

AeroPilates®

Reformer 435



Istruzioni di montaggio e utilizzo

Modello: SPPP-AEJP4435-XXXX-FL
N. riferimento 55-4366DU, 55-4367DU, 55-4381CU



Gentile cliente AeroPilates,

congratulations per la saggia decisione di introdurre nella sua vita un regime di fitness. Acquistando questo attrezzo, non ha scelto solo il modo più pratico di fare esercizio fisico, ma ha anche assunto un serio impegno verso la sua salute e il suo benessere. L'uso di AeroPilates tre giorni alla settimana, o più spesso se possibile, cambierà significativamente la sua vita quanto ha cambiato la mia.

L'uso regolare dell'attrezzo, l'attenzione ai singoli movimenti fisici e la fiducia nelle capacità del fisico di prendersi cura di se stesso, soprattutto correggendo schemi motori non equilibrati, la aiuterà a migliorare gran parte dei dolori e degli acciacchi che spesso accompagnano l'avanzare degli anni.

La regolare disciplina fisica con AeroPilates contribuirà a prevenire l'indebolimento del corpo e la sua graduale perdita di efficienza.

Segua il mio esempio e quello di centinaia di migliaia di appassionati di AeroPilates in tutto il mondo per tornare a muoversi in modo più agevole e flessibile. Utilizzi questo semplice e piacevole attrezzo per soli 20 minuti al giorno per tonificare e rafforzare il corpo, rilassare la mente e rinvigorire lo spirito. Ritroverà maggiore vitalità, armonia fisica e grazia nei movimenti.

Si conceda ogni giorno questo piccolo dono e guardi il suo corpo diventare più armonioso e in grado di muoversi più liberamente e senza difficoltà. Noterà una diminuzione del dolore e della rigidità muscolare e riceverà i complimenti di quanti la circondano, che cominceranno presto a notare miglioramenti nella sua forma ed energia fisica.

Da parte mia, i migliori auguri di buon viaggio alla scoperta di un maggiore benessere fisico.

Le auguro di allenarsi con amore e motivazione

Marjolain Brugman

Contenuto

Introduzione	2
Informazioni generali	3
Prima di iniziare	4
Avvertenze di sicurezza	4
Nomenclatura delle parti / Componenti	5
Montaggio	6
Utilizzo	9
Conservazione	12
Manutenzione	13
Disegno esploso delle parti	14
Elenco delle parti	15
Modulo d'ordine / Garanzia	16

Informazioni generali

qualità

Questo prodotto per allenarsi è stato progettato e realizzato in conformità alle più recenti norme di sicurezza britanniche ed europee.

domande e assistenza al cliente

In caso di difficoltà nell'assemblaggio o nell'utilizzo di questo prodotto, NON restituirlo al rivenditore. Gli operatori del nostro centro di Assistenza clienti saranno lieti di rispondere a tutte le domande e organizzare la spedizione di eventuali parti mancanti. Il centro di assistenza clienti è attivo dalle 9:00 alle 17:00 dal lunedì al venerdì.

Si prega di tenere a portata di mano il modello e il codice del prodotto per il personale dell'assistenza clienti.

Potete contattarci a:

t: 01242 702345
f: 01242 702301
e: online@riobeauty.com

Oppure a mezzo posta:
The Dezac Group PO Box 17
Cheltenham Gloucestershire
GL53 7ET Regno Unito

Come riciclare in modo responsabile
1. Controllare i regolamenti comunali locali
2. Separare i componenti e smaltirli correttamente



UK RP: The Dezac Group Ltd, PO Box 17,
Cheltenham Spa, England GL53 7ET
EU RP: The Dezac Group (Europe) B.V. Azura,
Saturnusstraat 46-62, 2132 HB Hoofddorp, Netherlands'

GARANZIA

The Dezac Group Ltd garantisce questo prodotto solo per uso domestico per un periodo di 2 anni dalla data di acquisto. Durante questo periodo possiamo:

- Fornire all'acquirente i componenti necessari ad eseguire una riparazione.
- Riparare il prodotto. Il prodotto deve essere inviato al nostro centro riparazioni a spese dell'acquirente.
- Sostituire il prodotto.

Questa garanzia si applica soltanto all'acquirente originale e non è trasferibile. La garanzia non copre la normale usura. La garanzia non copre i danni dovuti a uso eccessivo, improprio; magazzinaggio non adeguato o uso diverso da quello previsto. Si prega di rispedire la Registrazione di Garanzia entro 14 giorni dalla data di acquisto.

Prima di iniziare

attrezzi

Il prodotto viene fornito completo degli attrezzi di base necessari per il montaggio.

montaggio

Eseguire il montaggio in un luogo luminoso e pulito. Prevedere spazio a sufficienza per muoversi agevolmente attorno al prodotto, in modo da ridurre il rischio di infortuni durante il montaggio. Potrebbe anche essere più semplice e sicuro lavorare con un amico per maneggiare le parti di maggiori dimensioni.

controllare di avere tutto

Disimballare con attenzione ciascun componente e, prima di iniziare il montaggio, controllare la lista dei componenti per verificare che non manchino parti. Tenere presente che alcune parti sono già montate su componenti più grandi. In caso di parti mancanti si prega di contattare il nostro personale di Assistenza Clienti.

sicurezza

Prima di iniziare qualsiasi programma di allenamento si raccomanda di consultare il proprio medico. È inoltre di fondamentale importanza utilizzare il prodotto in maniera corretta. Prima di montare il prodotto e di iniziare gli allenamenti si raccomanda di leggere attentamente il presente manuale.

- Utilizzare il prodotto soltanto come spiegato in questo manuale (oppure nel video).
- Per tutte le manovre complesse fare riferimento alle illustrazioni o al video.
- Prima di ogni utilizzo assicurarsi che tutti i dadi, bulloni, viti e pomelli siano serrati.
- Non allenarsi ad un livello di intensità tale da provocare movimenti del prodotto. Ciò potrebbe danneggiare sia le giunzioni che lo stesso prodotto.
- Posizionare su una superficie piana. Evitare di posizionare su tappeti morbidi o superfici non uniformi. Assicurarsi che le superfici siano adeguatamente protette da usura, segni e danni. Prestare particolare attenzione alle superfici naturali, ai tappeti, alle superfici in vinile/linoleum o laminate.
- Prima dell'utilizzo serrare eventuali componenti allentati o sostituire quelli usurati.
- Scegliere un esercizio che meglio si adatti al proprio livello di forza fisica e di flessibilità. Allenarsi con buon senso.
- Esercizi sbagliati o eccessivi possono causare lesioni.
- Indossare l'abbigliamento adatto all'esercizio; non indossare indumenti ampi che potrebbero rimanere impigliati. Tenere le mani lontane da parti che si piegano e che possano provocare schiacciamenti.
- Tenere sempre bambini ed animali domestici lontani dal prodotto, sia durante l'uso che durante il montaggio.
- Prestare attenzione a mantenere l'equilibrio durante l'utilizzo, il montaggio e quando si sale e si scende dal prodotto. La perdita di equilibrio può provocare cadute con rischio di gravi lesioni personali.
- Questo prodotto deve essere usato da una sola persona alla volta.
- Prima dell'uso assicurarsi di avere disponibile un'area di 3,5 x 2,0 m.
- Assicurarsi che tutti i dispositivi di regolazione non sporgano per evitare di spostarli accidentalmente o di restare impigliati.

uso e conservazione

Il prodotto è stato progettato per l'uso in ambienti interni asciutti e puliti. Non immagazzinare in locali freddi o umidi per evitare di esporre l'attrezzo a corrosione. Se occorre spostare l'AeroPilates, si raccomanda di farsi aiutare da un'altra persona. Attaccare uno dei CAVI DI TENSIONE (10) nella fessura sul TELAIO ANTERIORE (1) per evitare che la PIATTAFORMA (7) si muova. Sollevare dal TELAIO POSTERIORE (2) e utilizzare le ruote (27) sul TELAIO ANTERIORE (1).

limiti di peso

Il prodotto può operare con un peso non superiore a 136 Kg.

Nomenclatura delle parti

	N. parte	Descrizione	Qtà
	55	Bullone, testa tonda (M8 x 1,25 x 46 mm)	2
	42	Dado nylock (M8 x 1,25)	4
	47	Rondella (M8)	6
	53	Rondella arcuata (M8)	4
	26	Pomello di bloccaggio	4
	27	Ruota in plastica	2
	31	Piedino in gomma	4
	38	Vite, testa tonda (M5 x 0,8 x 35 mm) (Montata su piedino in gomma)	4
	56	Riparo	2

Componenti

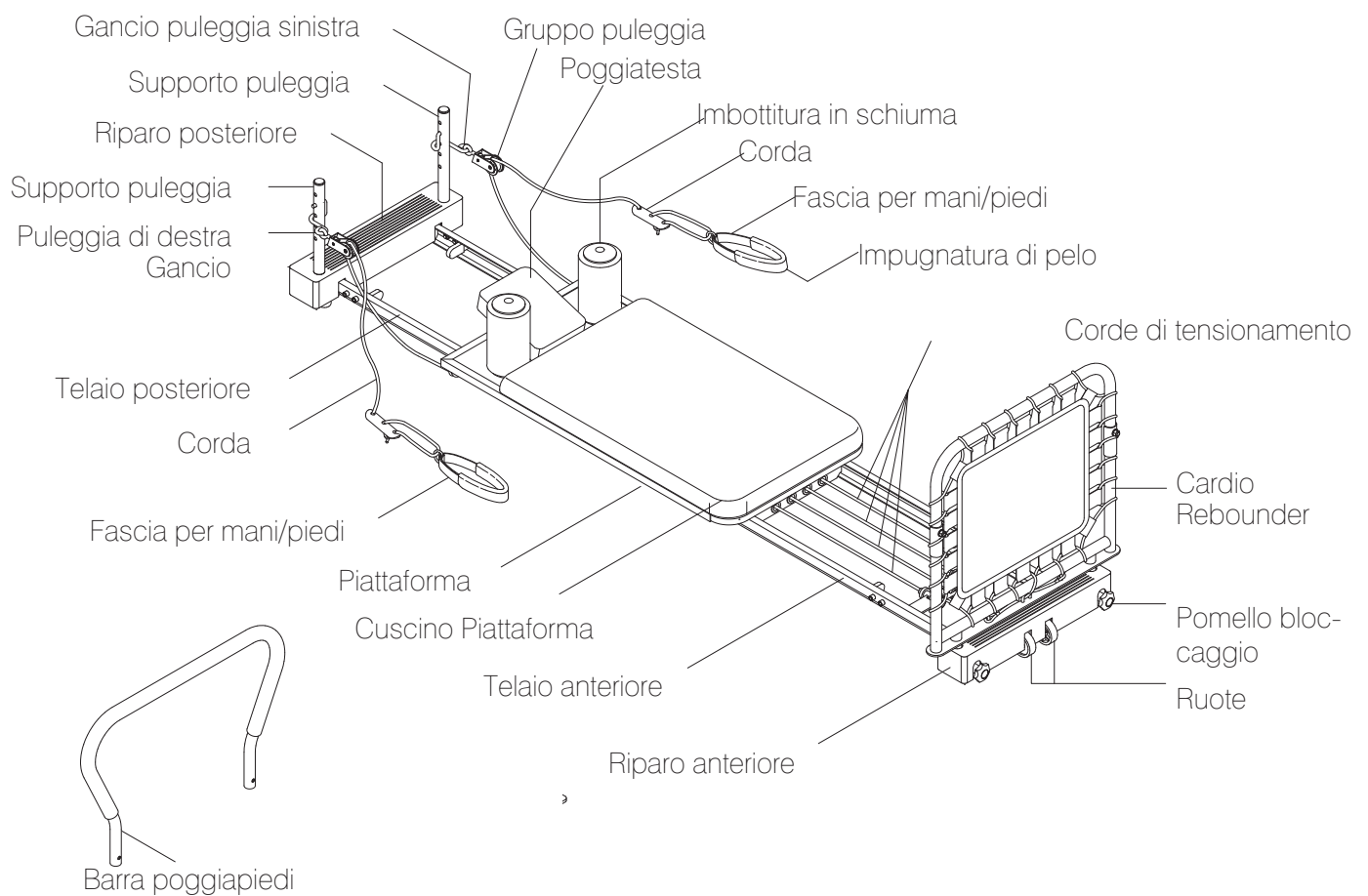

Per il montaggio occorrono gli attrezzi seguenti:

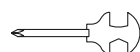

Chiave combinata

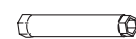

Chiave a bussola



Chiave a brugola (6mm)

Montaggio

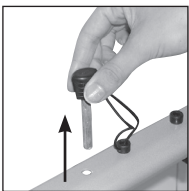
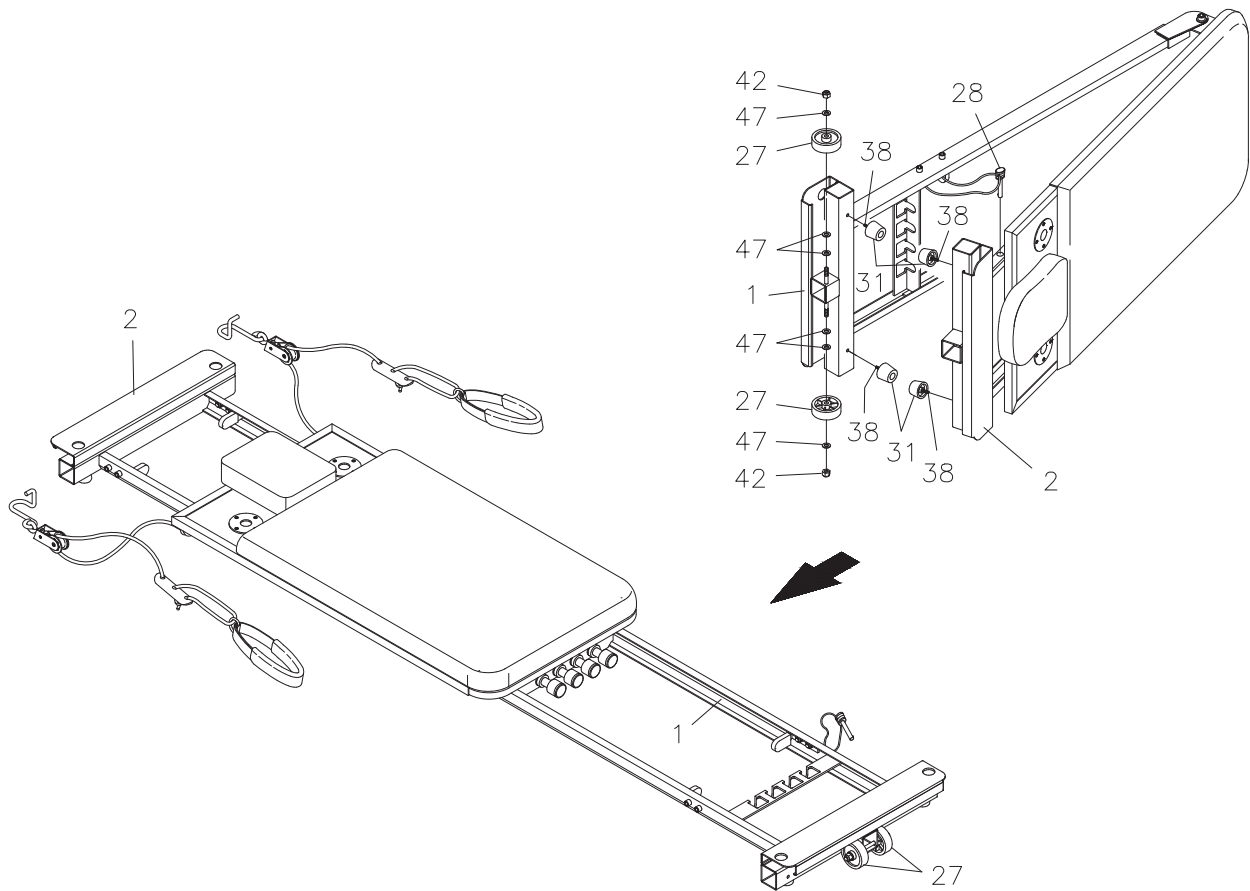

1

Estrarre AeroPilates dall'imbballaggio e poggiarlo su un lato con il PERNO DI BLOCCAGGIO (28) rivolto verso l'alto. Rimuovere il PERNO DI BLOCCAGGIO (28) e aprire a metà il GRUPPO DEL TELAIO PRINCIPALE tirando verso l'esterno il lato con il PERNO DI BLOCCAGGIO (28).

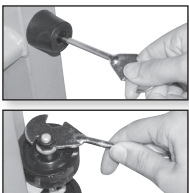

2

Montare i quattro PIEDINI IN GOMMA (31) sul TELAIO ANTERIORE (1) e sul TELAIO POSTERIORE (2) usando le VITI A TESTA TONDA (M5 x 0,8 X 35mm) (38). Montare le RUOTE (27) sul TELAIO ANTERIORE (1) con le RONDELLE (M8) (47) e i DADI NYLOCK (M8 X 1,25) (42).

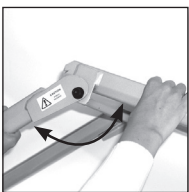

3

Estendere completamente AeroPilates con un movimento di rotazione in senso orario atto ad allontanare il TELAIO ANTERIORE (1) dall'estremità della piattaforma del prodotto.

Montaggio

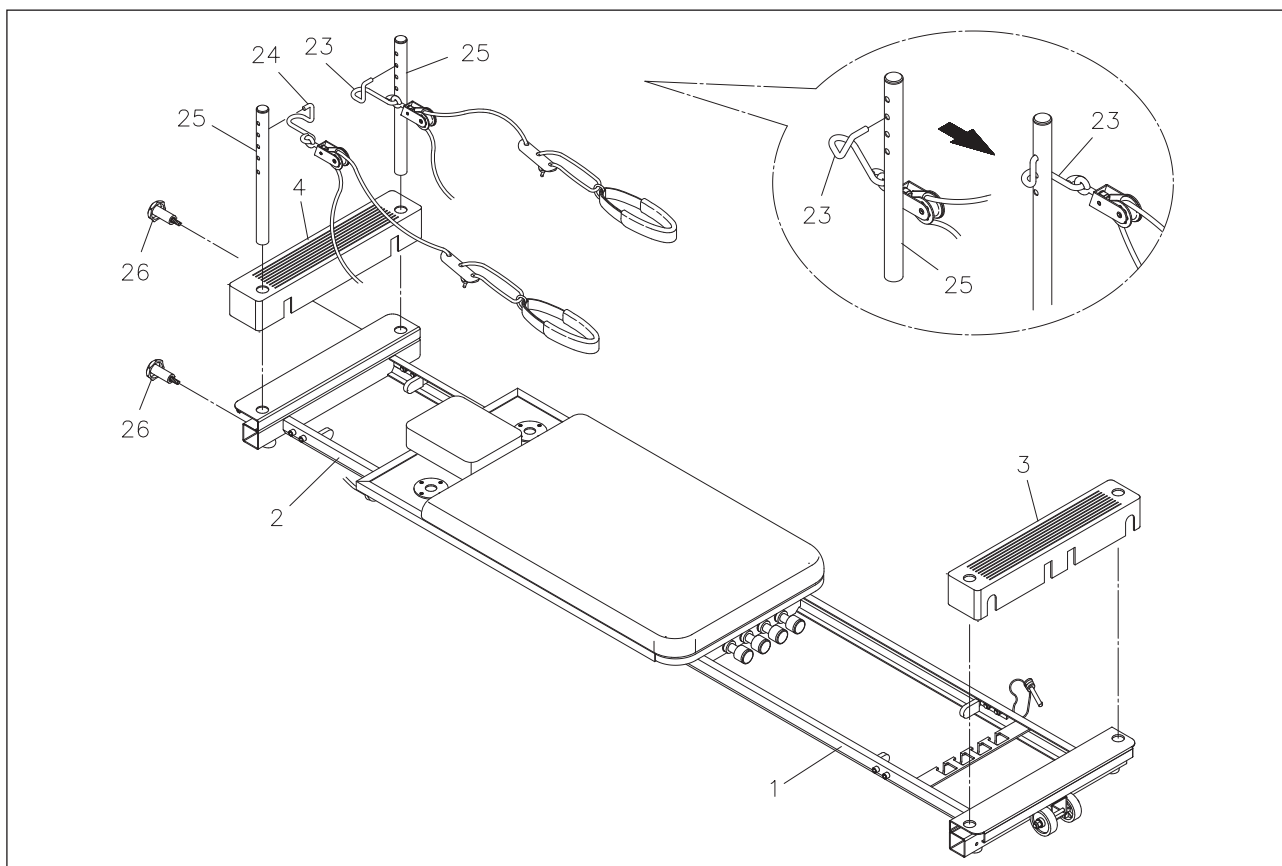

4

Rimuovere la carta protettiva dal nastro in schiuma espansa all'interno del RIPARO ANTERIORE (3) e del RIPARO POSTERIORE (4). Posizionare il RIPARO ANTERIORE (3) sul TELAIO ANTERIORE (1). Posizionare il RIPARO POSTERIORE (4) sul TELAIO POSTERIORE (2). Premere a fondo i ripari e accertarsi che siano montati correttamente.



5

Inserire i SUPPORTI PULEGGIA (25) nei fori di montaggio posti nel RIPARO POSTERIORE (4) e nel TELAIO POSTERIORE (2). Inserire i SUPPORTI PULEGGIA (25) fino in fondo, allineare i fori filettati nei SUPPORTI PULEGGIA (25) con i fori nel TELAIO POSTERIORE (2) e bloccare i SUPPORTI PULEGGIA (25) in posizione con i POMELLI DI BLOCCAGGIO (26).



6

Fare riferimento al disegno di dettaglio in alto che mostra una vista ingrandita del SUPPORTO PULEGGIA di sinistra (25) e del GANCIO PULEGGIA DI SINISTRA (23). Con la puleggia rivolta verso il basso, inserire il GANCIO PULEGGIA DI SINISTRA (23) nel SUPPORTO PULEGGIA (25) di sinistra dall'interno come mostrato. Far oscillare la puleggia in avanti come mostrato e il GANCIO PULEGGIA DI SINISTRA (23) sarà in posizione per l'uso. Utilizzare la stessa procedura per installare il GANCIO PULEGGIA DI DESTRA (24) sul SUPPORTO PULEGGIA di destra (25).

Montaggio

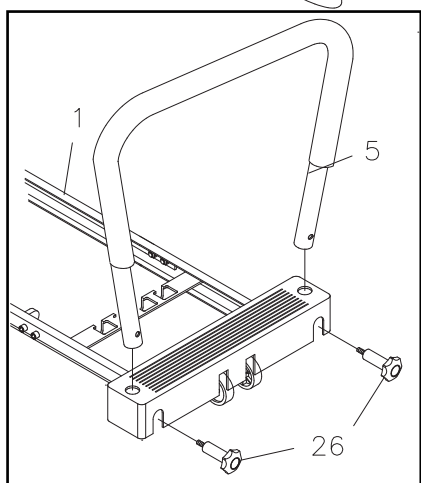
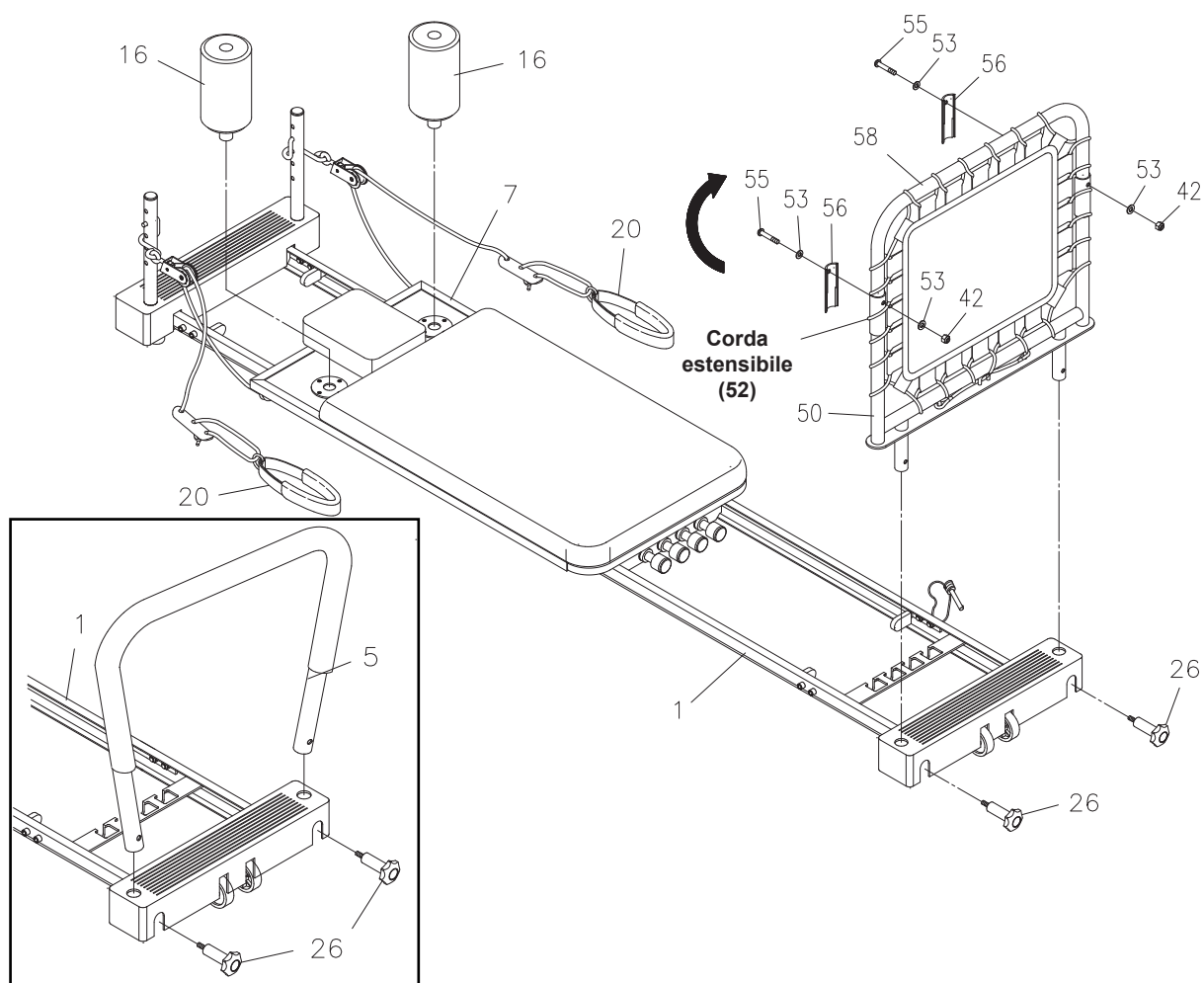

7

Inserire le **IMBOTTITURE IN SCHIUMA**(16) nei fori posti sulla **PIATTAFORMA** (7). Posizionare le **FASCE PER MANI/PIEDI** (20) sulle **IMBOTTITURE IN SCHIUMA** (16), quando si ripone il prodotto.

8

ATTENZIONE: Fare attenzione a non danneggiare la **CORDA ESTENSIBILE** (52) quando si apre il **TELAIO SUPERIORE DEL CARDIO REBOUNDER** (58).

Aprire il **CARDIO REBOUNDER** facendo ruotare verso l'alto il **TELAIO SUPERIORE DEL CARDIO REBOUNDER** (58). Inserire i **RIPARI** (56) nello spazio tra la **CORDA ESTENSIBILE** (52) e il **TELAIO SUPERIORE DEL CARDIO REBOUNDER** (58) su entrambi i lati, quindi fissarli con **BULLONI A TESTA TONDA** (M8x1,25x42mm) (55), **RONDELLE ARCUATE** (M8) (53) e **DADI NYLOCK** (M8x1,25) (42).

9

Inserire il **TELAIO INFERIORE DEL CARDIO REBOUNDER** (50) nei fori di montaggio posti sul **TELAIO ANTERIORE** (1) e bloccarlo in posizione con i **POMELLI DI BLOCCAGGIO** (26). **NOTA:** se si preferisce, è possibile inserire la **BARRA POGGIPIEDI** (5) nel **TELAIO ANTERIORE** (1) e bloccarla in posizione con i **POMELLI DI BLOCCAGGIO** (26). Fare riferimento al riquadro in figura.

Utilizzo

regolazione del carico

La resistenza della PIATTAFORMA (7) può essere regolata fissando le CORDE DI TENSIONAMENTO (10) nelle apposite fessure poste sul TELAIO ANTERIORE (1). L'attrezzo può essere regolato in base a vari livelli di resistenza fissando più CORDE DI TENSIONAMENTO (10) nelle apposite fessure.

Nota: nel corso del tempo, le CORDE DI TENSIONAMENTO (10) tendono ad allentarsi. Per aumentare la resistenza delle CORDE DI TENSIONAMENTO (10) basta tenderle e riposizionarle in modo che risultino più tese.

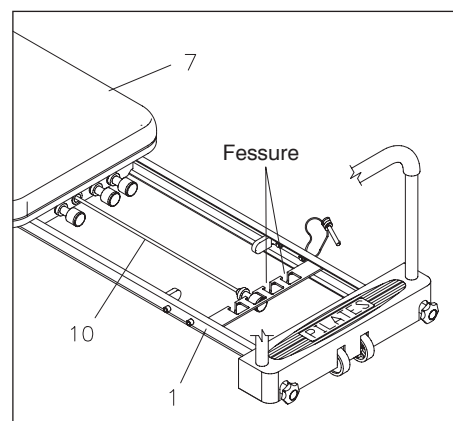

regolazione della lunghezza delle corde

La posizione della FASCIA PER MANI/PIEDI (20) può essere regolata tirando la CORDA (18) attraverso la STAFFA DI REGOLAZIONE DELLA CORDA (17) come mostrato. Assicurarsi di regolare entrambe le FASCE PER MANI/PIEDI (20) nella stessa posizione su entrambi i lati.

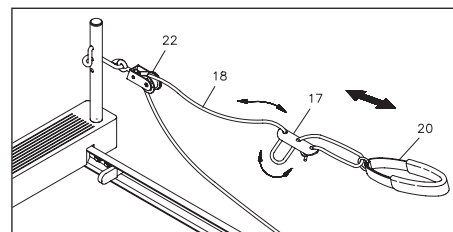

regolazione del poggiatesta

Si può regolare l'angolo del POGGIATESTA (14) sulla PIATTAFORMA (7) inclinando la staffa di supporto sulla superficie piana della PIATTAFORMA (7) e bloccando il POGGIATESTA (14) sulla staffa di supporto.

L'attrezzo è pronto all'uso! Consultare la tabella degli esercizi o seguire le istruzioni contenute nel DVD.

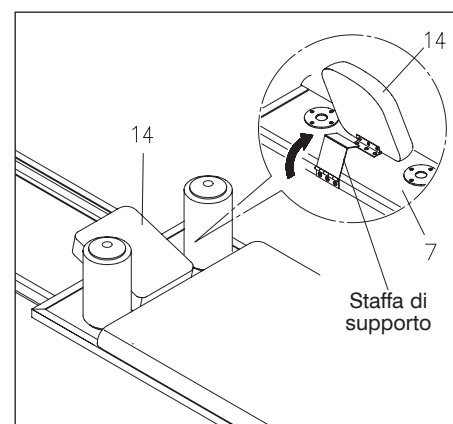

Utilizzo

Personalizzazione della lunghezza della fascia per i piedi e per le mani

La lunghezza ideale della fascia per piedi e mani varia a seconda dell'altezza della persona e della lunghezza degli arti. Per determinare la lunghezza ideale della fascia per piedi e mani, iniziare posizionando le fasce sopra i sostegni per le spalle, come illustrato di seguito. Regolare le fasce per mani/piedi in modo che risultino tese. Per le istruzioni complete sulla regolazione della lunghezza della fascia mani/piedi, vedere le istruzioni aggiuntive apposite.



Quindi, stendersi sull'attrezzo con le mani nelle impugnature e le spalle contro gli appositi sostegni. Allungare le mani verso il soffitto posizionandole direttamente al di sopra del bordo posteriore della piattaforma dell'attrezzo, come illustrato nella foto seguente. In questa posizione, la piattaforma dell'attrezzo dovrebbe essere a riposo, senza alcuna tensione sulle corde. Se in questa posizione c'è ancora tensione sulle corde, allungare le fasce mani/piedi. Se si allenta la tensione prima che le braccia raggiungano la posizione illustrata di seguito, accorciare la lunghezza della corda della fascia mani/piedi.



Regolazione dell'altezza della puleggia

Impostazione standard: foro in alto

L'impostazione standard dell'altezza per le pulegge dell'attrezzo è quella in alto. Con tale impostazione, le corde tese forniscono al corpo il maggior sostegno possibile. Impostare le pulegge nel foro in alto se si desidera ottenere la forma migliore nel modo più semplice e impegnare i muscoli centrali.



Impostazioni variabili: quattro fori inferiori

È possibile variare la routine utilizzando diverse impostazioni della puleggia. Più in basso si impostano le pulegge, meno guida e sostegno arrivano dalle corde. Con meno guida e sostegno, le impostazioni più in basso mettono a dura prova forza e coordinamento.



Utilizzo

Resistenza della corda

Sono disponibili diverse corde con diversi livelli di resistenza. La resistenza massima approssimativa fornita da ciascuna corda è illustrata nella tabella di destra. La frequenza d'uso, il tipo di utilizzo e il peso dell'utente influiranno sulla resistenza delle corde. Nel corso del tempo la forza della corda diminuirà gradualmente.

Corde di tensionamento	Resistenza
Gialla	circa 7 kg
Nera	circa 11 kg
Rossa	circa 15 kg

Selezione tensione della corda

La tabella da parete per l'allenamento AeroPilates® e i DVD per l'allenamento indicano quali corde utilizzare per ciascun esercizio.

Sostituzione della corda di tensionamento

Per sostituire o aggiungere una corda di tensionamento, procedere sganciando attentamente la piattaforma e rovesciando l'attrezzo su un lato. Dopo avere sciolto il nodo che lega la corda da sostituire, estrarre la corda. Infilare la nuova corda attraverso i fori di metallo da un'estremità all'altra della piattaforma.

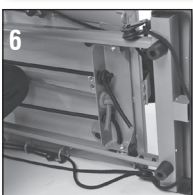
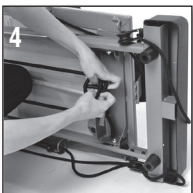
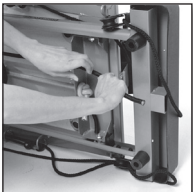

Tirare bene la corda, allungandola fino a quando non si è in grado di fare un doppio nodo, e fissarla in posizione.

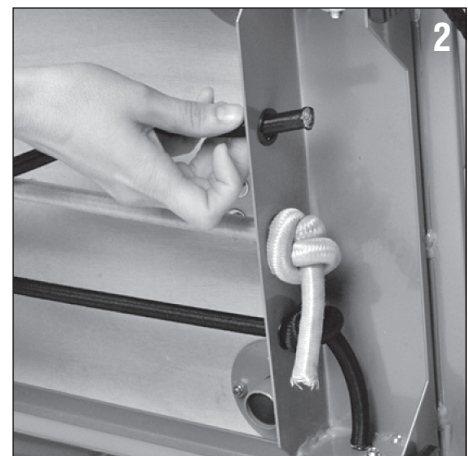
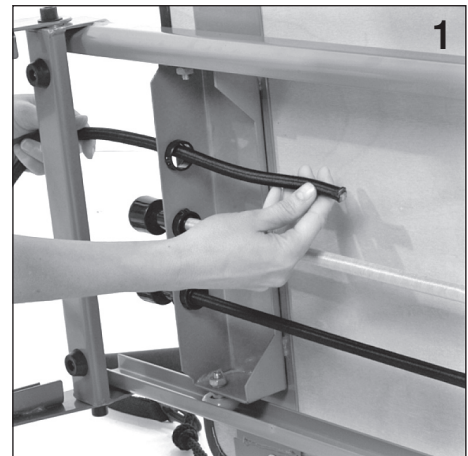

Conservazione

Al termine dell'uso, l'attrezzo può essere riposto in un luogo asciutto e pulito. AeroPilates può essere ripiegato come mostrato in figura per una facile conservazione.

1

Smontare i POMELLI DI BLOCCAGGIO (26) e il CARDIO REBOUNDER (50) o la BARRA POGGIPIEDI (5) dal TELAIO ANTERIORE (1).

2

Estrarre le CORDE DI TENSIONAMENTO (10) dalle fessure poste sul TELAIO ANTERIORE (1). Spostare indietro la PIATTAFORMA (7) verso il TELAIO POSTERIORE (2).

3

Ripiegare AeroPilates verso l'alto agendo sul TELAIO ANTERIORE (1).

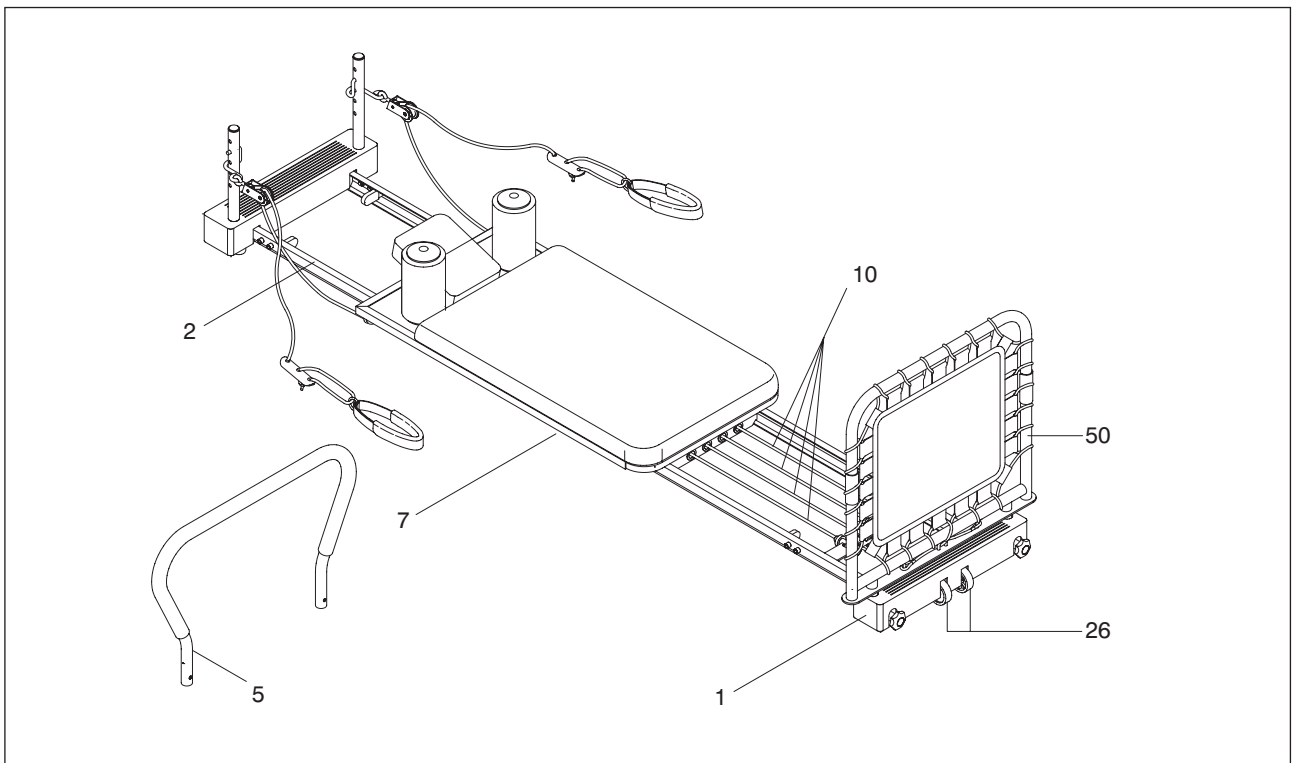

4

Inserire il PERNO DI BLOCCAGGIO (28) nel foro posto nel TELAIO POSTERIORE (2) per bloccare i telai in posizione ripiegata.

Avvertenza: al momento di piegare o estendere AeroPilates, allontanare i bambini dall'attrezzo e tenere le mani lontane dai punti di snodo per evitare il rischio di schiacciamento.



Manutenzione

La sicurezza e l'integrità dell'AeroPilates possono essere mantenute solo ispezionando regolarmente l'attrezzo per individuare segni di danno e usura. Porre particolare attenzione ai punti riportati di seguito.

1. È responsabilità esclusiva dell'utente/proprietario garantire che venga eseguita la manutenzione regolare.
2. I componenti usurati o danneggiati dovranno essere sostituiti immediatamente o gli AeroPilates messi fuori servizio fino alla riparazione.
3. Verificare che le CORDE (18) siano installate correttamente sui SET PULEGGE (22).
4. Controllare lo stato delle CORDE (18). Sostituirle se sfilacciate o usurate.
5. Controllare le CORDE DI TENSIONAMENTO (10). Se una CORDA DI TENSIONAMENTO (10) è troppo tesa o allentata, rifare il nodo all'estremità della corda. Sostituire le CORDE DI TENSIONAMENTO (10) se sfilacciate o usurate.
6. Controllare se la CORDA ESTENSIBILE (52) sul CARDIO REBOUNDER (50) è usurata. Sostituire il CARDIO REBOUNDER (50) se la CORDA ESTENSIBILE (52) è sfilacciata o usurata.
7. Controllare se i SET PULEGGIA (22) sono eccessivamente usurati. Sostituire i SET PULEGGIA (22) usurati.
8. Controllare se le FASCE PER LE MANI (20) presentano danni. Sostituire le parti danneggiate.
9. Controllare il MANICOTTO IN SCHIUMA (6) e le IMBOTTITURE POGGIASPALLA (16), sostituendoli se danneggiati o usurati.
10. Controllare che le PIASTRE di ARRESTO (30, 31) non siano allentate o danneggiate e sostituire eventuali parti difettose.
11. Controllare il CUSCINO (13) e sostituirlo se danneggiato o usurato.
12. Controllare e pulire i RULLI (8) e le superfici di scorrimento sui binari. Pulire strofinando con un panno asciutto.
13. Dopo l'uso pulire strofinando con un panno assorbente.

Specifiche tecniche

Classificazione: Classe H – da usare solo in interni

Ingombro dopo il montaggio: 2,21 m x 0,50 m

Peso del prodotto: 32,7 kg

Disegno esploso delle parti

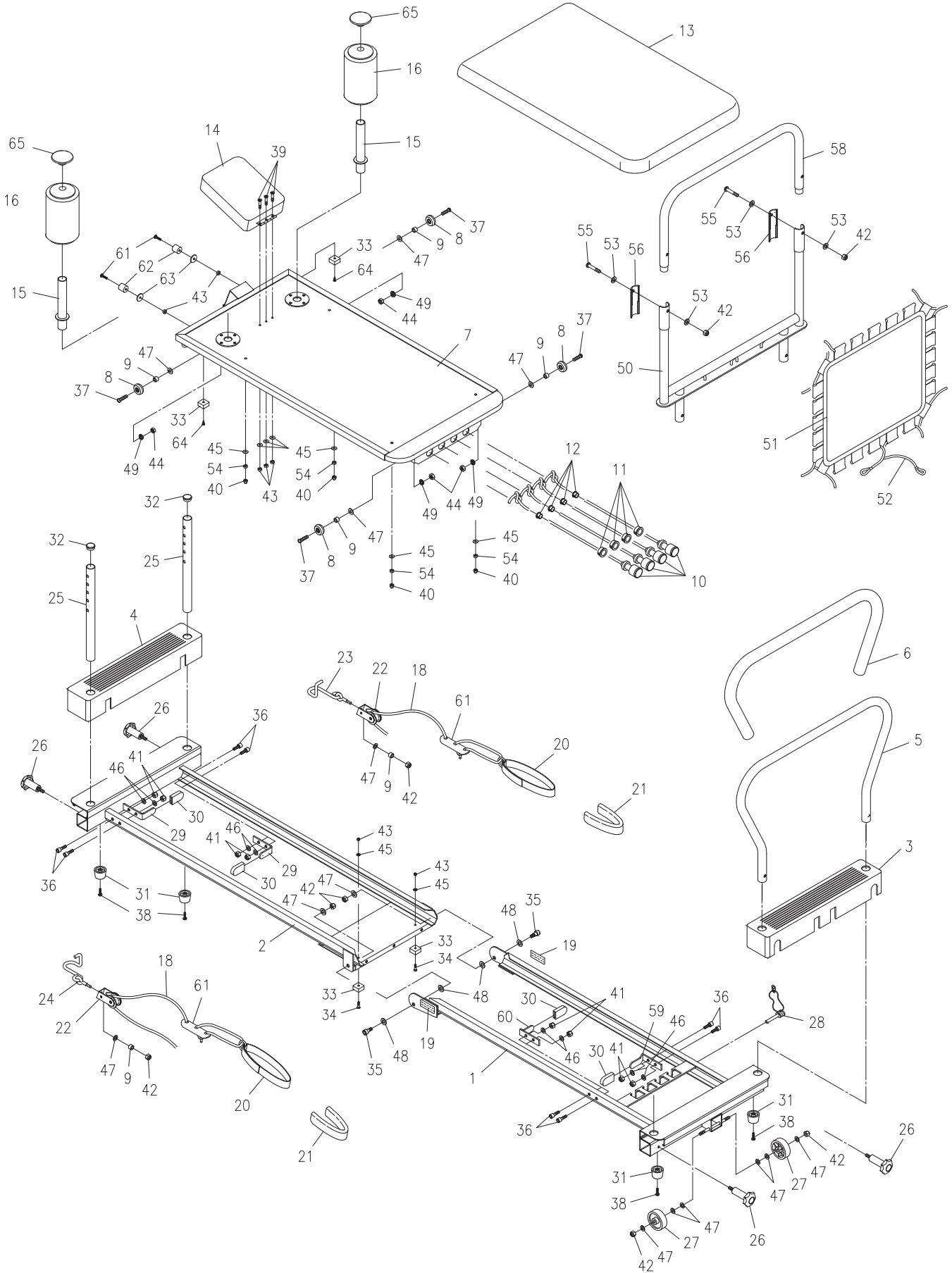

Modello: SPPP-AEJP4435-XXXX-FL
 Codice parti: 1-IN-SPPP-435-FL-I/1.1

Elenco delle parti

1	Telaio anteriore	1
2	Telaio posteriore	1
3	Riparo anteriore	1
4	Riparo posteriore	1
5	Barra poggiapiedi	1
6	Manicotto in schiuma	1
7	Piattaforma	1
8	Rullo	4
9	Distanziale rullo	6
10	Corda di tensionamento	4
11	Boccola di supporto	4
12	Boccola arresto	4
13	Cuscino piattaforma	1
14	Poggiatesta	1
15	Tube imbottito in schiuma	2
16	Imbottitura in schiuma	2
17	Staffa regolazione corda	2
18	Corda	2
19	Etichetta avvertenza punto di schiacciamento	2
20	Fascia per mani/piedi	2
21	Impugnatura di pelo	2
22	Gruppo puleggia	2
23	Gancio puleggia di sinistra	1
24	Gancio puleggia di destra	1
25	Alzapuleggia	2
26	Pomello di bloccaggio	4
27	Rotella in plastica	2
28	Perno di bloccaggio	1
29	Piastra di arresto	2
30	Imbottitura di arresto	4
31	Piedino in gomma	4
32	Coperchietto tondo (25mm)	2
33	Supporto in gomma	4
34	Vite, testa piana (M5 x 0,8 x 16 mm)	2
35	Bullone ad albero, testa cava (M8 x 1,25 x 20 mm)	2
36	Bullone testa cava (M8 x 1,0 x 14 mm)	8
37	Bullone, testa cava (M8 x 1,25 x 30 mm)	4
38	Vite, testa tonda (M5 x 0,8 x 35 mm)	4
39	Vite, testa piana (M5 x 0,8 x 25 mm)	3
40	Dado cieco (M5 x 0,8)	4
41	Dado nylock (M6 x 1)	8
42	Dado nylock (M8 x 1,25)	8
43	Dado nylock (M8 x 0,8)	7
44	Dado (M8 x 1,25)	4
45	Rondella (M5)	9
46	Rondella (M6)	8
47	Rondella (M8)	14
48	Rondella (M10)	4
49	Rondella di bloccaggio (M8)	4
50	Telaio inferiore Cardio Rebounder	1
51	Tappetino Rebounder	1
52	Corda estensibile Rebounder	1
53	Rondella arcuata (M8)	4
54	Dado (M5 x 0,8)	4
55	Bullone, testa bombata (M8 x 1,25 x 42 mm)	2
56	Riparo	2
58	Telaio superiore Cardio Rebounder	2
59	Piastra arresto sinistra anteriore	1
60	Piastra arresto destra anteriore	1
61	Vite, testa tonda (M5 x 0,8 x 20 mm)	2
62	Paraurti piattaforma	2
63	Rondella grande (M5 x ø24mm x 2mm di spessore)	2
64	Vite testa tonda (M5 x 12 mm)	2
65	Cappuccio di Schiuma	2

Modulo d'ordine a mezzo fax

Si prega di non rispedire il prodotto. Per qualsiasi problema, contattare il reparto Assistenza clienti di The Dezac Group Limited al numero di telefono +44 (0)1242 702 360, disponibile dalle 9.00 alle 17.00, dal lunedì al venerdì, oppure compilare il modulo d'ordine e inviarlo a mezzo fax al numero +44 (0) 1242 702301. Il nostro Reparto Assistenza Clienti è pronto ad assistervi per qualsiasi problema; l'eventuale ricambio verrà spedito direttamente al vostro domicilio.

ASSISTENZA CLIENTI

t +44 (0)1242 702360
f +44 (0)1242 702301
e online@bodi-tek.co.uk
w www.bodi-tek.co.uk

Oppure a mezzo posta a: Bodi-Tek, The Dezac Group, P.O. Box 17, Cheltenham, Glos. GL53 7ET

Staccare il modulo seguente e inviarlo per posta o fax

THE DEZAC GROUP LTD P.O. BOX 17, CHELTENHAM, GLOUCESTERSHIRE GL53 7ET

Nome: _____

Indirizzo: _____

Codice postale: _____

IMPORTANTE: per processare l'ordine è necessario il vostro numero di telefono!

Numero per comunicazioni diurne: _____ Numero per comunicazione serale: _____

Data di acquisto: _____ Numero modello: _____

Acquistato presso: _____

IMPORTANTE: prima di compilare il modulo seguente assicurarsi di avere tutte le informazioni corrette. Fare riferimento all'Elenco Componenti per essere sicuri di ordinare le parti corrette.

Codice parte	Descrizione	Quantità

La vostra garanzia di due anni

Al ricevimento del tagliando di registrazione della garanzia compilato in ogni sua parte, The Dezac Group Ltd fornirà una garanzia valida due anni, contro qualunque malfunzionamento derivante da difetti di fabbricazione o componenti. Compilare in stampatello.

Modello: **AeroPilates Reformer 435** Data di acquisto: _____ Acquistato presso: _____

Nome: _____

Indirizzo: _____

Paese: _____ Codice postale: _____

Email: _____

Ritaglia e invia il modulo compilato a: The Dezac Group Ltd, PO Box 17, Cheltenham, Glos, GL53 7ET, Inghilterra