

# BLACK 16"

Ventilator

Bedienungsanleitung



Artikel-Nr. 10510011

**Inhaltsverzeichnis**

1 Sicherheitshinweise ..... 3

2 Eigenschaften..... 5

3 Montage ..... 6

4 Inbetriebnahme ..... 6

5 Reinigung ..... 7

6 Garantie / Entsorgung / Technische Änderungen ..... 7

# 1 Sicherheitshinweise

DE

Bitte lesen Sie vor erster Inbetriebnahme die Gebrauchsanweisung genau durch und beachten Sie die Sicherheitshinweise um Schäden durch falsche oder unsachgemäße Bedienung sowie unzulässige Umgebungsbedingungen zu vermeiden. Bewahren Sie diese zum späteren Nachschlagen gut auf.

Kontrollieren Sie das Gerät nach dem Entfernen der Verpackung auf Beschädigungen. Setzen Sie das Gerät bei Verdacht auf eine Beschädigung nicht in Betrieb und wenden Sie sich an einen Fachmann. Das recyclingfähige Verpackungsmaterial darf nicht für Kleinkinder zugänglich aufbewahrt oder entsorgt werden, sondern muss fachgerecht entsorgt werden.

Dieses Gerät darf nur für den Zweck, für den es ausdrücklich entwickelt wurde. Jeder andere Gebrauch ist als unsachgemäß und folglich als gefährlich anzusehen. Der Lieferant haftet nicht für eventuelle Personen- und/oder Sachschäden, die auf einen unsachgemäßen oder falschen Gebrauch zurückzuführen sind.

Dieses Gerät darf von Kindern, die 8 Jahre oder älter sind, sowie von Personen mit reduzierten körperlichen, sensorischen oder geistigen Fähigkeiten oder einem Mangel an Erfahrung und Wissen genutzt werden, sofern sie beaufsichtigt werden oder Anweisungen bezüglich der sicheren Nutzung des Geräts erhalten haben und die damit verbundenen Gefahren verstehen. Kinder dürfen nicht mit dem Gerät spielen. Kinder dürfen die Reinigung und benutzerseitige Wartung nicht ohne Beaufsichtigung durchführen. Bitte achten Sie darauf, dass Sie das Geräte auf eine geeignete und unempfindliche Flächen stellen, sodass auslaufende Flüssigkeiten keinen Schaden verursachen können.

Reparaturen an elektrischen Geräten dürfen nur von Fachkräften durchgeführt werden. Unsachgemäß durchgeführte Reparaturen und Abänderungen an den Geräten können gefährliche Folgen für den Benutzer nach sich ziehen, worauf die Garantieansprüche abgelehnt werden.

Lesen Sie diese Anleitung sorgfältig durch, bevor Sie das Gerät in Betrieb nehmen. Bitte beachten Sie die Sicherheitshinweise und lesen Sie sie genau durch. Bewahren Sie die Bedienungsanleitung zum späteren Nachschlagen gut auf.

Bei der Verwendung des elektrischen Gerätes müssen die folgenden Sicherheitsvorkehrungen immer befolgt werden.

- Überprüfen Sie die Angaben auf dem Typenschild, bevor Sie das Gerät an die Stromversorgung anschliessen.

- Stellen Sie das Gerät nicht ins Wasser oder andere Flüssigkeiten und achten Sie darauf, dass der Netzwerkstecker nicht ins Wasser gelegt wird. Sollte das Gerät versehentlich ins Wasser fallen, ziehen Sie es unverzüglich aus dem Wasser und lassen Sie es von einem Fachmann überprüfen, bevor Sie es erneut verwenden. Bei Nichtbeachten kann es zu einem tödlichen Stromschlag kommen!
- Versuchen Sie niemals, das Gehäuse zu öffnen!
- Platzieren Sie auf keinen Fall Gegenstände im Innern des Gehäuses.
- Benutzen Sie das Gerät nicht mit nassen Händen, auf feuchtem Boden oder wenn das Gerät selbst feucht ist.
- Berühren Sie den Stecker nicht mit nassen oder feuchten Händen.
- Überprüfen Sie das Kabel und den Stecker regelmässig auf eventuelle Schäden. Wenn das Kabel oder der Stecker beschädigt ist, muss es durch den Hersteller oder eine qualifizierte Person ersetzt werden.
- Verwenden Sie das Gerät nicht, wenn dieses fallen gelassen wurde oder anderweitige Schäden aufweist oder wenn das Kabel oder der Stecker beschädigt sind. Im Falle einer Beschädigung bringen Sie das Gerät zu einem Fachmann, damit dieser es überprüfen oder reparieren kann.
- Versuchen Sie niemals, das Gerät selbst zu reparieren. Dies könnte zu einem elektrischen Schlag führen.
- Halten Sie den Stecker und das Netzkabel nicht über offenes Feuer und halten Sie ihn von scharfen Kanten fern. Entfernen Sie den Stecker nur am Stecker selbst aus der Steckdose.
- Stellen Sie sicher, dass das Netzkabel oder das Verlängerungskabel nicht zu einer Stolperfalle wird und es versehentlich aus der Steckdose gezogen wird.
- Wenn Sie ein Verlängerungskabel verwenden, achten Sie darauf, dass es mit dem Stromverbrauch des Gerätes übereinstimmt, da es sonst zu einer Überhitzung des Verlängerungskabels und/oder dem Stecker führen kann.
- Dieses Gerät ist weder für den gewerblichen Gebrauch noch für den Gebrauch im Freien geeignet.
- Lassen Sie das Gerät nicht unbeaufsichtigt, wenn es in Gebrauch ist.
- Installieren Sie das Gerät nicht:
  - In der Nähe von Heizungen, Radiatoren, Ofen oder andere Wärmequellen.
  - Unter direktem Sonnenlicht
  - Bei mechanischen Vibrationen oder Erschütterungen
  - Bei starker Verschmutzung
  - Bei fehlender Belüftung, in engen Räumen oder Kleiderschrank
  - Bei unebener Fläche

- Bei nichtgebrauch oder Reinigung das Gerät vom Stromnetz nehmen. Das Gerät nur voll montiert benutzen.
- Jeglicher Kontakt mit beweglichen Sachen vermeiden. Finger nicht durch das Schutzgitter stecken.
- Das Gitter nicht abdecken oder in der Nähe von Vorhänge nutzen.
- Bei Transport oder beim Verstellen des Gerätes immer vom Stromnetz nehmen.
- Die Verwendung von Anbauteilen oder Zubehör die nicht vom Hersteller vertrieben werden, sind nicht zu empfehlen. Dies kann zu Sach- oder Personenschaden führen.
- Achten Sie dass das Gerät auf stabiler Oberfläche platziert wird um ungewolltes Umkippen zu vermeiden.  
-Wenn das Netzkabel beschädigt ist, muss es durch den Hersteller oder einen Kundendienst oder eine ähnlich qualifizierte Person ersetzt werden.

## 2 Eigenschaften

1. Vorderes Schutzgitter
2. Abdeckungsschraube
3. Ventilationsblätter
4. Plastik Mutter
5. Hinteres Schutzgitter
6. Motorwelle
7. Griff
8. Motorgehäuse
9. Halsschraube
10. Drehschalter
11. Stellschraube
12. Innere Stange
13. Ring zur Höheneinstellung
14. Aussenrohr
15. Standfuss
16. Schrauben
17. Klammern

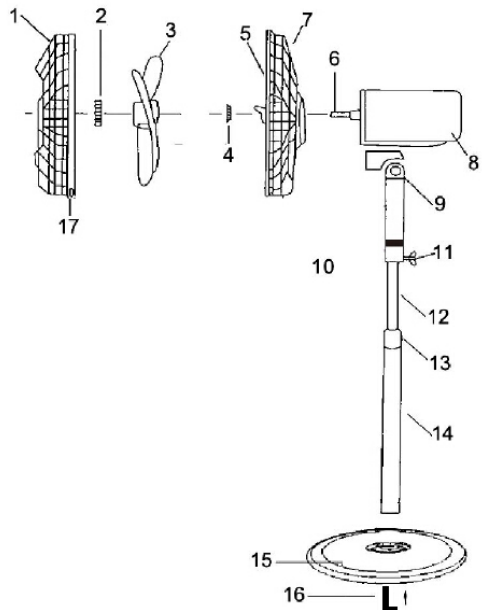

## 3 Montage

### Montage des Gestelles

DE

- Lösen Sie die Schrauben des äusseren Rohrs (14).
- Platzieren Sie das Innere Rohr(12) auf dem Standfuss (15) und fixiere diese mit den Schrauben (16).
- Platzieren Sie das Motorgehäuse auf dem inneren Rohr und stellen Sie sicher das dass Motorgehäuse vollständig auf dem inneren Rohr geschoben ist. Mit den Schrauben befestigen.

### Montage des Ventilators

- Drehen Sie die Abdeckungsschraube gegen den Uhrzeigersinn ab.
- Bringen Sie das hintere Schutzgitter auf Position so dass der Tragegriff nach oben zeigt.
- Setzen Sie das hintere Schutzgitter auf die Motorwelle und befestigen Sie es mit der Sicherheitsmutter. Keine Gewalt anwenden.
- Ventilatoren Blatt auf die Motorwelle setzen so dass die Kerbung auf die Querstäbchen passt. Mit der Abdeckungsschraube gegen den Urzeigersinn anziehen.
- Setzen Sie das vordere Schutzgitter auf so das unten die kleinen Löcher aufeinander liegen Schliessen Sie die vier Sicherungsbügel über den äusseren Rand. Schraube und Mutter unten befestigen.

## 4 Inbetriebnahme

- Wählen Sie einen geeigneten Standort für den Ventilator und befolgen Sie die Sicherheitshinweise.
- Entfernen Sie vor Gebrauch alle Kabelbinder und Produktkleber.
- Schliessen Sie das Gerät ans Stromnetz. Wählen Sie die gewünschte Geschwindigkeit 0-Der Lüfter ist ausgeschaltet, 1- niedrigste Geschwindigkeit, 2- mittlere Geschwindigkeit, 3- höchste Geschwindigkeit. Für starten der Oszillation, Knopf eindrücken und Knopf herausziehen um den Oszillation-Modus zu beenden.
- Zum Einstellen des Neigungswinkels, schwenken Sie den Lüfter auf den gewünschten Winkel
- Achtung: Stellen Sie das Gerät vor jeder Änderung aus.

## 5 Reinigung

- Schalten Sie den Ventilator vor der Reinigung immer aus.
- Verwenden Sie feuchtes Tuch und einem mildes Reinigungsmittel, um die Oberfläche des Gerätes zu reinigen. Verwenden Sie niemals aggressive Reinigungsmittel.
- Verwenden Sie auf keinen Fall Benzin oder Lösemittel zum Reinigen.
- Es darf kein Wasser oder andere Flüssigkeiten, in das Motorgehäuse gelangen. Tauchen Sie das Gerät nicht in Flüssigkeiten.
- Falls der Ventilator nicht mehr benötigt wird, lagern sie es an einem kühlen, trockenen Ort.
- Halten Sie die Lüftungsschlitze an der Rückseite des Hauptkörpers frei von Staub, verwenden Sie dafür einen Staubsauger. Gehäuse nicht abnehmen um Staub zu entfernen

DE

## 6 Garantie / Entsorgung / Technische Änderungen

### Garantie:

Die Geräte werden vor der Auslieferung genau kontrolliert. Sollte trotzdem einmal ein Mangel an Ihrem Gerät auftreten, wenden Sie sich vertrauensvoll an Ihren Verkäufer. Bitte bringen Sie den Kaufbeleg mit, denn dieser ist für jede Garantieleistung vorzulegen. Die Garantie beträgt 24 Monaten ab dem Kaufdatum

### Entsorgung

Das Gerät muss fachgerecht entsorgt werden. Das Gerät kann bei jedem Fachhändler kostenlos zur Entsorgung abgegeben werden.

### Technische Änderungen

Technische Änderungen in Technik und Design vorbehalten.



Bitte behalten Sie das Verpackungsmaterial für das Gerät auf.

Armin Schmid

Headquarter  
Olensbachstrasse 9-15  
CH-9631 Ulisbach

National  
Tel. 0848 870 850  
Fax 0848 870 855  
International  
Tel. +41 71 987 60 60  
Fax +41 71 987 60 70

www.armin-schmid.ch  
www.sonnenkoenig.ch



Doc-Nr. 2017,10,31,02

## Konformitätserklärung



Wir, die Firma

Armin Schmid  
Heizen, Klima und Haushaltapparate  
Olensbachstrasse 9-15  
9631 Ulisbach  
Schweiz

erklären hiermit, dass das Produkt

Typ: **BLACK 16"** (Artikel-Nr. 10510011)

Leistungsaufnahme: **50 Watt**

Produktbeschreibung: **Standventilator**

Marke: **Sonnenkoenig**

auf das sich diese Erklärung bezieht, mit den folgenden Normen übereinstimmt:

**EN 60335-1:2012+A11:2014**  
**EN 60335-2-80:2003+A1+A2**  
**EN 62233:2008**  
**EN 55014-1:2017**  
**EN 55014-2:2015**  
**EN 61000-3-2:2014**  
**EN 61000-3-3:2013**

gemäss den Bestimmungen der Richtlinie

LVD-Richtlinie: **2014/35/EU**

EMV-Richtlinie: **2014/30/EU**

Ökodesign-Richtlinie: **206/2012/EU**

Ulisbach, den 31. Oktober 2017

**Firma Armin Schmid**

Armin Schmid  
Geschäftsführer / CEO



**Firma**

Armin Schmid  
Olensbachstrasse 9-15  
**CH-9631 Ulisbach**  
Tel. Int. +41 71 987 60 60  
Tel. Nat. 0848870850  
[www.sonnenkoenig.ch](http://www.sonnenkoenig.ch)

**Firma**

Armin Schmid  
Peter-Henlein-Strasse 5  
**D-89331 Burgau**  
Tel: 0180 500 64 35  
[info@sonnenkoenig.ch](mailto:info@sonnenkoenig.ch)  
[www.sonnenkoenig.ch](http://www.sonnenkoenig.ch)

**0.14 Cent/Minute**

FR

# BLACK 16"

Ventilateur

Manuel de l'utilisateur



Article-nr. 10510011

## Sommaire

1 Consignes de sécurité.....	12
2 Caractéristiques .....	14
3 Montage .....	15
4 Mise en marche.....	15
5 Entretien .....	16
6 Garantie / élimination / modifications techniques .....	16

## 1 Consignes de sécurité

FR

Avant la première mise en service, veuillez lire scrupuleusement le mode d'emploi dans son Intégralité et tenir compte des consignes de sécurité afin d'éviter les dommages liés à une commande mauvaise ou non conforme ainsi qu'à des conditions d'environnement non autorisées. Conservez ce mode d'emploi afin de pouvoir le consulter de nouveau ultérieurement. Assurez-vous de placer l'appareil sur une surface appropriée et étanche, de sorte que le liquide déversé ne peut pas causer de dommages.

Après avoir retiré l'emballage, contrôlez que l'appareil ne présente aucun dommage. Si vous soupçonnez des dommages, ne mettez pas l'appareil en marche et adressez-vous à un spécialiste. L'emballage recyclable doit être tenu hors de portée des petits enfants ou être jeté aux ordures, mais doit être jeté de manière appropriée.

Cet appareil ne doit être utilisé que pour l'usage pour lequel il a été expressément mis au point. Toute autre utilisation doit être considérée comme inappropriée et par conséquent comme dangereuse. Le fournisseur décline toute responsabilité concernant d'éventuels dommages corporels et/ou matériels, pouvant être imputés à une utilisation inappropriée ou incorrecte.

Cet appareil peut être utilisé par des enfants âgés de 8 ans et plus et par des personnes à capacités physiques, sensorielles et mentales réduites ou sans expérience et sans les connaissances nécessaires, à condition qu'ils soient assistés ou qu'ils aient reçu des instructions concernant l'utilisation en toute sécurité de l'appareil et qu'ils comprennent quels sont les dangers encourus. Les enfants ne doivent pas jouer avec l'appareil. Les opérations de nettoyage et d'entretien de l'appareil ne doivent pas être effectuées par des enfants sans surveillance. Assurez-vous de placer l'appareil sur une surface appropriée et étanche, de sorte que le liquide déversé ne peut pas causer de dommages.

Les réparations des appareils électriques ne doivent être effectuées que par des spécialistes. Des réparations et de modifications des appareils effectuées de manière inappropriée peuvent avoir des conséquences dangereuses pour l'utilisateur, pour lesquelles les prétentions en garantie seront rejetées.

Lisez attentivement cette notice avant d'utiliser l'appareil. Veuillez lire attentivement les consignes de sécurité et respectez-les scrupuleusement. Conservez cette notice pour toute consultation ultérieure Consignes de sécurité

Suivez impérativement toutes les consignes de sécurité énoncées ci-après lorsque vous utilisez cet appareil électrique.

- Consultez les informations indiquées sur la plaque signalétique de l'appareil avant de

le relier au secteur.

- Ne posez jamais l'appareil dans l'eau ou dans tout autre liquide et veillez à ce que la fiche électrique n'entre pas en contact avec l'eau. Si l'appareil devait malencontreusement tomber dans l'eau, retirez-le immédiatement de l'eau et faites-le vérifier par un professionnel avant toute nouvelle utilisation. Si vous ne respectez pas cette consigne, vous risquez de vous électrocuter mortellement !
- N'essayez jamais d'ouvrir le boîtier !
- N'introduisez jamais aucun objet à l'intérieur du boîtier.
- N'utilisez jamais l'appareil si vous avez les mains mouillées, sur un sol humide ou si l'appareil lui-même est humide.
- Ne manipulez pas la fiche avec des mains mouillées ou humides.
- Vérifiez régulièrement que le câble et la fiche ne sont pas endommagés. Si le câble ou la fiche devaient être endommagés, ceux-ci devront impérativement être remplacés par le fabricant ou par un professionnel.
- N'utilisez plus l'appareil si vous l'avez fait tomber, si celui-ci présente des détériorations ou si le câble ou la fiche sont endommagés. En cas de détérioration, apportez l'appareil à un professionnel qui sera en mesure de le vérifier ou de le réparer.
- N'essayez jamais de réparer l'appareil vous-même ! Cela pourrait engendrer un risque d'électrocution.
- Ne placez jamais la fiche ni le câble au-dessus d'une flamme nue et tenez-les à distance de tout bord tranchant. Retirez la fiche de la prise en tirant sur la fiche elle-même.
- Veillez à ce que ni le câble ni la rallonge, le cas échéant, ne présente un risque de trébucher et de débrancher accidentellement la fiche.
- Si vous utilisez une rallonge, assurez-vous que celle-ci soit compatible avec la consommation électrique de l'appareil ; dans le cas contraire, la rallonge et/ou la fiche risqueraient de surchauffer.
- Cet appareil n'est pas conçu pour une utilisation professionnelle, ni pour une utilisation à l'extérieur.
- Ne laissez pas l'appareil sans surveillance aussi longtemps qu'il est en fonctionnement.
- N'installez pas l'appareil:
  - À proximité d'un chauffage, d'un poêle ou de toute autre source de chaleur
  - À la lumière directe du soleil
  - En cas de vibrations mécaniques ou de chocs
  - Dans un endroit très sale
  - Dans des zones insuffisamment ventilées, dans des pièces étroites ou des armoires
  - Sur des surfaces inégales

- Débranchez l'appareil si vous ne l'utilisez plus ou pour le nettoyer. Utilisez l'appareil uniquement après l'avoir entièrement assemblé.
- Évitez tout contact avec des objets mobiles. Ne passez pas vos doigts à travers la grille de protection.
- Ne couvrez jamais la grille et n'utilisez pas le ventilateur à proximité de rideaux.
- Débranchez toujours le ventilateur avant de le transporter ou de le régler.
- Nous ne recommandons pas l'utilisation de pièces ou accessoires ne provenant pas du fabricant. Cela pourrait engendrer des dégâts matériels ou des blessures corporelles.
- Assurez-vous de toujours placer l'appareil sur une surface stable afin d'éviter que celui-ci ne se renverse accidentellement.
  - Si le câble est endommagé, celui-ci devra être remplacé par le fabricant, le service après-vente ou tout autre professionnel qualifié.

## 2 Caractéristiques

1. Grille de protection avant
2. Vis de protection
3. Pales du ventilateur
4. Écrou en plastique
5. Grille de protection arrière
6. Arbre moteur
7. Poignée
8. Boîtier du moteur
9. Vis à gorge
10. Bouton marche-arrêt
11. Vis de réglage
12. Tube intérieur
13. Anneau de réglage en haute
14. Tube extérieur
15. Pied
16. Vis
17. Pincettes

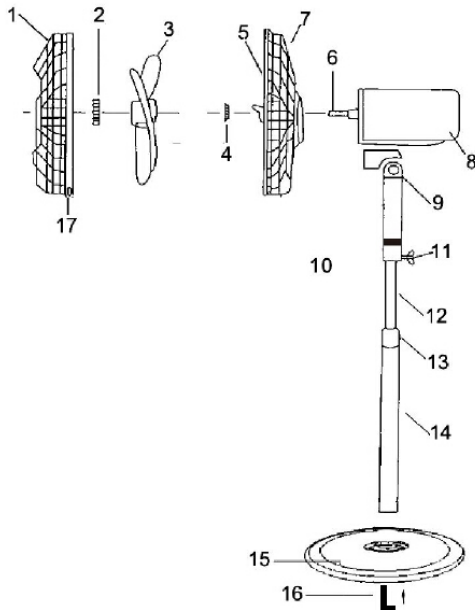

## 3 Montage

### Montage du châssis

- Dévissez les vis du tube extérieur (14)
- Placez le tube intérieur (12) sur le pied (15) et fixez-les à l'aide des vis (16).
- Placez le boîtier du moteur sur le tube intérieur et assurez-vous que le boîtier du moteur est entièrement emboîté sur le tube intérieur. Fixez à l'aide des vis.

FR

### Montage du ventilateur

- Dévissez l'écrou en plastique en tournant dans le sens inverse des aiguilles d'une montre.
- Placez la grille de protection arrière de manière à ce que la poignée soit dirigée vers le haut.
- Glissez ensuite la grille de protection arrière sur l'arbre moteur et fixez-la à l'aide de l'écrou de sécurité. Ne forcez pas !
- Mettez les pales du ventilateur en place de manière à ce que les entailles s'emboîtent dans les barrettes transversales. Revissez à l'aide de la vis de protection dans le sens inverse des aiguilles d'une montre.
- Mettez en place la grille de protection avant de manière à ce que les petits trous en bas se chevauchent. Fermez les quatre clapets de sécurité sur le bord extérieur. Fixez la vis et l'écrou en bas. Fermez les quatre clapets de sécurité sur le bord extérieur. Fixez la vis et l'écrou en bas.

## 4 Mise en marche

- Choisissez un endroit approprié où placer le ventilateur et suivez les consignes de sécurité.
- Retirez les liens et étiquettes du produit avant utilisation.
- Branchez l'appareil sur le secteur. Choisissez la vitesse de ventilation.  
0 - Le ventilateur est éteint, 1 - Vitesse minimum, 2 - Vitesse moyenne, 3 - Vitesse maximum. Appuyez sur le bouton pour démarrer l'oscillation, tirez sur le bouton pour arrêter l'oscillation.
- Penchez le ventilateur pour régler l'angle à votre convenance.
- Attention : éteignez l'appareil avant d'effectuer tout réglage.

## 5 Entretien

FR

- Débranchez toujours le ventilateur avant de le nettoyer.
- Nettoyez-le en surface à l'aide d'un chiffon humide et d'un produit de nettoyage doux. N'utilisez jamais de produits de nettoyage agressifs.
- N'utilisez jamais d'essence ou de solvants pour nettoyer l'appareil.
- Assurez-vous de ne jamais faire pénétrer d'eau ou d'autres liquides dans le boîtier du moteur. Ne plongez pas l'appareil dans un quelconque liquide.
- Si vous n'utilisez plus votre ventilateur, rangez-le dans un endroit frais et sec.
- Veillez à ce qu'il n'y ait pas de poussière dans les fentes d'aération au dos du ventilateur : pour cela, nous vous conseillons d'utiliser un aspirateur. N'ouvrez pas le boîtier pour retirer la poussière !

## 6 Garantie / élimination / modifications techniques

### Garantie

L'appareil est contrôlé de manière précise avant la livraison. Si malgré tout un vice devait être constaté sur votre appareil, adressez-vous en toute confiance à notre revendeur. Veuillez joindre la preuve d'achat, car celle-ci doit être présentée pour la prestation de garantie. La période de garantie est de 24 mois à compter de la date d'achat.

### Élimination

L'appareil doit être jeté de manière appropriée. L'appareil peut dans tous les cas être remis gratuitement à tout revendeur spécialisé.

### Modifications techniques

Sous réserve de modifications de la technique et du design.



S'il vous plaît conserver les matériaux d'emballage de l'appareil.



**Maison**

Armin Schmid  
Olensbachstrasse 9-15  
**CH-9631 Ulisbach**  
Tel. Int. +41 71 987 60 60  
Tel. Nat. 0848870850  
[www.sonnenkoenig.ch](http://www.sonnenkoenig.ch)

**Maison**

Armin Schmid  
Peter-Henlein-Strasse 5  
**D-89331 Burgau**  
Tel: 0180 500 64 35  
[info@sonnenkoenig.ch](mailto:info@sonnenkoenig.ch)  
[www.sonnenkoenig.ch](http://www.sonnenkoenig.ch)

**0.14 Cent/Minute**

IT

# BLACK 16"

Ventilatore

Manuale dell'utente



Nr. articolo 10510011

## Indice

1 Avvertenze di sicurezza .....	20
2 Caratteristiche.....	22
3 Montaggio .....	23
4 Messa in funzione .....	23
5 Pulizia .....	24
6 Garanzia / Smaltimento / Modifiche tecniche.....	24

## 1 Avvertenze di sicurezza

Prima di mettere in funzione per la prima volta il deumidificatore, si raccomanda di leggere con cura le istruzioni d'uso e di rispettare le avvertenze di sicurezza al fine di evitare un utilizzo improprio o sbagliato come pure condizioni ambientali non idonee. Si raccomanda di conservare le istruzioni per futura consultazione. Assicurarsi di posizionare il dispositivo su una superficie idonea e impermeabile, in modo che i liquidi sversati non possano causare alcun danno.

IT

Controllare l'apparecchio dopo averlo rimosso dall'imballo. In caso di sospetto danneggiamento non mettere in funzione l'apparecchio e rivolgersi ad un tecnico specializzato. Non conservare alla portata dei bambini il materiale d'imballo riciclabile, ma provvedere all'opportuno smaltimento.

Utilizzare l'apparecchio esclusivamente per lo scopo per il quale è stato espressamente progettato. Qualsiasi altro impiego è improprio e quindi da ritenersi pericoloso. Il fornitore non risponde di eventuali danni a cose e persone, che sono imputabili ad un utilizzo inappropriato o errato.

Questo elettrodomestico può essere usato da bambini che abbiano compiuto gli 8 anni di età e da persone con capacità fisiche, sensoriali o mentali ridotte, oppure che manchino di esperienza e conoscenza, purché abbiano ricevuto assistenza o formazione per un uso sicuro dell'elettrodomestico e ne comprendano quindi i rischi connessi. I bambini non devono giocare con l'apparecchio. Operazioni di pulizia e di manutenzione non devono essere effettuate da bambini senza supervisione. Assicurarsi di posizionare il dispositivo su una superficie idonea e impermeabile, in modo che i liquidi sversati non possano causare alcun danno.

Eventuali riparazioni su apparecchi elettrici devono essere svolte esclusivamente da personale tecnico qualificato. Riparazioni e modifiche effettuate in maniera non qualificata possono avere conseguenze pericolose per l'utente, per le quali si declina ogni responsabilità e garanzia.

Si prega di leggere attentamente le istruzioni prima della messa in funzione. Si prega di rispettare presenti in questo libretto di istruzioni. Conservare il manuale come riferimento per il futuro.

- Controllare i dettagli sulla targhetta prima di collegare il dispositivo alla rete elettrica.
- Non immergere il prodotto in acqua o altri liquidi, e assicurarsi che il connettore di rete sia asciutto. Se l'apparecchio dovesse accidentalmente cadere in acqua, uscirlo immediatamente dall'acqua e farlo controllare da personale qualificato, prima di uti-

lizzarlo nuovamente. Il mancato rispetto di tale precauzione potrebbe essere la causa di una scarica elettrica fatale!

- Non provare mai ad aprire la cassa di alloggiamento!
- Non provare ad inserire mai ed in nessun caso oggetti dentro la cassa di alloggiamento.
- Non utilizzare il prodotto con le mani bagnate, su un suolo umido o quando l'apparecchio stesso è bagnato.
- Non toccare la presa di corrente con le mani bagnate oppure umide.
- Controllare il cavo e la presa elettrica regolarmente per evitare eventuali danni. Se il cavo o la presa elettrica sono danneggiati l'apparecchio deve essere sostituito dal produttore o da personale qualificato.
- Non utilizzare il prodotto nel caso in cui sia caduto oppure presenta danni al cavo e alla presa elettrica. Nei casi soprascritti far controllare l'apparecchio a personale qualificato ed effettuare eventuali riparazioni.
- Non provare mai a riparare il prodotto da soli poichè potrebbe comportare una scarica elettrica.
- Assicurarsi che la presa ed il cavo non siano nelle vicinanze di una fiamma viva e tenerli lontani da bordi taglienti. Staccare la presa solamente dalla presa stessa collegata alla rete elettrica.
- Assicurarsi che il cavo o l'eventuale prolunga non causano inciampi e di conseguenza anche un errata disconnessione della presa dalla rete elettrica.
- Se si utilizza una prolunga, assicurarsi che corrisponda al consumo di energia del dispositivo, in quanto può portare a un surriscaldamento del cavo di prolunga e / o alla spina.
- Il prodotto non è concepito per nè per un uso commerciale nè per un uso all'aperto.
- Non lasciare il prodotto incustodito quando non è in uso.
- Non installare il prodotto:
  - Nelle vicinanze di una fonte di calore come ad esempio termosifoni , radiatori in ceramica o altre fonti di calore.
  - Al contatto diretto con la luce solare.
  - In presenza di vibrazioni meccaniche o scosse
  - In presenza di forte sporco
  - In piccoli ambienti o armandi se non vi è ventilazione a sufficienza.
  - Su superfici irregolari
- Scollegare il prodotto dalla rete elettrica quando non si utilizza oppure per pulirlo. Utilizzare il ventilatore solo se completamente e correttamente montato.

- Evitare ogni tipo di contatto con materiali elastici. Non tentare di infilare le dita nei fori della griglia di protezione .
- Non coprire la griglia nè utilizzare il ventilatore vicino a tende o simili.
- Utilizzare l'apposito ammaniglia per il trasporto e non il cavo di alimentazione.
- L'uso di accessori che non sono venduti dal produttore sono sconsigliati poiché possono causare danni a persone e/o cose.
- Fare attenzione che il ventilatore poggi su una superficie piana per evitare che si capovolga  
- Se il cavo di alimentazione è danneggiato, deve essere sostituito dal produttore attraverso il servizio clienti oppure da personale qualificato.

## 2 Caratteristiche

1. Griglia anteriore
2. Ribalta di chiusura
3. Ventola
4. Mandrino di sicurezza
5. Griglia posteriore
6. Albero motore
7. Maniglia
8. Custodia del motore
9. Snodo
10. Interruttore girevole
11. Vite
12. Asta interna
13. Anello regolatore di altezza
14. Asta esterna
15. Piedistallo
16. Vite
17. Clip di chiusura

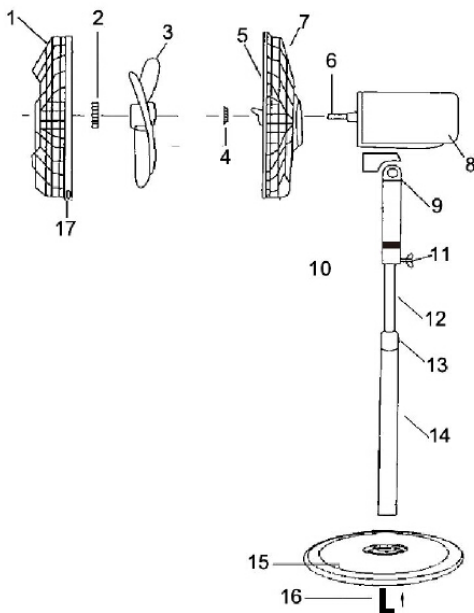

## 3 Montaggio

### Montaggio del telaio

- Allentare le viti del tubo esterno (14)
- Posizionare il tubo interno (12) sul piedistallo (15) e fissarlo ad esso attraverso l'apposita vite (16).
- Posizionare la carcassa del motore sul tubo interno e assicurarsi che il caso del motore completamente sul tubo interno viene spinto. Posizionare la carcassa del motore sull'asta in modo che possa essere correttamente fissato con le apposite viti. tubo interno e assicurarsi che il caso del motore completamente sul tubo interno viene spinto. Fissare con le viti.

IT

### Montaggio del ventilatore

- Svitare le viti della copertura in senso orario
- Collocare la griglia posteriore di protezione con la maniglia ad essa saldata rivolta verso l'alto.
- Fissare la griglia posteriore di protezione con il man drino di sicurezza Non usare eccessiva forza.
- Collocare la ventola sull'albero motore prestando attenzione agli intacchi presenti sulla ventola.
- Posizionare la griglia anteriore in modo che i fori della suddetta griglia si sovrappongano a quelli della griglia posteriore.

## 4 Messa in funzione

- Scegli un'appropriata collocazione per il ventilatore e segua le seguenti indicazioni di sicurezza.
- Prima dell'utilizzo rimuovere le etichette e le fascette del cavo. Collegare il dispositivo alla rete elettrica e selezionare la velocità desiderata 0-Spento, 1- bassa velocità, 2- media velocità, 3- Alta velocità Per avviare e terminare l'oscillazione premere e tirare l'apposito pomello Per regolare l'angolo di inclinazione spenga il ventilatore e giri manualmente la griglia di protezione.
- Attenzione: Spegner l'unità prima di ogni modifica.

## 5 Pulizia

- Spegnere sempre il ventilatore prima di pulirlo.
- Utilizzare un panno umido ed un detergente neutro per pulire la superficie del prodotto. Non utilizzare detersivi aggressivi.
- Non utilizzare benzina o solventi per effettuare la pulizia.
- Non permettere che l'acqua o altri liquidi entrino nella carcassa del motore. Non immergere il prodotto in liquidi di alcun tipo.
- Quando non si utilizza, stoccare il ventilatore in un luogo fresco e asciutto.
- Mantenere le prese d'aria, presenti nella parte posteriore del corpo principale, prive di polvere. Utilizzare un aspirapolvere per mantenerle pulite. Non smontare la custodia per effettuare la pulizia del prodotto.

IT

## 6 Garanzia / Smaltimento / Modifiche tecniche

### Garanzia

I prodotti vengono controllati attentamente prima della spedizione. Se dovesse comunque presentarsi un vizio sul vostro apparecchio, vi invitiamo a rivolgervi in tutta tranquillità al vostro rivenditore. Vi rammentiamo di portare appresso la ricevuta d'acquisto, che deve essere presentata per ogni prestazione in garanzia. Il periodo di garanzia è di 24 mesi dalla data di acquisto.



### Smaltimento

Provvedere ad un corretto smaltimento del prodotto. L'apparecchio può essere consegnato gratuitamente per il relativo smaltimento a qualsiasi rivenditore specializzato.

### Modifiche tecniche

Con riserva di eventuali modifiche tecniche e di progettazione

Si prega di conservare il materiale d'imballaggio dell'apparecchio



**Ditta**

Armin Schmid  
Olensbachstrasse 9-15  
**CH-9631 Ulisbach**  
Tel. Int. +41 71 987 60 60  
Tel. Nat. 0848870850  
[www.sonnenkoenig.ch](http://www.sonnenkoenig.ch)

**Ditta**

Armin Schmid  
Peter-Henlein-Strasse 5  
**D-89331 Burgau**  
Tel: 0180 500 64 35  
[info@sonnenkoenig.ch](mailto:info@sonnenkoenig.ch)  
[www.sonnenkoenig.ch](http://www.sonnenkoenig.ch)

**0.14 Cent/Minute**

# BLACK 16"

Ventilator

User's manual

GB



Article-Nr. 10510011

## Index

1 Safety Instructions.....	28
2 Product parts .....	30
3 Product assembly .....	31
4 Operation of the product.....	31
5 Cleaning.....	32
6 Warranty / Disposal / Technical change .....	32

# 1 Safety Instructions

Please read before first commissioning the safety instructions carefully and observe the safety instructions to prevent damage due to misuse, improper operation, and improper environmental conditions to be avoided. Keep these for later reference . Please make sure to place the device on a suitable and waterproof surfaces, so that spilled liquids can not cause harm.

**GB** Check the device after removing the packaging for damage . Do not put the unit in case of suspected corruption in operation and consult a specialist. The recyclable packaging material must not be stored or disposed accessible for young children , but must be disposed of properly.

This appliance is only for the purpose for which it was explicitly developed. Any other use is regarded as improper and therefore dangerous . The supplier is not liable for damage to persons and / or property damage due to an improper or incorrect use.

This appliance can be used by children aged from 8 years and above and persons with reduced physical, sensory or mental capabilities or lack of experience and knowledge if they have been given supervision or instruction concerning use of the appliance in a safe way and understand the hazards involved. Children shall not play with the appliance. Cleaning and user maintenance shall not be made by children without supervision.

Please make sure to place the device on a suitable and waterproof surfaces, so that spilled liquids can not cause harm.

Repairs to electrical appliances must only be carried out by trained personnel only . Improperly performed repairs and alterations to the equipment can have dangerous consequences for the user according to what the warranty will be rejected.

When using the electrical appliance, the following basic safety precautions should always be followed.

- Incorrect operation and improper use can damage the appliance and cause injury to the user.
- The appliance may be used only for its intended purpose. No responsibility can be taken for any possible damage caused through incorrect use or improper handling.
- Before connecting the appliance to the power source, check that the current and power match those indicated on the rating label.
- Do not put the appliance or the plug in water or any other liquid. However, should the appliance accidentally fall into water, unplug the appliance immediately and have

it checked by a qualified person before using it again. Non-observance could cause a fatal electric shock!

- Never attempt to open the housing yourself.
- Do not place any kind of object into the inside of the housing.
- Do not use the appliance with wet hands, on a damp floor or when the appliance itself is wet.
- Do not touch the plug with wet or damp hands.
- Check the cord and the plug regularly for any possible damage. If the cord or plug is damaged, it must be replaced by the manufacturer or a qualified person in order to avoid a hazard.
- Do not use the appliance if it is dropped or otherwise damaged or if the cord or plug are damaged.
- In the case of any damages, take the appliance to an authorized service centre for examination and repair if necessary.
- Never attempt to repair the appliance yourself. This could cause an electric shock.
- Do not allow the cord to run over sharp edges and keep it well away from hot objects and open flames. Remove the plug from the socket only by pulling the plug.
- Make sure there is no danger of the cord or extension cord inadvertently being pulled out or causing anyone to trip when in use.
- If an extension cord is used, it must be suited to the power consumption of the appliance, otherwise overheating of the extension cord and/or plug may occur.
- This appliance is not suitable for commercial use or outdoor use.
- Never leave the appliance unattended while it is in use.
- Never install the unit where it could be subject to:
  - Heat sources such as radiators, heat registers, stoves or other products that produce heat
  - Direct sunlight
  - Mechanical vibration or shock
  - Excessive dust
  - Lack of ventilation, such as a cabinet or bookcase
  - Uneven surface
- Switch off and unplug from the outlet when the product is not in use, before assembling or disassembling parts and before cleaning. Fully assemble the fan before switching it on.
- Avoid contact with moving parts. Do not insert any body parts (e.g. finger) or objects through the grille when the fan is operating.
- Do not cover the grille or operate the appliance in close proximity to curtains, etc.

- This product is intended for normal domestic/household use only.
- Always disconnect the fan when moving it from one location to another.
- The use of attachments or accessories not recommended or sold by the product distributor may cause personal or property hazards or injuries.
- Be sure the fan is on a stable surface when operating to avoid tipping over.
- Do not immerse in water.
- If the supply cord is damaged, it must be replaced by the manufacturer, its service agent or a similarly qualified person in order to avoid a hazard.

**GB**

## 2 Product parts

1. Front Grille
2. Blade Cap
3. Blade
4. Plastic Mounting Nut
5. Rear Grille
6. Motor Shaft
7. Handle
8. Motor Housing
9. Neck Screw
10. Switch Box
11. Set Screw
12. Inner Tube
13. Height Adjustment Collar
14. Outer Tube
15. Stand cover
16. Screw

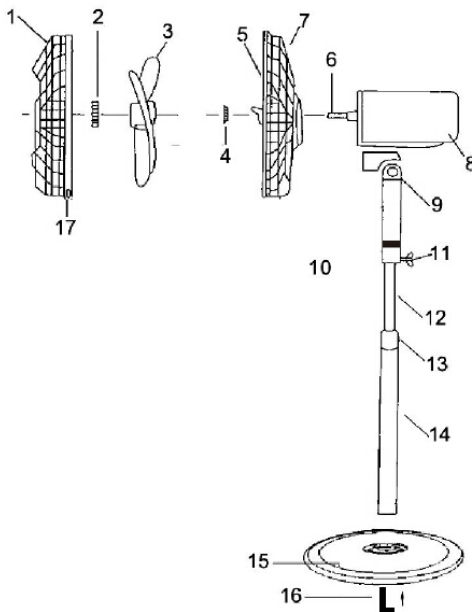

## 3 Product Assembly

### Base assembly

- Loosen the screw from the bottom of the outer tube (14).
- Place the inner tube (12) with the tube support onto the stand cover (15) and fix it with the screw (16).
- Attach the motor with the switch compartment to the inner pipe. Ensure the switch compartment is pushed fully onto the inner tube and secured with the screw provided.

**GB**

### Assembly of the blade and grille

- Unscrew the plastic mounting nut from the front of the motor housing by rotating it anticlockwise.
- Position the rear grille against the front of the motor housing with the handle on top, ensuring that the locating pegs on the motor housing are engaged correctly in the holes of the rear grille.
- Tighten the rear grille mounting nut clockwise. **DO NOT OVERTIGHTEN IT.**
- Push the fan blade onto the motor shaft, locating the slot at the back of the blade on the drive pin that passes through the motor shaft.
- Tighten the blade cap by turning it anticlockwise.
- Position the front grille against the rear grille so that the holes in the rims for the small nut and bolt are in line. Insert the bolt through the holes and screw on the nut. Do not fully tighten at this stage.
- Push the grille retaining clips into position and make sure they engage correctly on the rim of the grille.
- Fully tighten the small nut and bolt that pass through the rim of the grille

## 4 Operation of the product

- Place your fan on a level and dry surface.
- Plug the fan into a mains socket. Select the desired speed setting. There are 4 settings – 0 (off), 1 (low), 2 (medium) and 3 (high). The fan can be set to oscillate by pushing the oscillating knob downwards. To stop oscillation, pull up the oscillation knob. To adjust the tilt angle of the fan head, swivel the fan to the desired angle.

- Caution: The fan should always be switched off when making this adjustment.

## 5 Cleaning

- Switch off and unplug from the power supply before assembling or disassembling and cleaning.
- Keep the air vents at the rear of the main body free from dust or fluff – use a vacuum cleaner to remove these when necessary.
- Do not insert any object into any opening to remove fluff.
- Fan component parts should be cleaned using mild soap and a damp cloth or sponge. Do not allow any water or other liquid to enter the motor housing.
- Thoroughly remove the soap film with clean water.

CAUTION: Do not use harsh detergents, chemical cleaners or solvents as they may damage the surface finish of the fan components.

## 6 Warranty / Disposal / Technical change

### Warranty

The Products are controlled just before delivery. If despite a lack of your product, try trustfully your seller. Please bring your receipt, as this is to be submitted for each warranty. The guarantee period is 24 months from date of purchase.

### Disposal

The device must be disposed of properly. The device can be distributed free of charge for disposal at each dealer.

### Technical changes

Reserving technical changes in technology and design



Please save the packaging materials of the unit.



**Firma**

Armin Schmid  
Olensbachstrasse 9-15  
**CH-9631 Ulisbach**  
Tel. Int. +41 71 987 60 60  
Tel. Nat. 0848870850  
[www.sonnenkoenig.ch](http://www.sonnenkoenig.ch)

**Firma**

Armin Schmid  
Peter-Henlein-Strasse 5  
**D-89331 Burgau**  
Tel: 0180 500 64 35  
[info@sonnenkoenig.ch](mailto:info@sonnenkoenig.ch)  
[www.sonnenkoenig.ch](http://www.sonnenkoenig.ch)

**0.14 Cent/Minute**