

eureka

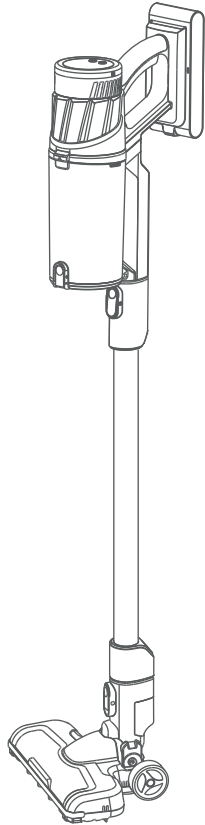

INSTRUCTION MANUAL

NEC520BK

VACUUM CLEANER

Please read the manual before use.

CONTENTS

English	02
SAFETY INSTRUCTIONS	03
PRODUCT OVERVIEW	06
PRODUCT INSTALLATIONS	07
CLEANING AND MAINTENANCE	10
TROUBLE SHOOTING	13
French	14
German	26
Italian	38
Spanish	50
Polish	62

SAFETY INSTRUCTIONS

Do not place the vacuum cleaner close to heat sources, radiation sources or burning cigarette butts. Sucking in the following objects is strictly forbidden:

1. All liquids such as water and solvent.
2. Construction dust and trash such as lime and cement dust.
3. Heat sources, such as carbon butts and cigarette butts that have not been put out.
4. Sharp fragments, such as glass.
5. Flammable and explosive articles, such as gasoline and alcohol products.

- This section contains safety instructions that will help protect from risk of personal injury or property damage. Failure to follow these instructions invalidates the given warranty.
- This appliance complies with international safety standards.
- Children shall not play with the appliance. Cleaning and user maintenance shall not be made by children without supervision.
- If the adapter or the appliance itself is damaged, do not use it. Contact an authorised service centre.
- Prevent damage to the power cable by not squeezing, bending, or rubbing it on sharp edges.
- Do not touch the appliance or its plug when it is plugged if your hands are damp or wet.
- Do not pull the power cable when unplugging the appliance.
- Do not vacuum flammable materials and when vacuuming cigarette ash, make sure that it has cooled down.
- Do not vacuum water or other liquids.
- Protect the appliance from rain, humidity and heat sources.
- Never use the appliance in or near places where combustible or flammable environments are present.
- Unplug the appliance before cleaning and maintenance.
- Do not immerse the appliance in water for cleaning.
- Do not attempt to dismantle the appliance.
- Use the original parts or parts recommended by the manufacturer only.
- Do not attempt to vacuum particles such as cement, plaster and compressed paper in order to prevent the filter from being clogged and the motor being damaged.

SAFETY INSTRUCTIONS

- If the adapter is damaged, it must be replaced by the manufacturer or its agent or similarly qualified person in order to avoid hazard.
- Use the appliance only with the power adapter supplied.
- Do not use the appliance without filters fitted, otherwise it can get damaged.
- If you keep the packaging materials, store them out of the reach of children.
- This appliance is not intended for use by persons (including children) with reduced physical, sensory or mental capabilities, or lack of experience and knowledge, unless they have been given supervision or instruction concerning use of the appliance by a person responsible for their safety.
- Children should be supervised to ensure that they do not play with the appliance.
- The appliance is only to be used with the power supply unit provided with the appliance.
- The adapter must be removed from the socket-outlet and the battery pack must be removed from the appliance before cleaning or maintaining the appliance.
- Keep fingers, hair and loose clothing from moving parts and openings whilst using the vacuum cleaner.
- The battery must be removed from the appliance before it is scrapped.
- Please dispose of used batteries according to local laws and regulations.
- This appliance contains batteries that are only replaceable by skilled persons.
- The supply terminals are not to be short-circuited.

Charging system specification:

Charger type: MC2805B-V

Battery pack type: BP25920C

SAFETY INSTRUCTIONS

Tips

1. Longer charging time may be needed in the following circumstances.
 - a. When charging in a place where the indoor temperature exceeds 30°C.
 - b. When charging immediately after stopping running.
2. Please charge the vacuum cleaner after using no matter how long it is used.
3. When not charging, it is recommended to unplug the power plug in time.
4. If the vacuum cleaner is not in use for a long time (more than 2 months), please unplug the power plug, but in order to ensure the battery life, please fully charge it every 2 months.
5. During charging, the machine may heat up, which is a normal phenomenon. Please rest assured to use it.

PRODUCT OVERVIEW

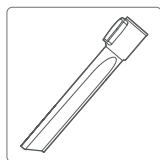
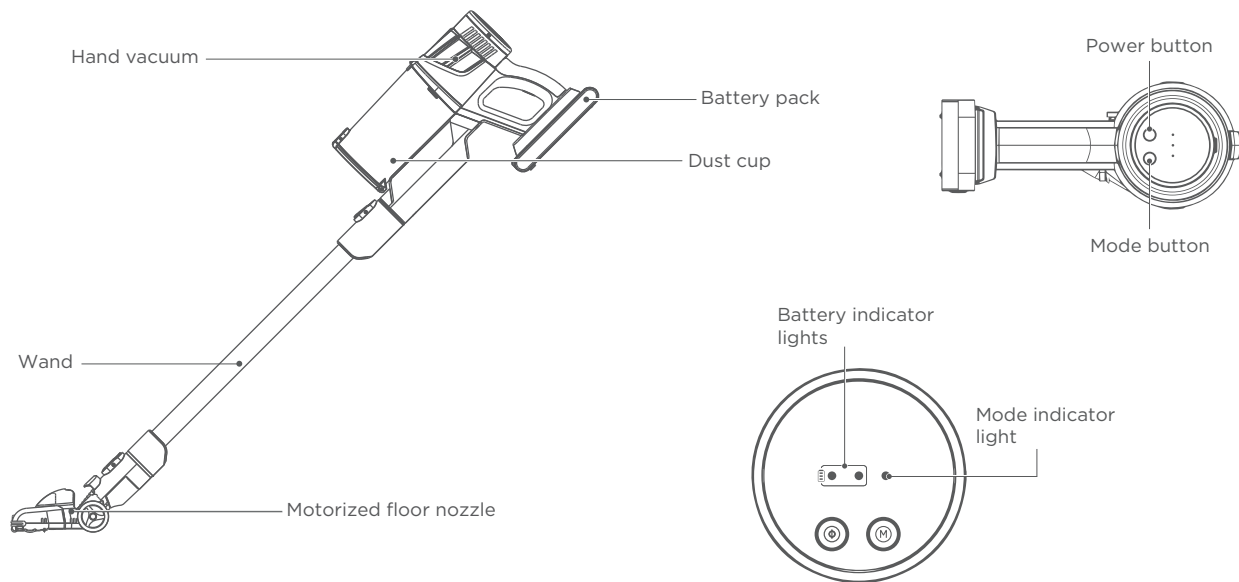

Crevice tool

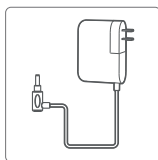

Charger

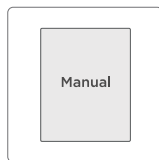

User manual

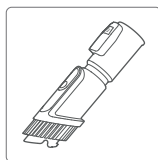

Upholstery tool

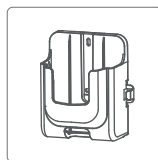

Wall mount

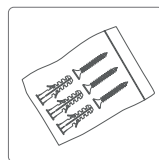

Screws

OPERATION INSTRUCTIONS

07

Battery Charging



ATTENTION

Fully charge the battery before first use.

- 01** | Put the body on horizontal surface. Plug charger into power outlet and then into charging port on battery pack. When charging, charge indicator will flash continuously. The indicator light turns off 1 minute after being fully charged.

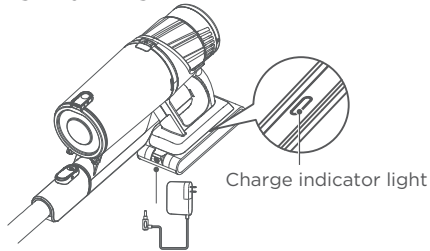

- 02** | The battery pack can be charged separately.

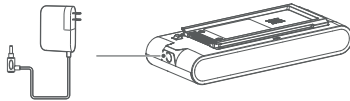

How to Remove Battery

- 03** | Press and hold the release button on the battery and pull the battery out toward the back of the hand vacuum.

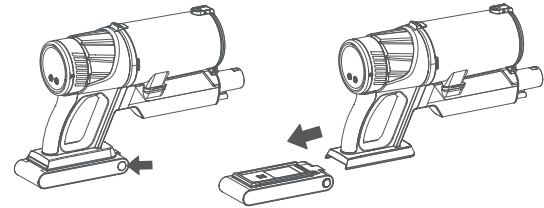

Charging time:
It takes approximately 4 - 6 hours to fully charge.
Runtime:
High Mode: 15mins
Auto mode: Varies by usage
Low Mode: 60 mins

OPERATION INSTRUCTIONS

Control Mode



ATTENTION

To avoid the air duct being blocked, please clean the big particle waste manually. (such as paper, cloth and others).

- 01 | Press the power button on the handle to turn on, and press again to turn off. Use the speed mode button to switch between low, medium, and high speed modes.

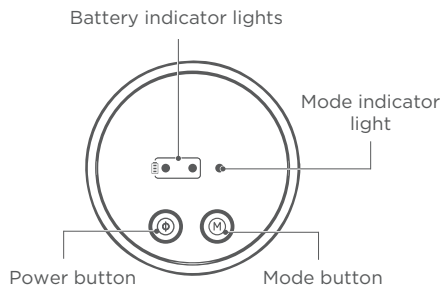

Indicator for Battery Level and Modes

- 01 | Battery level indicator lights:
High battery level: the 2 lights are constantly ON;
Medium battery level: one light is constantly ON;
Low battery level: One light blinking.
- 02 | Mode Indicator lights:
High mode: The mode indicator light turns blue.
Medium mode: The mode indicator light turns off.
Low mode: The mode indicator light turns blue and blinks slowly.

OPERATION INSTRUCTIONS

09

Installation and Use of Wall Mount



ATTENTION

Before fixing the wall mount to the wall, please make sure the wall is solid and flat.

- 01** | Use the included mounting hardware to fix the wall mount to a solid, flat wall to avoid falling. (At least 43in/1090mm above the ground to give the vacuum enough space).

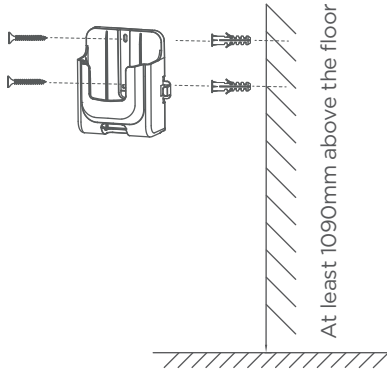

02 |

Hang the vacuum cleaner on the wall mount and connect the power supply to start charging.

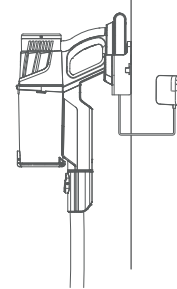

CLEANING AND MAINTENANCE

How to Clean Your Dust Cup



ATTENTION

To maintain the vacuum cleaner's suction power, please clean the dust cup regularly.

- 01** | Press the button at the bottom of the dust cup to empty debris.

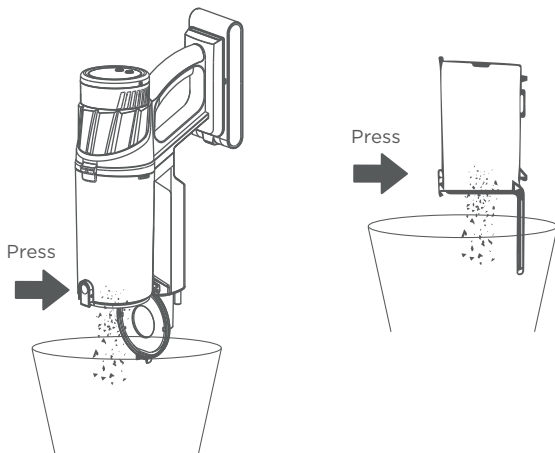

- 02** | Press the release button to remove the dust cup.

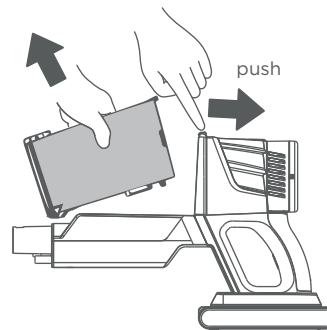

- 03** | Remove the cyclone from the dust cup.

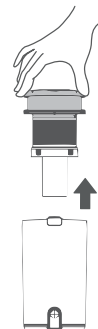

CLEANING AND MAINTENANCE

- 04** | Disassemble the cyclone and clean with water. All parts of the cyclone can be hand washed.

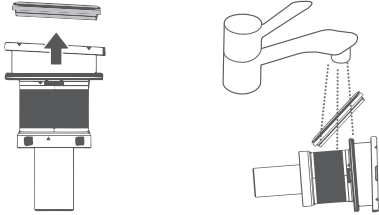

- 05** | Re-assemble the parts once they have fully dried.

How to Clean Post-motor Filter



ATTENTION

To maintain the vacuum cleaner's suction power, please clean the post-motor filter regularly.

- 01** | Rotate the outlet cover 15 degrees counterclockwise to unlock it and pull down the outlet cover.

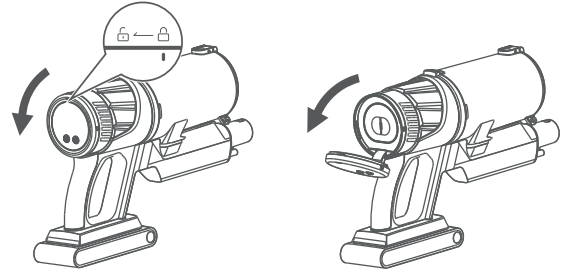

- 02** | Remove the post-motor filter and clean it by hand with cold water.

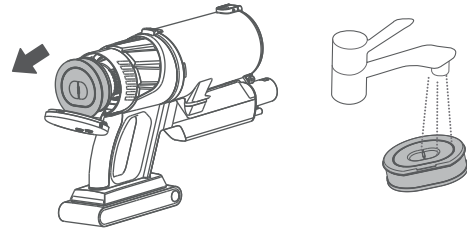

- 03** | Install the post-motor filter back once it has fully dried and lock the outlet cover once installed.

CLEANING AND MAINTENANCE

How to Maintain Floor Nozzle



WARNING

To avoid unnecessary service calls, periodically check floor nozzle for debris. Make sure vacuum cleaner is turned off before maintenance. The floor nozzle should not be cleaned with water.

- 01** | Press the button to remove the floor nozzle.

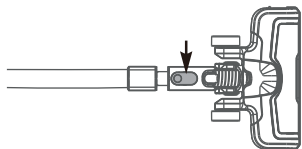

- 02** | Turn the floor nozzle upside down to reveal the brushroll. Use scissors to cut heavy threads or strings.

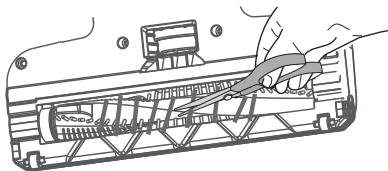

- 03** | If debris cannot be removed easily, locate the brushroll release tab on the right side and open the brushroll cover. Remove the brushroll and clear any tangled hair or remaining debris.

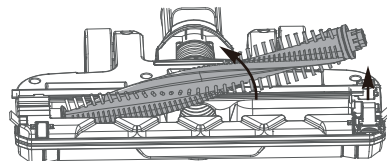

- 04** | To reassemble:
1. Align one end of brushroll with floor nozzle gear.
 2. Press other end into slot.
 3. Reinstall the release tab.

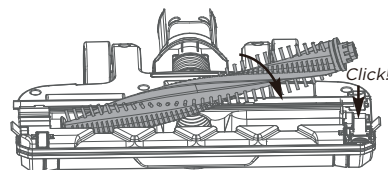

TROUBLE SHOOTING

Problem	Possible cause	Solution
Motor will not start	Product has powered off or battery is low	Please charge the product before use
	Product suction port is blocked	Cleaning product suction mouth
Not enough suction power	Dust cup & filter assembly is dusty/full	Empty dust cup and clean or change filters
	Brushroll has hair or other objects wrapped around it	Clean the brushroll
	There is a blockage in the wand	Carefully clean and check for blockage
Different motor operation sound	There is a blockage in the wand	Carefully clean and check for blockage
	Filter assembly is blocked	Thoroughly clean the filters
Product can not be charged	Charger not properly connected	Please check connections
	Mains supply is not switched on	Check the mains supply is switched on
	Situation still remains	Contact the service center

TABLE DES MATIÈRES

English	02
French	14
CONSIGNES DE SÉCURITÉ	15
PRÉSENTATION DU PRODUIT	18
INSTRUCTIONS D'UTILISATION	19
NETTOYAGE ET ENTRETIEN	22
DÉPANNAGE	25
German	26
Italian	38
Spanish	50
Polish	62

CONSIGNES DE SÉCURITÉ

Ne placez pas l'aspirateur nettoyeur à proximité de sources de chaleur, de sources de rayonnement ou de mégots de cigarettes allumés. Il est strictement interdit d'aspirer les objets suivants :

1. Tous les liquides tels que l'eau et les solvants.
 2. La poussière et les déchets de construction tels que la poussière de chaux et de ciment.
 3. Les sources de chaleur, telles que les cendres et les mégots de cigarettes qui ne sont pas éteints.
 4. Les fragments tranchants, tels que du verre.
 5. Les liquides inflammables et explosifs, tels que l'essence et les produits contenant de l'alcool.
- Cette section contient des consignes de sécurité qui vous aideront à vous protéger contre les risques de blessures ou de dommages matériels. Le non-respect de ces instructions annulera la garantie.
 - Cet appareil est conforme aux normes de sécurité internationales.
 - Les enfants ne doivent pas jouer avec l'appareil. Le nettoyage et l'entretien par l'utilisateur ne doivent pas être effectués par des enfants sans surveillance.
 - Si l'adaptateur ou l'appareil lui-même est endommagé, ne l'utilisez pas. Contactez un centre de réparation agréé.
 - Évitez d'endommager le câble d'alimentation en ne le pressant pas, en ne le pliant pas ou en ne le frottant pas sur des arêtes vives.
 - Ne touchez pas l'appareil ou sa fiche lorsqu'il est branché si vos mains sont humides ou mouillées.
 - Ne tirez pas sur le câble d'alimentation pour débrancher l'appareil.
 - N'aspirez pas de matériaux inflammables et lorsque vous aspirez de la cendre de cigarette, assurez-vous qu'elle est froide.
 - N'aspirez pas d'eau ou d'autres liquides.
 - Protégez l'appareil de la pluie, de l'humidité et des sources de chaleur.
 - N'utilisez jamais l'appareil dans ou à proximité d'endroits où des matériaux combustibles ou inflammables sont présents.
 - Débranchez l'appareil avant le nettoyage et l'entretien.
 - Ne plongez pas l'appareil dans l'eau pour le nettoyer.
 - N'essayez pas de démonter l'appareil.

CONSIGNES DE SÉCURITÉ

- Utilisez uniquement les pièces d'origine ou les pièces recommandées par le fabricant.
- N'essayez pas d'aspirer des particules telles que du ciment, du plâtre et du papier comprimé afin d'éviter que le filtre ne soit obstrué et que le moteur ne soit endommagé.
- Si l'adaptateur est endommagé, il doit être remplacé par le fabricant ou son réparateur ou une personne de qualification similaire afin d'éviter tout danger.
- Utilisez l'appareil uniquement avec l'adaptateur secteur fourni.
- N'utilisez pas l'appareil sans avoir installé les filtres, sinon il pourrait être endommagé.
- Si vous conservez les matériaux d'emballage, rangez-les hors de la portée des enfants.
- Cet appareil n'est pas destiné à être utilisé par des personnes (y compris des enfants) ayant des capacités physiques, sensorielles ou mentales réduites, ou manquant d'expérience et de connaissances, à moins qu'elles ne soient supervisées ou aient reçu des instructions concernant l'utilisation de l'appareil par une personne responsable de leur sécurité.
- Les enfants doivent être surveillés pour s'assurer qu'ils ne jouent pas avec l'appareil.
- L'appareil ne doit être utilisé qu'avec le bloc d'alimentation fourni avec l'appareil.
- L'adaptateur doit être retiré de la prise de courant et la batterie doit être retirée de l'appareil avant de nettoyer ou d'entretenir l'appareil.
- N'approchez pas vos doigts, vos cheveux ni de vêtements amples des pièces mobiles et des ouvertures pendant l'utilisation de l'aspirateur.
- La batterie doit être retirée de l'appareil avant sa mise au rebut.
- Veuillez mettre les batteries usagées au rebut conformément aux lois et réglementations locales.
- Cet appareil contient des batteries qui ne peuvent être remplacées que par des personnes compétentes.
- Les bornes d'alimentation ne doivent pas être court-circuitées.

Spécifications du système de charge :

Type de chargeur : MC2805B-V

Type de batterie : BP25920C

CONSIGNES DE SÉCURITÉ

Conseils

1. Un temps de chargement plus long peut être nécessaire dans les circonstances suivantes.
 - a. Lors du chargement dans un endroit où la température intérieure dépasse 30 °C.
 - b. Lors du chargement immédiatement après l'arrêt de l'aspirateur.
2. Veuillez charger l'aspirateur nettoyeur après chaque utilisation, quelle que soit la durée d'utilisation.
3. Il est recommandé de débrancher la fiche de l'alimentation électrique lorsque l'appareil n'est pas en chargement.
4. Si l'aspirateur nettoyeur n'est pas utilisé pendant une longue période (plus de 2 mois), veuillez débrancher la fiche de l'alimentation électrique, et veuillez charger complètement la batterie, tous les 2 mois, afin de garantir sa durée de vie.
5. L'appareil peut chauffer pendant le chargement, ceci est tout à fait normal. Vous pouvez l'utiliser sans problème.

PRÉSENTATION DU PRODUIT

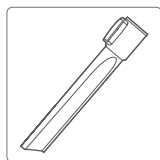
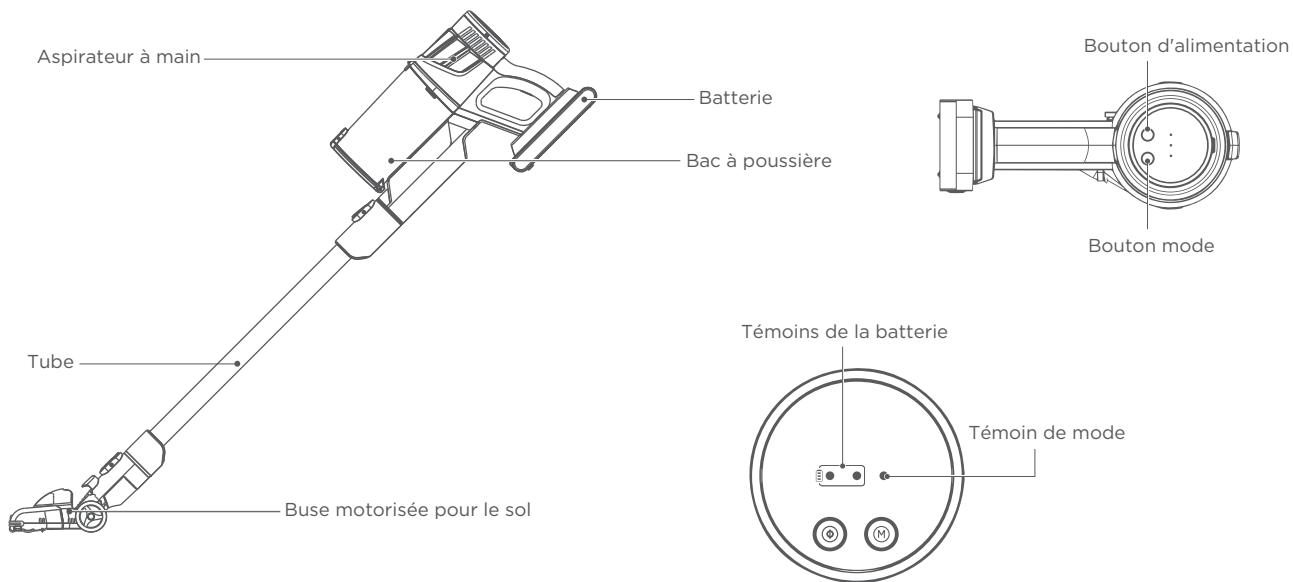

Embout plat

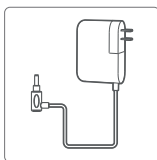

Chargeur

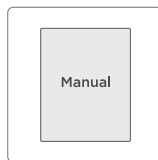

Mode d'emploi

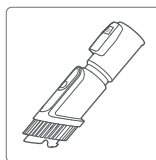
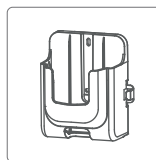
Accessoire
pour tissus

Support mural

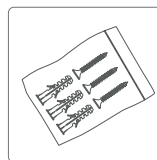

Vis

INSTRUCTIONS D'UTILISATION

19

Chargement de la batterie



ATTENTION

Chargez complètement la batterie avant la première utilisation.

- 01** | Placez le corps de l'aspirateur sur une surface horizontale. Branchez le chargeur à une prise électrique et ensuite dans le port de charge de la batterie. Pendant la charge, le témoin de charge clignote en permanence. Le témoin s'éteint 1 minute après la charge complète.

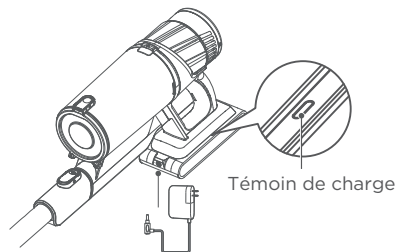

- 02** | La batterie peut être chargée séparément.

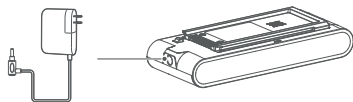

Comment retirer la batterie

- 03** | Appuyez sur le bouton de déverrouillage de la batterie, maintenez-le enfoncé et tirez la batterie vers l'arrière de l'aspirateur à main pour la sortir.

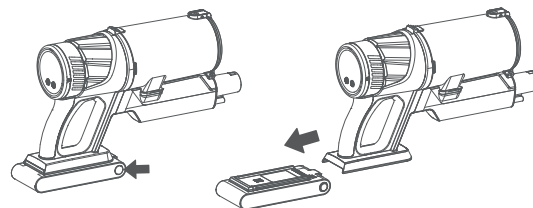

Durée du chargement :

Il faut environ 4 à 6 heures pour que la batterie soit complètement chargée.

Autonomie :

Mode élevé : 15 min

Mode automatique : dépend de l'utilisation

Mode faible : 60 min

INSTRUCTIONS D'UTILISATION

Pour changer de mode



ATTENTION

Pour éviter que le tuyau d'air ne soit bloqué, éliminez les gros déchets à la main. (comme le papier, les tissus et autres).

- 01** | Appuyez sur le bouton d'alimentation sur le manche pour allumer et appuyez à nouveau pour éteindre. Utilisez le bouton mode de puissance pour choisir entre les modes de puissance maximum, moyenne et minimum.

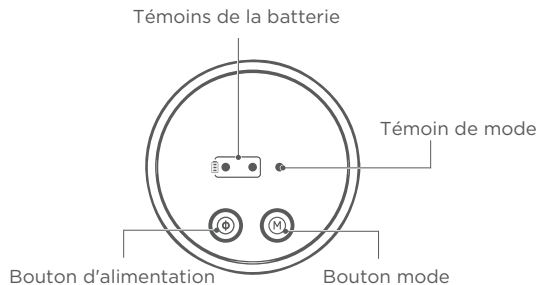

Témoin du niveau de batterie et de modes

- 01** | Témoins du niveau de batterie :
Niveau de batterie élevé : 2 témoins sont constamment allumés ;
Niveau de batterie moyen : un témoin est constamment allumé ;
Niveau de batterie faible : un voyant clignote.
- 02** | Témoins de mode :
Mode élevé : le témoin de mode devient bleu.
Mode moyen : le témoin de mode s'éteint.
Mode faible : le témoin de mode devient bleu et clignote lentement.

INSTRUCTIONS D'UTILISATION

21

Installation et utilisation du support mural



ATTENTION

Avant de fixer le support mural au mur, assurez-vous que le mur est solide et plat.

- 01** | Utilisez le matériel de montage inclus pour fixer le support mural à un mur solide et plat afin d'éviter qu'il ne se détache. (Au moins 43 po/1 090 mm au-dessus du sol pour laisser suffisamment d'espace à l'aspirateur).

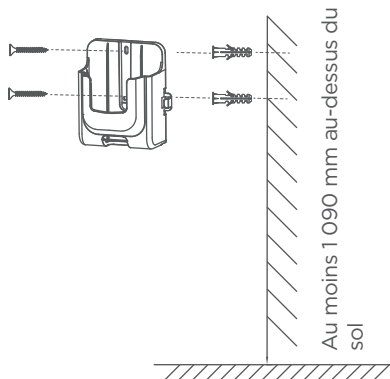

- 02** | Accrochez l'aspirateur nettoyeur au support mural et connectez l'alimentation pour commencer à charger.

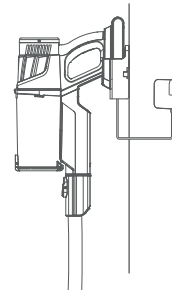

NETTOYAGE ET ENTRETIEN

Comment nettoyer votre bac à poussière



ATTENTION

Pour maintenir la puissance d'aspiration de l'aspirateur nettoyeur, nettoyez régulièrement le bac à poussière.

- 01** | Appuyez sur le bouton en bas du bac à poussière pour vider les débris.

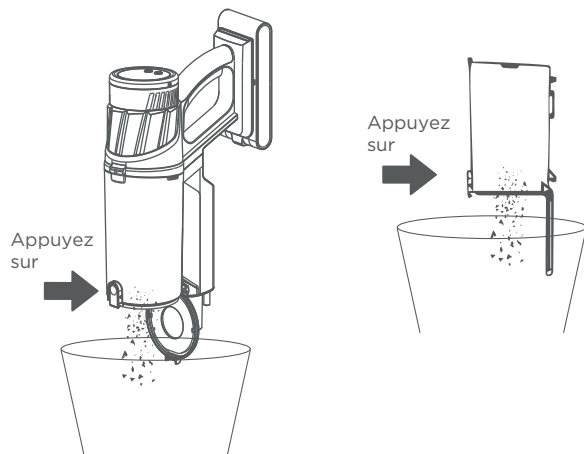

- 02** | Appuyez sur le bouton de déverrouillage pour retirer le bac à poussière.

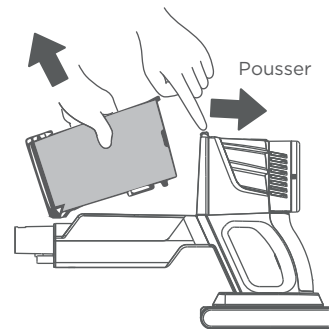

- 03** | Retirez le système cyclonique du bac à poussière.

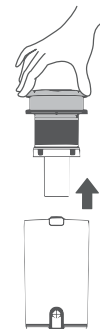

NETTOYAGE ET ENTRETIEN

- 04** | Démontez le système cyclonique et nettoyez-le avec de l'eau. Toutes les pièces du système cyclonique peuvent être lavées à la main.

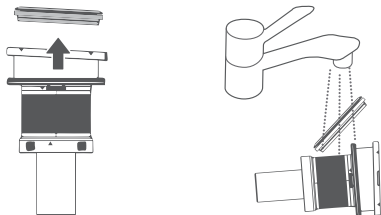

- 05** | Remontez les pièces une fois qu'elles ont complètement séché.

Comment nettoyer le filtre moteur



ATTENTION

Pour maintenir la puissance d'aspiration de l'aspirateur nettoyeur, nettoyez régulièrement le filtre moteur.

- 01** | Faites pivoter le couvercle d'échappement de 15 degrés dans le sens antihoraire pour le déverrouiller et abaissez le couvercle d'échappement.

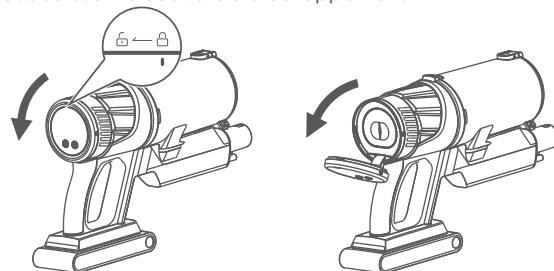

- 02** | Retirez le filtre moteur et nettoyez-le à la main avec de l'eau froide.

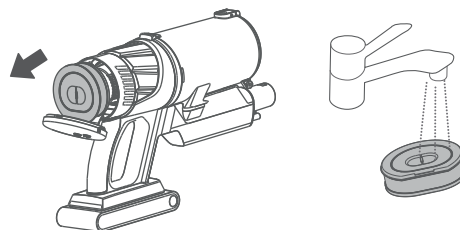

- 03** | Réinstallez le filtre moteur une fois qu'il est complètement sec et verrouillez le couvercle d'échappement une fois installé.

Comment entretenir la buse pour le sol



AVERTISSEMENT

Vérifiez régulièrement la buse pour le sol afin de vous assurer qu'il n'y ait aucune obstruction, pour ne pas appeler le service d'entretien inutilement. Assurez-vous que l'aspirateur nettoyeur soit éteint avant d'effectuer l'entretien. La buse pour le sol ne doit pas être nettoyée avec de l'eau.

01 | Appuyez sur le bouton pour retirer la buse pour le sol.

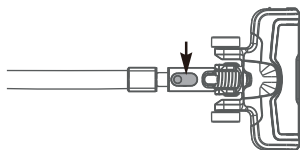

02 | Retournez la buse pour le sol pour accéder au rouleau-brosse. Utilisez des ciseaux pour couper les gros fils ou les ficelles épaisses.

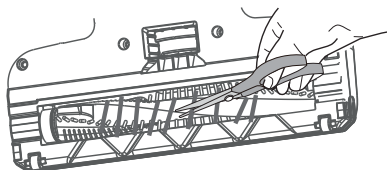

03 | Si les débris ne peuvent pas être enlevés facilement, localisez la languette de déverrouillage du rouleau-brosse sur le côté droit et ouvrez le couvercle du rouleau-brosse. Retirez le rouleau-brosse et éliminez les poils emmêlés ou les débris restants.

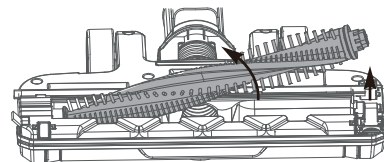

04 | Pour remonter :

1. Alignez une extrémité du rouleau-brosse avec l'engrenage de la buse pour le sol
2. Poussez l'autre extrémité dans la fente.
3. Réinstallez la languette de déverrouillage.

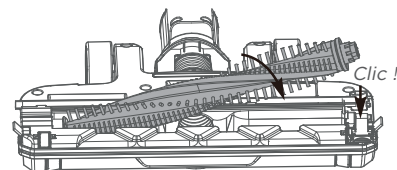

Problème	Cause possible	Solution
Le moteur ne démarre pas	L'appareil s'est éteint ou la batterie est faible	Veillez charger l'appareil avant de l'utiliser
	L'orifice d'aspiration de l'appareil est bloqué	Nettoyez la bouche d'aspiration de l'appareil
Puissance d'aspiration insuffisante	Le bac à poussière et les filtres sont poussiéreux/pleins	Videz le bac à poussière et nettoyez ou changez les filtres
	Il y a des cheveux ou d'autres objets enroulés autour du rouleau-brosse	Nettoyez le rouleau-brosse
	Il y a un blocage dans le tube	Nettoyez soigneusement et vérifiez qu'il n'y a pas de blocage
Le moteur fait un bruit différent	Il y a un blocage dans le tube	Nettoyez soigneusement et vérifiez qu'il n'y a pas de blocage
	L'unité du filtre est bloquée	Nettoyez soigneusement les filtres
L'appareil ne se charge pas	Le chargeur n'est pas correctement connecté	Veillez vérifier les connexions
	L'alimentation secteur n'est pas activée	Vérifiez que l'alimentation secteur est activée
	Le problème persiste	Contactez le centre de réparation



INHALT

English	02
French	14
German	26
SICHERHEITSHINWEISE	27
PRODUKTÜBERSICHT	30
BEDIENUNGSANLEITUNG	31
REINIGUNG UND WARTUNG	34
FEHLERBEHEBUNG	37
Italian	38
Spanish	50
Polish	62

SICHERHEITSHINWEISE

Stellen Sie den Staubsauger nicht in der Nähe von Wärmequellen, Strahlungsquellen oder brennenden Zigarettenstummeln auf. Das Aufsaugen der folgenden Gegenstände ist strengstens verboten:

1. Jegliche Flüssigkeiten wie Wasser und Lösungsmittel.
2. Baustaub und -abfälle wie Kalk- und Zementstaub.
3. Feuerquellen, wie z. B. nicht gelöschte Zigarettenstummel.
4. Scharfe Bruchstücke wie Glas.
5. Brennbare und explosive Gegenstände wie Benzin und Alkoholprodukte.

- Dieser Abschnitt enthält Sicherheitshinweise, die Sie vor der Gefahr von Personen- und Sachschäden schützen. Bei Nichteinhaltung dieser Anweisungen erlischt der Garantieanspruch.
- Dieses Gerät entspricht den internationalen Sicherheitsstandards.
- Kinder dürfen nicht mit dem Gerät spielen. Die Reinigung und Wartung durch den Benutzer darf nicht von Kindern ohne Aufsicht durchgeführt werden.
- Wenn der Adapter oder das Gerät selbst beschädigt ist, verwenden Sie es nicht. Wenden Sie sich an eine autorisierte Kundendienststelle.
- Vermeiden Sie Schäden am Netzkabel, indem Sie es nicht quetschen, biegen oder an scharfen Kanten reiben.
- Fassen Sie das Gerät oder den Stecker nicht an, wenn Ihre Hände feucht oder nass sind.
- Ziehen Sie nicht am Netzkabel, wenn Sie das Gerät von der Steckdose trennen.
- Saugen Sie keine brennbaren Materialien auf und achten Sie beim Aufsaugen von Zigarettenasche darauf, dass diese abgekühlt ist.
- Saugen Sie kein Wasser oder andere Flüssigkeiten auf.
- Schützen Sie das Gerät vor Regen, Feuchtigkeit und Wärmequellen.
- Verwenden Sie das Gerät niemals an oder in der Nähe von Orten, an denen brennbare oder entzündliche Materialien vorhanden sind.
- Ziehen Sie vor der Reinigung und Wartung des Geräts den Netzstecker.
- Tauchen Sie das Gerät zur Reinigung nicht in Wasser ein.
- Versuchen Sie nicht, das Gerät zu zerlegen.

SICHERHEITSHINWEISE

- Verwenden Sie nur Originalersatzteile oder vom Hersteller empfohlene Teile.
- Versuchen Sie nicht, Partikel wie Zement, Gips und gepresstes Papier aufzusaugen, um zu verhindern, dass der Filter verstopft und der Motor beschädigt wird.
- Wenn das Netzkabel beschädigt ist, muss es durch den Hersteller oder seinen Vertreter oder eine ähnlich qualifizierte Person ersetzt werden, um Gefahren zu vermeiden.
- Verwenden Sie das Gerät nur mit dem mitgelieferten Netzteil.
- Verwenden Sie das Gerät nicht ohne eingesetzte Filter, da es sonst beschädigt werden kann.
- Wenn Sie das Verpackungsmaterial aufbewahren, lagern Sie es außerhalb der Reichweite von Kindern.
- Dieses Gerät ist nicht für den Gebrauch durch Personen (einschließlich Kinder) mit eingeschränkten physischen, sensorischen oder geistigen Fähigkeiten oder Mangel an Erfahrung und Wissen bestimmt, es sei denn, sie werden von einer für ihre Sicherheit verantwortlichen Person beaufsichtigt oder erhalten Anweisungen zur Verwendung des Geräts.
- Kinder sollten beaufsichtigt werden, um sicherzustellen, dass sie nicht mit dem Gerät spielen.
- Das Gerät ist ausschließlich mit dem im Lieferumfang enthaltenen Netzteil zu verwenden.
- Vor dem Reinigen oder Warten des Geräts muss das Netzkabel aus der Steckdose gezogen und der Akkupack aus dem Gerät entfernt werden.
- Halten Sie beim Staubsaugen Finger, Haare und lose Kleidung von beweglichen Teilen und Öffnungen fern.
- Der Akku muss vor der Entsorgung aus dem Gerät entfernt werden.
- Bitte entsorgen Sie verbrauchte Akkus gemäß den örtlichen Gesetzen und Vorschriften.
- Dieses Gerät enthält Akkus, die nur von Fachpersonal ausgetauscht werden können.

Spezifikation des Ladesystems:

Ladegerättyp: MC2805B-V

Akkupacktyp: BP25920C

SICHERHEITSHINWEISE

Tipps

1. Unter den folgenden Umständen kann sich die Ladezeit verlängern.
 - a. Beim Aufladen an einem Ort mit einer Raumtemperatur von über 30 °C.
 - b. Wenn Sie den Staubsauger unmittelbar nach Beendigung des Betriebs aufladen.
2. Bitte laden Sie den Staubsauger nach jedem Gebrauch auf, unabhängig davon, wie lange er benutzt wurde.
3. Wenn der Staubsauger nicht aufgeladen wird, wird empfohlen, den Netzstecker zu ziehen.
4. Wenn der Staubsauger über einen längeren Zeitraum (mehr als 2 Monate) nicht benutzt wird, ziehen Sie bitte den Netzstecker, aber laden Sie ihn alle 2 Monate vollständig auf, um die Lebensdauer des Akkus zu gewährleisten.
5. Während des Ladevorgangs kann sich das Gerät erwärmen, was völlig normal ist. Bitte benutzen Sie es ohne Bedenken.

PRODUKTÜBERSICHT

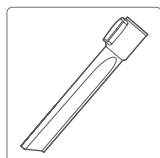
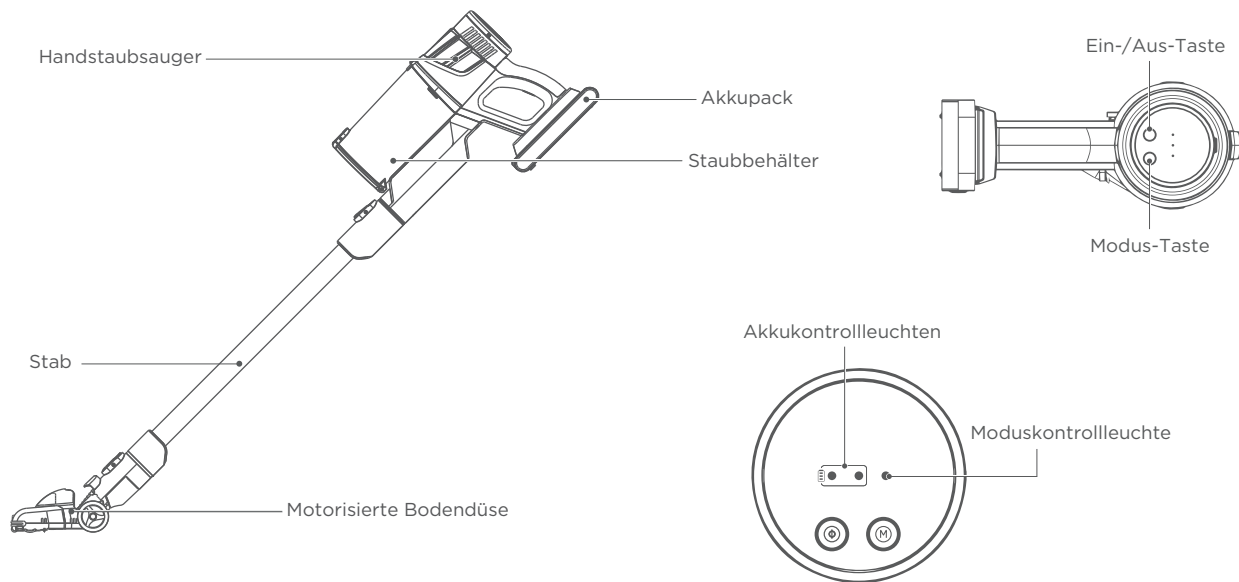

Fugendüse

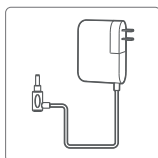

Ladegerät

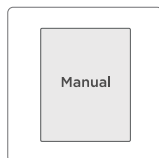

Handbuch

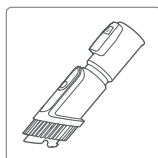

Polsterdüse

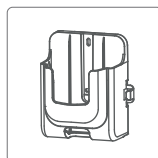

Wandhalterung

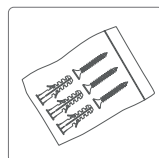

Schrauben

Laden des Akkus



ACHTUNG

Laden Sie den Akku vor der ersten Verwendung vollständig auf.

- 01** | Legen Sie das Gehäuse auf eine horizontale Fläche. Stecken Sie das Ladegerät an einer Steckdose und dann an der Ladebuchse des Akkupacks ein. Beim Laden blinkt die Ladekontrollleuchte durchgehend. Die Kontrollleuchte schaltet sich 1 Minute nach der vollständigen Aufladung ab.

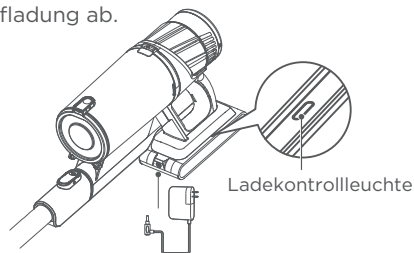

- 02** | Der Akkupack kann separat geladen werden.

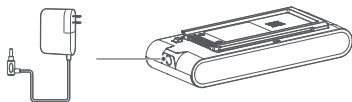

Herausnehmen des Akkus

- 03** | Halten Sie die Auslösetaste am Akku gedrückt und ziehen Sie den Akku auf der Rückseite des Handstaubsaugers heraus.

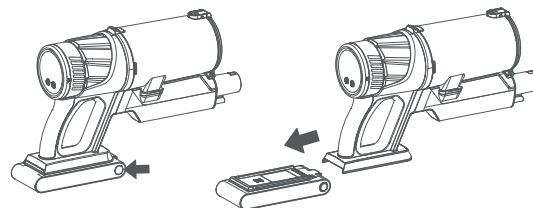

Ladedauer:

Es dauert etwa 4 bis 6 Stunden, bis der Akku vollständig aufgeladen ist.

Laufzeit:

Hoher Modus: 15 Min.

Automatischer Betrieb: Variiert je nach Nutzung

Niedriger Modus: 60 Min.

Steuerungsmodus



ACHTUNG

Um eine Verstopfung des Luftkanals zu vermeiden, reinigen Sie bitte den groben Schmutz per Hand. (wie z. B. Papier, Stoff und andere).

- 01** | Drücken Sie zum Einschalten die Ein-/Aus-Taste am Griff und drücken Sie die Taste zum Ausschalten erneut. Verwenden Sie Geschwindigkeits-Modus-Taste, um zwischen den Modi Niedrig, Mittel und Hoch zu wechseln.

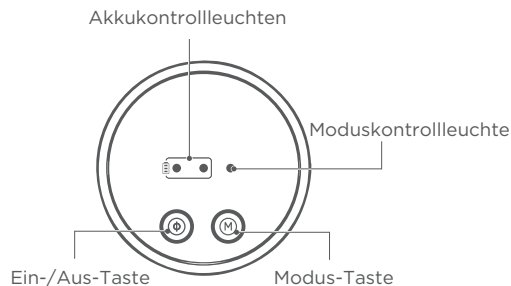

Akkustand- und Modi-Anzeige

- 01** | Akkustand-Kontrollleuchten:
 Hoher Akkustand: die 2 Anzeigeleuchten leuchten konstant;
 Mittlerer Akkustand: eine Anzeigeleuchte leuchtet konstant;
 Niedriger Akkustand: Eine Anzeigeleuchte blinkt.
- 02** | Moduskontrollleuchten:
 Hoher Modus: Die Moduskontrollleuchte wird blau.
 Mittlerer Modus: Die Moduskontrollleuchte schaltet sich ab.
 Niedriger Modus: Die Moduskontrollleuchte wird blau und blinkt langsam.

Montage und Verwendung der Wandhalterung



ACHTUNG

Vor der Befestigung der Wandhalterung an der Wand, vergewissern Sie sich bitte, dass die Wand stabil und eben ist.

- 01 | Verwenden Sie die mitgelieferten Befestigungsmaterialien, um die Wandhalterung an einer stabilen, ebenen Wand zu befestigen, um ein Herabfallen zu verhindern. (Mindestens 43 in/1090 mm über dem Boden, um dem Staubsauger ausreichend Platz zu lassen).

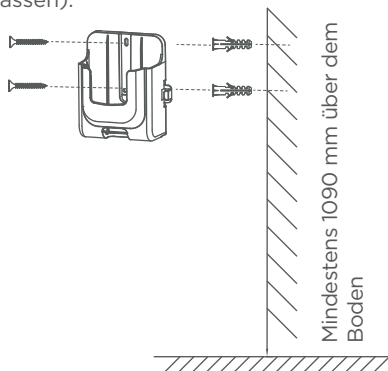

- 02 | Hängen Sie den Staubsauger an die Wandhalterung und schließen Sie ihn an der Stromversorgung an, um mit dem Aufladen zu beginnen.

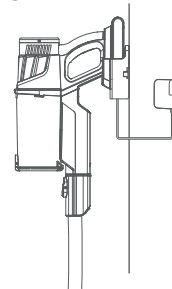

Reinigung des Staubbehälters



ACHTUNG

Reinigen Sie den Staubbehälter regelmäßig, um die Saugkraft des Staubsaugers zu erhalten.

- 01** | Drücken Sie die Taste auf der Unterseite des Staubbehälters, um den Schmutz auszuleeren.

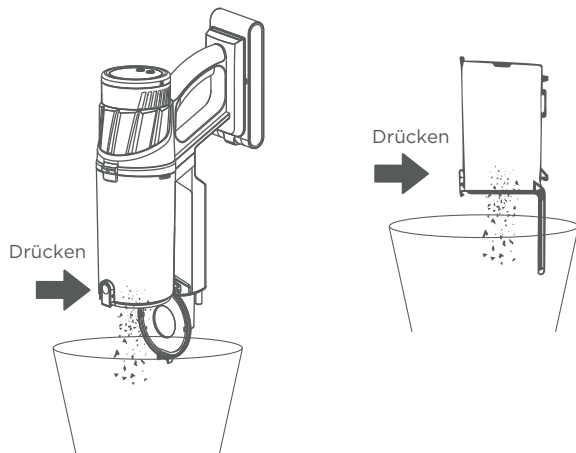

- 02** | Drücken Sie die Auslösetaste, um den Staubbehälter zu entfernen.

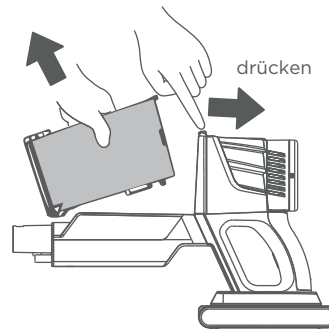

- 03** | Nehmen Sie den Zyklon aus dem Staubbehälter.

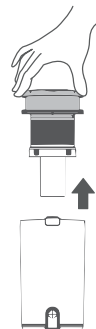

REINIGUNG UND WARTUNG

- 04** | Den Zyklon zerlegen und mit Wasser reinigen. Alle Teile des Zyklons können per Hand gewaschen werden.

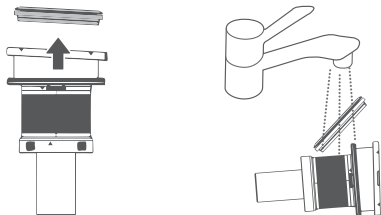

- 05** | Setzen Sie die Teile wieder zusammen, sobald sie vollständig trocken sind.

Reinigung des Nachmotorfilters



ACHTUNG

Reinigen Sie den Nachmotorfilter regelmäßig, um die Saugkraft des Bodenstaubsaugers zu erhalten.

- 01** | Drehen Sie die Abdeckung des Auslasses gegen den Uhrzeigersinn um 15 Grad, um ihn zu entriegeln, und ziehen Sie die Abdeckung des Auslasses nach unten.

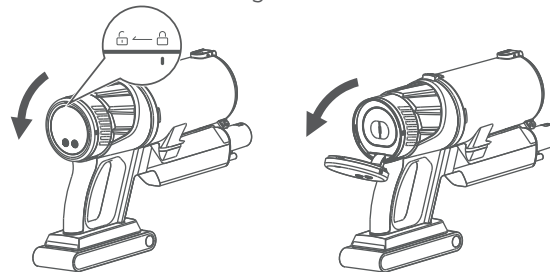

- 02** | Entfernen Sie den Nachmotorfilter und reinigen Sie ihn per Hand mit kaltem Wasser.

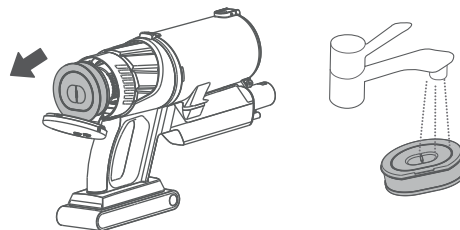

- 03** | Installieren Sie den Nachmotorfilter wieder, sobald er vollständig trocken ist, und verriegeln Sie die Abdeckung des Auslasses nach der Installation.

Wartung der Bodendüse



WARNUNG

Reinigen Sie den Nachmotorfilter regelmäßig, um die Saugkraft des Bodenstaubsaugers zu erhalten.

- 01** | Drücken Sie die Taste, um die Bodendüse zu entfernen.

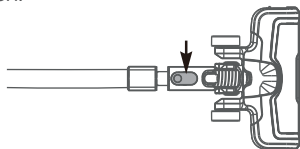

- 02** | Drehen Sie die Bodendüse um, um die Bürstenrolle freizulegen. Verwenden Sie eine Schere, um dicke Schnüre oder Fäden durchzuschneiden.

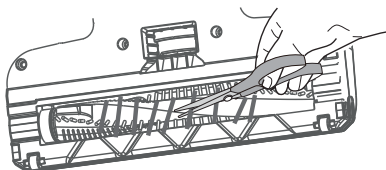

- 03** | Wenn Schmutz nicht problemlos entfernt werden kann, öffnen Sie die Abdeckung der Bürstenrolle, indem Sie Bürstenrollen-Auslösetaste auf der rechten Seite drücken. Entfernen Sie die Bürstenrolle und entfernen Sie verhedderte Haare oder restlichen Schmutz.

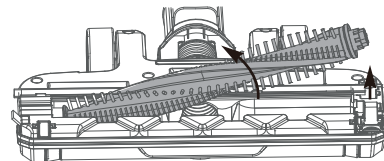

- 04** | Wieder montieren:
 1. Richten Sie ein Ende der Bürstenrolle auf den Bodendüsenantrieb aus.
 2. Drücken Sie das andere Ende in den Schlitz.
 3. Die Auslösetaste wieder installieren.

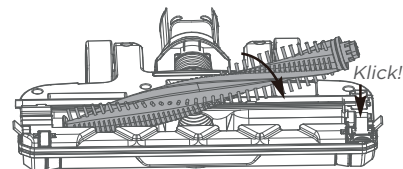

Problem	Mögliche Ursache	Lösung
Motor startet nicht	Das Gerät hat sich ausgeschaltet oder der Akku ist schwach	Bitte das Produkt vor der Verwendung aufladen
	Der Sauganschluss des Produkts ist blockiert	Reinigung der Saugöffnung des Produkts
Saugkraft ungenügend	Staubfilter und Filtereinheit sind staubig/voll	Staubbehälter ausleeren und Filter reinigen oder wechseln
	Die Bürstenrolle ist mit Haaren oder sonstigen Gegenständen umwickelt	Die Bürstenrolle reinigen
	Der Stab ist verstopft	Sorgfältig reinigen und auf Verstopfungen prüfen
Ungewöhnlicher Klang bei Motorbetrieb	Der Stab ist verstopft	Sorgfältig reinigen und auf Verstopfungen prüfen
	Filtereinheit ist verstopft	Die Filter gründlich reinigen
Gerät kann nicht aufgeladen werden	Ladegerät nicht korrekt angeschlossen	Bitte die Anschlüsse überprüfen
	Die Stromversorgung ist nicht eingeschaltet	Überprüfen, ob die Stromversorgung eingeschaltet ist
	Die Situation bleibt weiterhin bestehen	Wenden Sie sich an den Kundenservice

INDICE

English	02
French	14
German	26
Italian	38
ISTRUZIONI DI SICUREZZA	39
PANORAMICA DEL PRODOTTO	42
ISTRUZIONI PER L'USO	43
PULIZIA E MANUTENZIONE	46
RISOLUZIONE DEI PROBLEMI	49
Spanish	50
Polish	62

ISTRUZIONI DI SICUREZZA

Non posizionare l'aspirapolvere vicino a fonti di calore, radiazioni o mozziconi di sigaretta accesi. È severamente vietato aspirare i seguenti oggetti:

1. Tutti i liquidi come acqua e solventi.
2. Polvere di costruzione e residui di calce e cemento.
3. Fonti di accensione, come mozziconi di sigarette non spenti.
4. Frammenti taglienti, come il vetro.
5. Articoli infiammabili ed esplosivi, come benzina e prodotti alcolici.

- Questa sezione contiene istruzioni di sicurezza che aiutano a proteggere dal rischio di lesioni personali o danni materiali. La mancata osservanza di queste istruzioni invalida la garanzia fornita.
- Questo apparecchio è conforme agli standard di sicurezza internazionali.
- I bambini non devono giocare con l'apparecchio. Le operazioni di pulizia e manutenzione da parte dell'utente non devono essere effettuate da bambini senza supervisione.
- Se l'adattatore o l'apparecchio stesso sono danneggiati, non utilizzarli. Rivolgersi ad un centro assistenza autorizzato.
- Evitare danni al cavo di alimentazione evitando di schiacciarlo, piegarlo o sfregarlo su spigoli vivi.
- Non toccare l'apparecchio o la sua spina quando è collegato se le mani sono umide o bagnate.
- Non toccare l'apparecchio o la spina quando è collegato se le mani sono umide o bagnate.
- Non aspirare materiali infiammabili e, quando si aspira la cenere di sigaretta, assicurarsi che si sia raffreddata.
- Non aspirare acqua o altri liquidi.
- Proteggere l'apparecchio dalla pioggia, dall'umidità e da fonti di calore.
- Non utilizzare mai l'apparecchio dentro o vicino a luoghi in cui sono presenti ambienti combustibili o infiammabili.
- Scollegare l'apparecchio prima della pulizia e della manutenzione.
- Non immergere l'apparecchio in acqua per la pulizia.
- Non tentare di smontare l'apparecchio.
- Utilizzare solo parti originali o consigliate dal produttore.
- Non tentare di aspirare particelle come cemento, gesso e carta compressa per evitare che il filtro si intasi e si danneggi il motore.

ISTRUZIONI DI SICUREZZA

- Se l'adattatore è danneggiato, deve essere sostituito dal produttore, dal suo agente o da una persona similmente qualificata per evitare pericoli.
- Utilizzare l'apparecchio solo con l'alimentatore in dotazione.
- Non utilizzare l'apparecchio senza i filtri montati, altrimenti potrebbe danneggiarsi.
- Se si conservano i materiali di imballaggio, conservarli fuori dalla portata dei bambini.
- Questo apparecchio non deve essere usato da persone (bambini inclusi) con ridotte capacità fisiche, mentali o sensoriali o senza esperienza e conoscenza, a meno che non siano sorvegliate o siano state istruite sull'uso dell'apparecchio da una persona responsabile della loro sicurezza.
- I bambini devono essere sorvegliati affinché non giochino con l'apparecchio.
- Questo apparecchio deve essere utilizzato esclusivamente con l'unità di alimentazione fornita insieme all'apparecchio.
- L'adattatore deve essere rimosso dalla presa di corrente e il pacco batteria deve essere rimosso dall'apparecchio prima di procedere alla pulizia o alla manutenzione dell'apparecchio.
- Tenere le dita, i capelli e gli indumenti larghi lontano dalle parti in movimento e dalle aperture durante l'utilizzo dell'aspirapolvere.
- La batteria deve essere rimossa dall'apparecchio prima di essere rottamata.
- Si prega di smaltire le batterie usate in conformità alle leggi e ai regolamenti locali.
- Questo apparecchio contiene batterie che possono essere sostituite solo da personale specializzato.
- Non cortocircuitare i terminali di alimentazione.

Specifiche del sistema di ricarica:

Tipo di caricabatterie: MC2805B-V

Tipo di pacco batteria: BP25920C

ISTRUZIONI DI SICUREZZA

Suggerimenti

1. Nelle seguenti circostanze potrebbe essere necessario un tempo di ricarica più lungo.
 - a. Quando si ricarica in un luogo in cui la temperatura interna supera i 30°C.
 - b. Quando si carica immediatamente dopo l'uso.
2. Caricare l'aspirapolvere dopo l'uso, indipendentemente dalla durata di utilizzo.
3. Quando non si ricarica, si consiglia di scollegare la spina di alimentazione.
4. Se l'aspirapolvere non viene utilizzato per un lungo periodo (più di 2 mesi), scollegare la spina di alimentazione, ma per garantire la durata della batteria, caricarla completamente ogni 2 mesi.
5. Durante la ricarica, la macchina potrebbe surriscaldarsi, il che è un fenomeno normale. Pertanto puoi continuare ad utilizzare il prodotto.

PANORAMICA DEL PRODOTTO

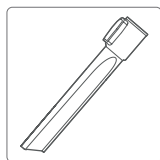
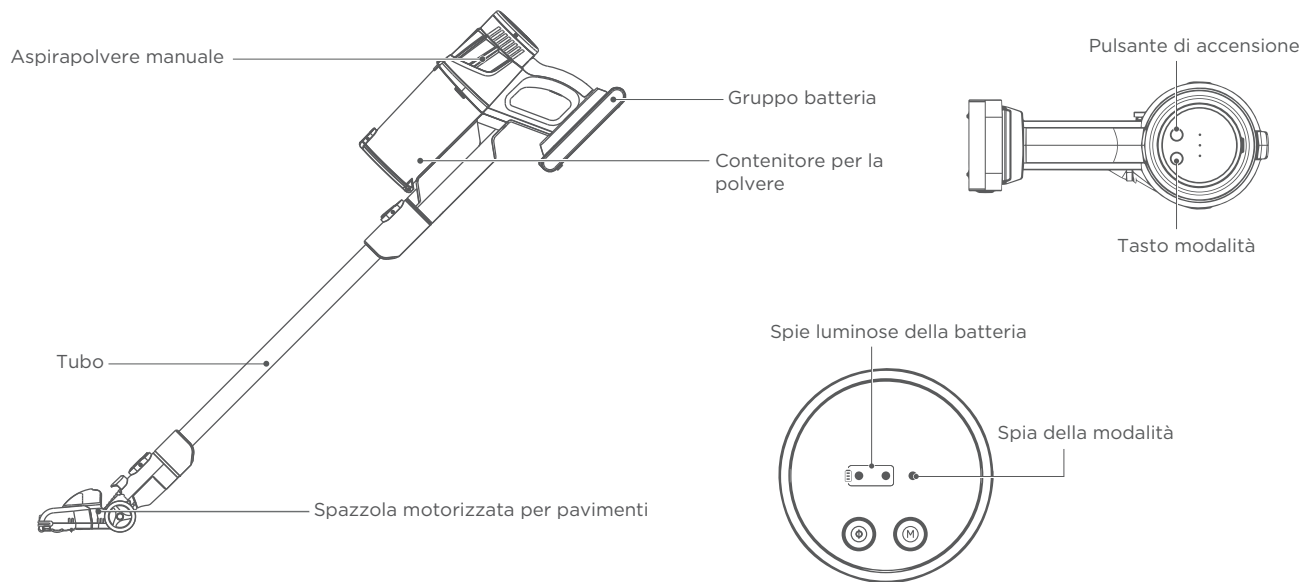

Bocchetta per fessure

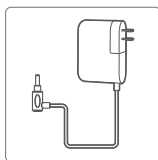

Caricabatterie

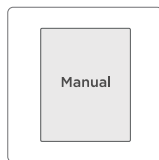

Manuale d'uso

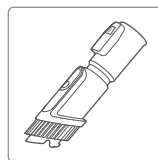

Strumento per tappezzeria

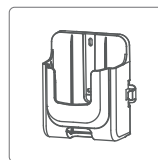

Montaggio a parete

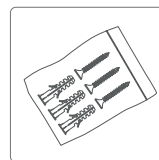

Viti

Ricarica della batteria



ATTENZIONE

Caricare completamente la batteria prima del primo utilizzo.

- 01** | Posizionare il corpo su una superficie orizzontale. Collegare il caricabatterie alla presa di corrente e poi alla porta di ricarica del pacco batteria. Durante la ricarica, l'indicatore di carica lampeggerà in modo continuo. La spia si spegne 1 minuto dopo il completamento della ricarica.

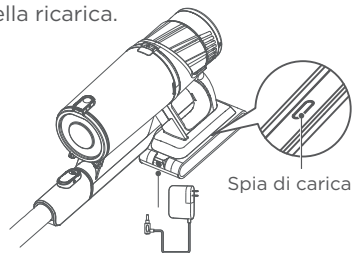

- 02** | La batteria può essere ricaricata separatamente.

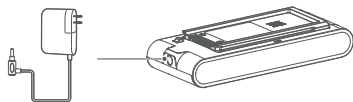

Come rimuovere la batteria

- 03** | Tenere premuto il pulsante di rilascio sulla batteria ed estrarla verso il retro dell'aspirapolvere portatile.

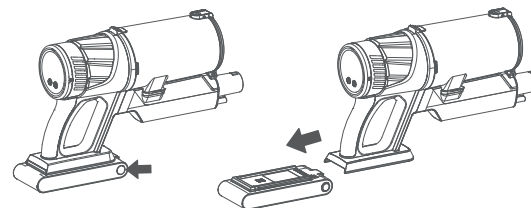

Tempo di ricarica:

Sono necessarie circa 4 - 6 ore per una ricarica completa.

Durata:

Modalità alta: 15 min

Modalità automatica: Varia a seconda dell'utilizzo

Modalità bassa: 60 min

ISTRUZIONI PER L'USO

Modalità di Controllo



ATTENZIONE

Per evitare che il condotto dell'aria si ostruisca, pulire manualmente i detriti più grandi (come carta, stoffa e altri).

- 01** | Premere il pulsante di accensione sull'impugnatura per accendere e premere nuovamente per spegnere. Utilizzare il pulsante della modalità velocità per alternare tra le modalità bassa, media e alta.

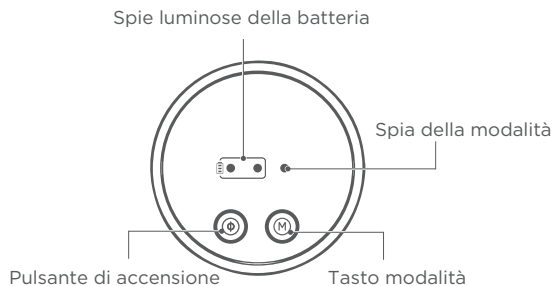

Spia del livello e delle modalità della batteria

- 01** | Spie livello di carica della batteria:
 Livello batteria alto: le 2 spie sono accese costantemente;
 Livello batteria medio: una spia è accesa costantemente;
 Livello batteria basso: Una spia lampeggia.
- 02** | Spie della modalità:
 Modalità alta: La spia della modalità diventa blu.
 Modalità media: La spia della modalità si spegne.
 Modalità bassa: La spia della modalità diventa blu e lampeggia lentamente.

ISTRUZIONI PER L'USO

Installazione e Uso del supporto a parete



ATTENZIONE

Prima di fissare il supporto a parete, assicurarsi che la parete sia solida e piana.

- 01** | Utilizzare gli accessori di montaggio inclusi per fissare il supporto a parete a una parete solida e piana per evitare cadute. (Almeno 1090 mm da terra per garantire all'aspirapolvere uno spazio sufficiente).

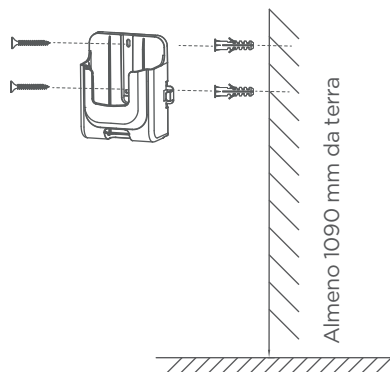

- 02** | Appendere l'aspirapolvere al supporto a parete e collegare l'alimentatore per avviare la ricarica.

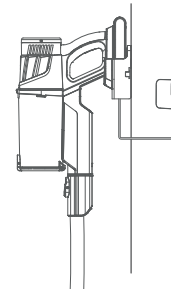

Come svuotare il contenitore della polvere



ATTENZIONE

Per mantenere la potenza di aspirazione dell'aspirapolvere, pulire regolarmente il contenitore della polvere.

- 01** | Premere il pulsante nella parte inferiore del contenitore della polvere per svuotarlo dai detriti.

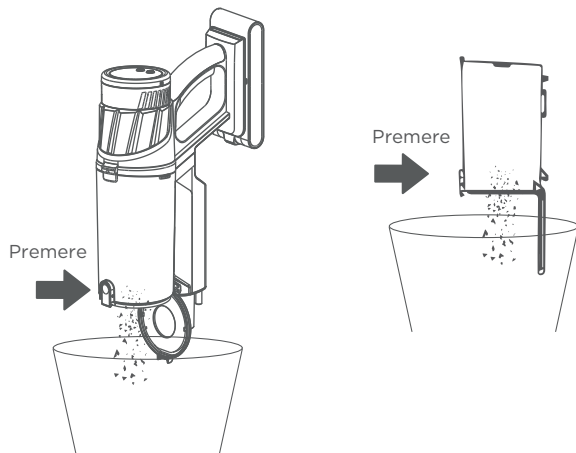

- 02** | Premere il pulsante di sgancio per rimuovere il contenitore della polvere.

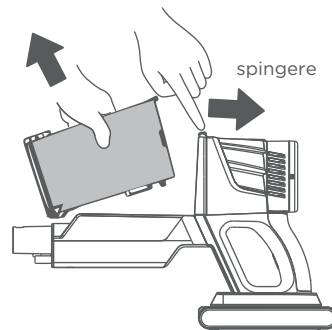

- 03** | Rimuovere il ciclone dal contenitore della polvere.

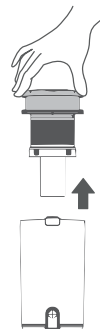

PULIZIA E MANUTENZIONE

- 04** | Smontare il ciclone e pulire con acqua. Tutte le parti del ciclone possono essere lavate a mano.

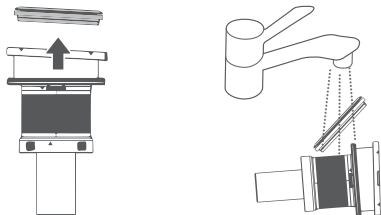

- 05** | Rimontare i pezzi una volta che saranno completamente asciutti.

Come pulire il filtro del post-motore



ATTENZIONE

Per mantenere la potenza di aspirazione dell'aspirapolvere, pulire regolarmente il filtro post-motore.

- 01** | Ruotare il coperchio dell'uscita di 15 gradi in senso antiorario per sbloccarlo e abbassarlo.

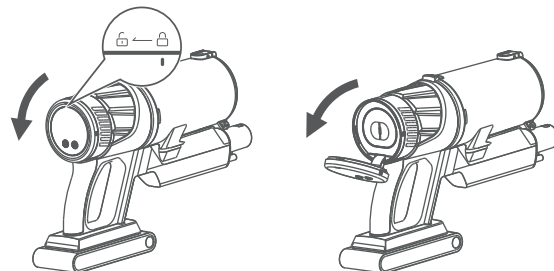

- 02** | Rimuovere il filtro post-motore e pulirlo a mano con acqua fredda.

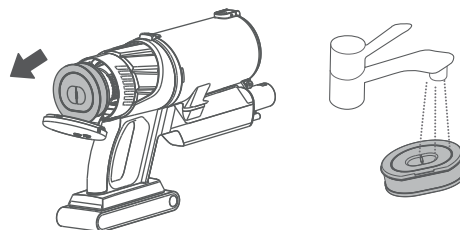

- 03** | Riposizionare il filtro post-motore una volta completamente asciutto e bloccare il coperchio dell'uscita una volta installato.

Manutenzione della bocchetta per pavimenti



ATTENZIONE

Per evitare inutili chiamate all'assistenza, controllare periodicamente la presenza di detriti sull'ugello per pavimenti. Assicurarsi che l'aspirapolvere sia spento prima della manutenzione. La spazzola per pavimenti non deve essere pulita con acqua.

- 01** | Premere il pulsante per rimuovere la spazzola per pavimenti.

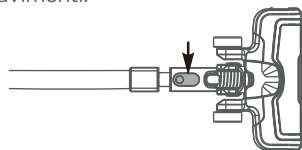

- 02** | Capovolgere la spazzola per pavimenti per scoprire il rullo spazzola. Utilizzare le forbici per tagliare fili o corde spessi.

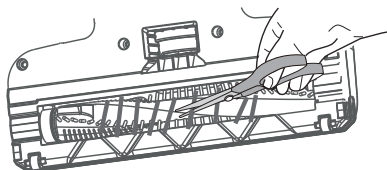

- 03** | Se i detriti non possono essere rimossi facilmente, individuare la linguetta di sgancio del rullo spazzola sul lato destro e aprire il coperchio della spazzola a rullo. Rimuovere la spazzola a rullo ed eventuali capelli o detriti rimasti.

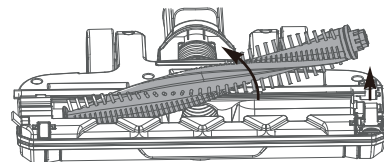

- 04** | Per rimontare:
1. Allineare un'estremità della spazzola a rullo con l'ingranaggio dell'ugello per pavimenti
 2. Spingere l'altra estremità nella fessura.
 3. Installare la linguetta di rilascio.

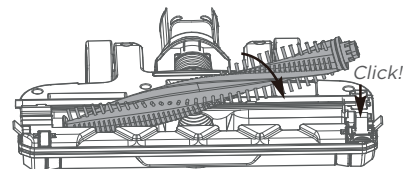

Problema	Causa possibile	Soluzione
Il motore non si avvia	Il prodotto è spento o la batteria è scarica	Si prega di caricare il prodotto prima dell'uso
	La porta di aspirazione del prodotto è bloccata	Bocca aspirazione prodotto detergente
Potenza di aspirazione insufficiente	Il contenitore della polvere e il gruppo filtro sono impolverati/pieni	Svuotare il contenitore della polvere e pulire o sostituire i filtri
	Capelli o altri oggetti sono avvolti intorno alla spazzola a rullo	Pulire la spazzola a rullo
	C'è un'ostruzione nel tubo	Pulire accuratamente e verificare la presenza di ostruzioni
Suono diverso durante il funzionamento del motore	C'è un'ostruzione nel tubo	Pulire accuratamente e verificare la presenza di ostruzioni
	Il gruppo filtro è bloccato	Pulire accuratamente i filtri
Il prodotto non può essere caricato	Caricabatterie non collegato correttamente	Si prega di verificare le connessioni
	L'alimentazione di rete non è inserita	Verificare che l'alimentazione di rete sia attiva
	La situazione resta ancora	Contattare il centro assistenza

ÍNDICE

English	02
French	14
German	26
Italian	38
Spanish	50
INSTRUCCIONES DE SEGURIDAD	51
DESCRIPCIÓN GENERAL DEL PRODUCTO	54
INSTRUCCIONES DE FUNCIONAMIENTO	55
LIMPIEZA Y MANTENIMIENTO	58
RESOLUCIÓN DE PROBLEMAS	61
Polish	62

INSTRUCCIONES DE SEGURIDAD

No coloque el aspirador cerca de fuentes de calor, radiación ni colillas de cigarrillos encendidas. Está estrictamente prohibido aspirar los siguientes objetos:

1. Cualquier líquido como agua o disolventes.
2. Polvo y restos de construcción, como cal y polvo de cemento.
3. Fuentes de calor, como colillas de cigarrillos no apagadas.
4. Fragmentos afilados, como vidrio.
5. Materiales inflamables y explosivos, como gasolina o productos alcohólicos.

- Esta sección contiene las instrucciones de seguridad que le ayudarán a protegerse de riesgos de lesiones personales o daños materiales. El incumplimiento de estas instrucciones anulará la garantía.
- Este aparato cumple con las normas de seguridad internacionales.
- Los niños no deben jugar con el aparato. La limpieza y el mantenimiento del aparato no deben ser realizados por niños sin supervisión.
- Si el adaptador o el aparato en sí están dañados, no lo utilice. Póngase en contacto con un centro de servicio autorizado.
- Evite aplastar, torcer o rozar los cables de alimentación con bordes afilados para evitar dañarlos.
- No toque el aparato o su enchufe con las manos húmedas o mojadas si está conectado.
- No desconecte el aparato tirando del cable de alimentación.
- No aspire materiales inflamables, y al aspirar ceniza de cigarrillos, asegúrese de que está apagada.
- No aspire agua ni otros líquidos.
- Proteja el aparato de la lluvia, humedad y fuentes de calor.
- No utilice nunca el aparato en lugares o cerca de lugares con materiales combustibles o inflamables.
- Desconecte el aparato antes de limpiarlo o realizar el mantenimiento.
- No sumerja el aparato en agua para limpiarlo.
- No intente desmontar el aparato.
- Utilice únicamente piezas originales o recomendadas por el fabricante.

INSTRUCCIONES DE SEGURIDAD

- No intente aspirar partículas tales como hormigón, yeso o pedazos de papel corrugado para evitar que el filtro se atasque y no se dañe el motor.
- Si el adaptador está dañado, debe ser reemplazado por el fabricante, su agente o personas con cualificación similar para evitar peligros.
- Utilice el aparato únicamente con el adaptador de alimentación suministrado.
- No utilice el aparato sin el filtro montado, de lo contrario puede dañarse.
- Si mantiene los materiales de embalaje, guárdelos fuera del alcance de los niños.
- Este aparato no está pensado para ser utilizado por personas (incluidos niños) con capacidades físicas, sensoriales o mentales reducidas, o falta de experiencia y conocimiento, a menos que reciban supervisión o instrucciones por parte de una persona responsable de su seguridad.
- Los niños deben ser supervisados para asegurarse de que no jueguen con el aparato.
- El aparato solo se debe utilizar con la fuente de alimentación suministrada con el aparato.
- Se debe desconectar el aparato de la toma de corriente y retirar el paquete de baterías del aparato antes de limpiar o realizar el mantenimiento del aparato.
- Mantenga los dedos, el pelo y la ropa suelta alejados de las piezas móviles y aberturas cuando utilice la aspiradora.
- Se debe retirar la batería del aparato antes de desecharlo.
- Deseche las baterías usadas de acuerdo con las leyes y reglamentos locales.
- Este aparato contiene baterías reemplazables solo por personas calificadas.
- Los terminales eléctricos no se deben cortocircuitar.

Especificaciones del sistema de carga:

Tipo de cargador: MC2805B-V

Tipo de paquete de baterías: BP25920C

INSTRUCCIONES DE SEGURIDAD

Consejos

1. En las siguientes circunstancias puede ser necesario un mayor tiempo de carga.
 - a. Cuando se cargue en un lugar donde la temperatura ambiente supere los 30 °C.
 - b. Al cargar inmediatamente después de parar el funcionamiento.
2. Cargue el aspirador después de usarlo sin importar cuánto tiempo se haya utilizado.
3. Cuando no se cargue, se recomienda desconectar el enchufe de alimentación a tiempo.
4. Si el aspirador no se utiliza durante mucho tiempo (más de 2 meses), desconecte el enchufe de alimentación, pero cárguelo cada 2 meses para garantizar la duración de la batería.
5. Durante la carga, la máquina puede calentarse, lo que es un fenómeno normal. Puede utilizarla con seguridad.

DESCRIPCIÓN GENERAL DEL PRODUCTO

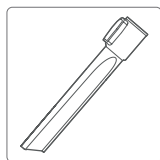
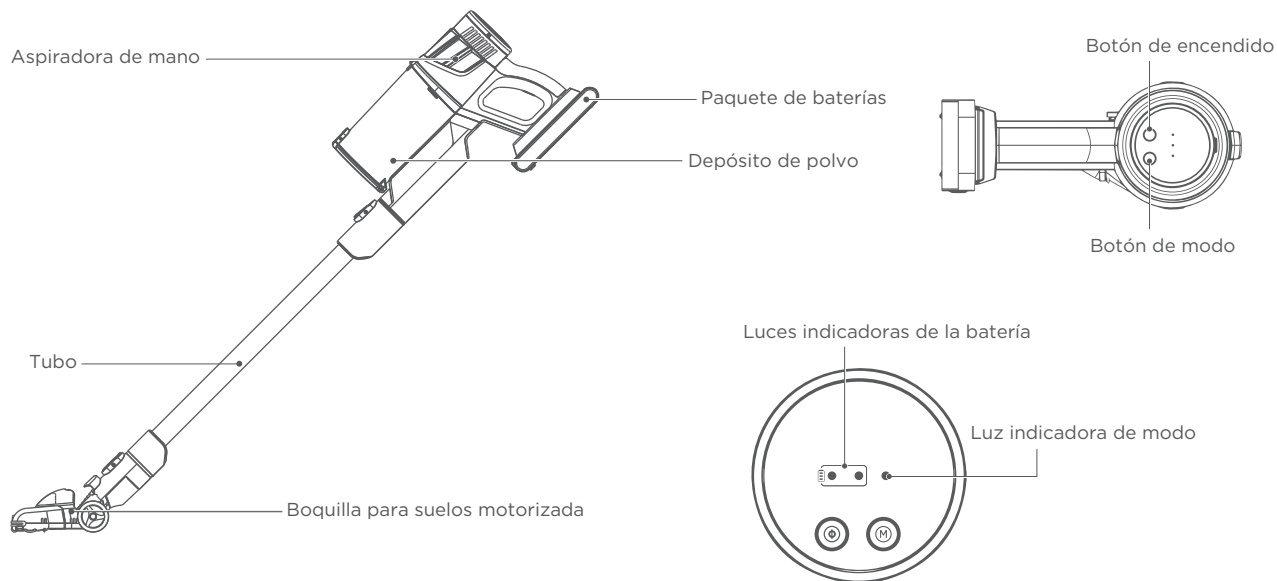

Boquilla estrecha

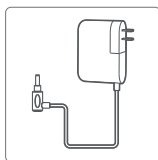

Cargador

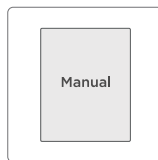

Manual de usuario

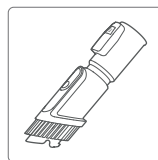

Herramienta de tapicería

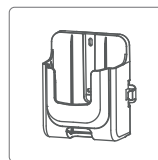

Soporte de pared

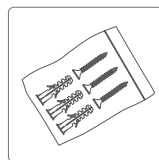

Tornillos

Carga de la batería



ATENCIÓN

Cargue completamente la batería antes del primer uso.

- 01** | Coloque el cuerpo sobre una superficie horizontal. Conecte el cargador a la toma eléctrica y luego al puerto de carga del paquete de baterías. Al cargar, el indicador de carga parpadeará continuamente. La luz indicadora se apaga después de 1 minuto de haberse cargado completamente.

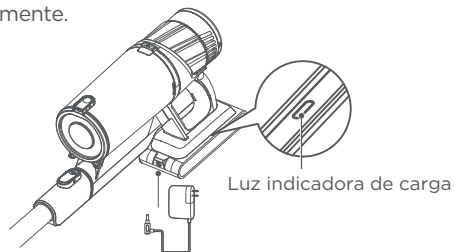

- 02** | El paquete de baterías se puede cargar por separado.

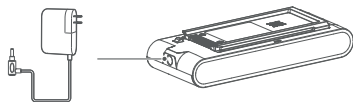

Cómo retirar la batería

- 03** | Mantenga pulsado el botón de liberación en la batería y tire de la batería hacia la parte trasera de la aspiradora de mano.

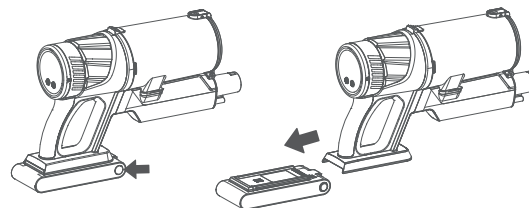

Tiempo de carga:

Tarda aproximadamente 4 - 6 horas en cargarse completamente.

Autonomía:

Modo alto: 15 min

Modo automático: según el uso

Modo bajo: 60 min

INSTRUCCIONES DE FUNCIONAMIENTO

Modo de control



ATENCIÓN

Para evitar que el tubo de aire se obstruya, limpie manualmente los residuos de partículas grandes (tales como papel, tejidos y otros objetos).

- 01** | Pulse el botón de encendido en el mango para encender el aparato, y vuelva a pulsarlo para apagarlo. Utilice el botón de modo de velocidad para cambiar entre los modos de velocidad baja, media y alta.

Luces indicadoras de la batería

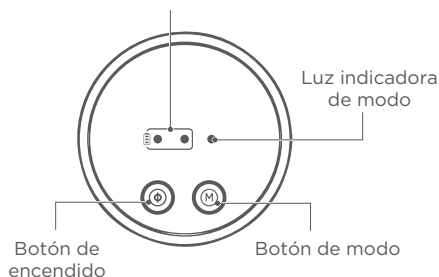

Indicador de nivel de batería y modos

- 01** | Luces indicadoras del nivel de batería:
 Nivel alto de la batería: las 2 luces están constantemente encendidas;
 Nivel medio de la batería: una luz permanece encendida;
 Nivel bajo de la batería: Una luz parpadea.
- 02** | Luces indicadoras de modo
 Modo alto: La luz indicadora de modo se vuelve azul.
 Modo medio: La luz indicadora de Modo se apaga.
 Modo bajo: La luz indicadora de modo se vuelve azul y parpadea lentamente.

INSTRUCCIONES DE FUNCIONAMIENTO

57

Instalación y uso del soporte de pared



ATENCIÓN

Antes de montar el soporte de pared en la pared, compruebe que la pared sea sólida y plana.

- 01** | Utilice los accesorios de montaje suministrados para montar el soporte de pared en una pared lisa y sólida para evitar que caiga. (al menos 10,90 cm/43 pulgadas sobre el suelo para dejar suficiente espacio a la aspiradora).

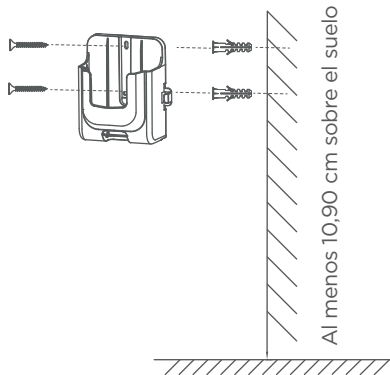

- 02** | Cuelgue la aspiradora en el soporte de pared y conecte la fuente de alimentación para empezar a cargar.

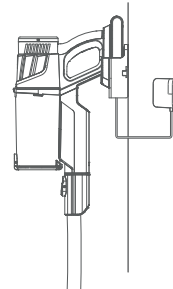

LIMPIEZA Y MANTENIMIENTO

Cómo limpiar el depósito de polvo



ATENCIÓN

Para mantener la potencia de succión de la aspiradora, limpie regularmente el depósito de polvo.

- 01** | Pulse el botón en la parte inferior del depósito de polvo para limpiar la suciedad.

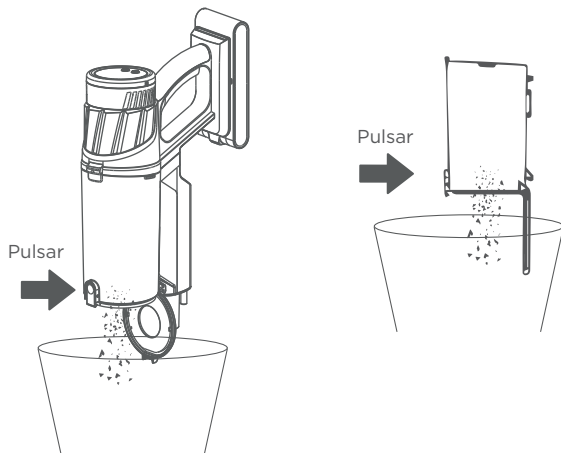

- 02** | Pulse el botón de liberación para limpiar el depósito de polvo.

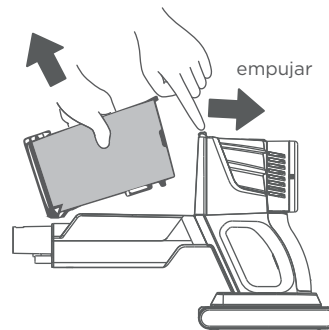

- 03** | Retire el ciclón del depósito de polvo.

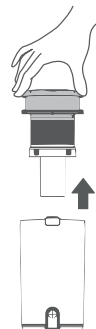

LIMPIEZA Y MANTENIMIENTO

- 04** | Desmonte el ciclón y límpielo con agua. Todas las piezas del ciclón se pueden limpiar a mano.

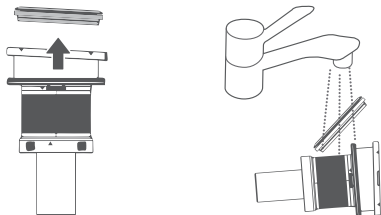

- 05** | Vuelva a montar las piezas una vez que se hayan secado por completo.

Cómo limpiar el filtro posterior al motor.



ATENCIÓN

Para mantener la potencia de succión de la aspiradora, limpie regularmente el filtro posterior al motor.

- 01** | Gire la tapa de salida 15 grados en sentido antihorario para desbloquearla y bájeela.

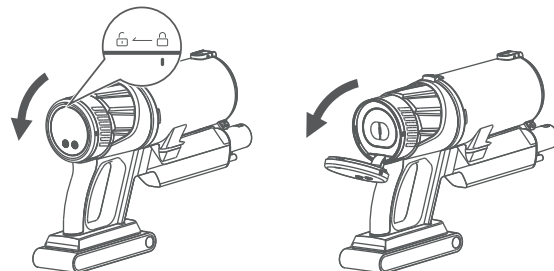

- 02** | Retire el filtro posterior al motor y límpielo a mano con agua fría.

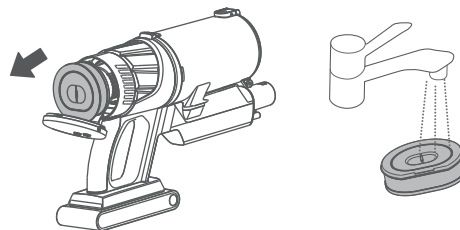

- 03** | Vuelva a instalar el filtro posterior al motor una vez que se haya secado por completo y cierre la tapa de salida.

LIMPIEZA Y MANTENIMIENTO

Cómo realizar el mantenimiento de la boquilla para suelos



ADVERTENCIA

Para evitar llamadas innecesarias al servicio técnico, compruebe periódicamente si hay suciedad en la boquilla para suelos. Asegúrese de que la aspiradora esté apagada antes del mantenimiento. La boquilla para suelos no debe limpiarse con agua.

01 | Presione el botón para retirar la boquilla para suelos.

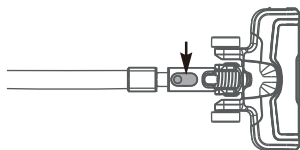

02 | Gire la boquilla para suelos boca abajo para descubrir el cepillo giratorio. Utilice unas tijeras para cortar los hilos y fibras gruesos.

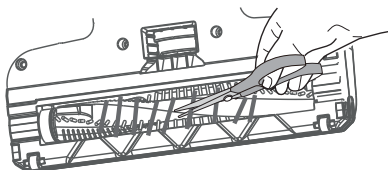

03 | Si los residuos no se pueden eliminar fácilmente, localice la pestaña de liberación del cepillo giratorio en el lado derecho y abra la tapa del cepillo giratorio. Retire el cepillo giratorio y elimine el pelo enredado o los residuos restantes.

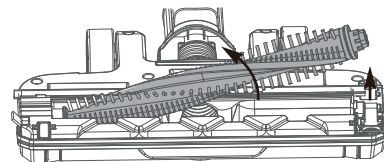

04 | Para volver a montar:
 1. Alinee un extremo del cepillo giratorio con el encaje de la boquilla.
 2. Presione el otro extremo en la ranura.
 3. Vuelva a instalar la pestaña de liberación.

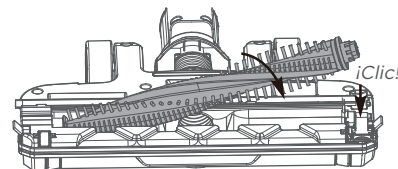

RESOLUCIÓN DE PROBLEMAS

Problema	Posible causa	Solución
El motor no funciona	El producto está apagado o la batería está baja	Cargue el producto antes de utilizarlo
	El orificio de succión está bloqueado	Limpie la boca de succión
No hay suficiente potencia de succión	El conjunto del filtro y el depósito de polvo tienen polvo/están llenos	Vacíe el depósito de polvo y limpie o cambie los filtros
	Pelo u otros objetos envueltos alrededor del cepillo giratorio	Limpie el cepillo giratorio
	El tubo está obstruido	Límpielo con cuidado y compruebe si se ha eliminado la obstrucción
Sonido extraño durante el funcionamiento del motor	El tubo está obstruido	Límpielo con cuidado y compruebe si se ha eliminado la obstrucción
	El conjunto del filtro está bloqueado	Limpie a fondo los filtros
El producto no carga	El cargador no está bien conectado	Revise las conexiones
	La fuente de alimentación no está encendida	Compruebe si la fuente de alimentación está encendida
	El problema persiste	Contacte con el centro de servicio

SPIIS TREŚCI

English	02
French	14
German	26
Italian	38
Spanish	50
Polish	62
ZALECENIA DOTYCZĄCE BEZPIECZEŃSTWA	63
PRZEGLĄD ELEMENTÓW URZĄDZENIA	66
INSTRUKCJA OBSŁUGI	67
CZYSZCZENIE I KONSERWACJA	70
WYKRYWANIE I USUWANIE USTEREK	73

ZALECENIA DOTYCZĄCE BEZPIECZEŃSTWA

Odkurzaczka nie należy umieszczać w pobliżu źródeł ciepła lub promieniowania, ani tłących się niedopałków papierosów. Surowo zabrania się używania odkurzacza do zasysania następujących przedmiotów i materiałów:

1. Płynów wszelkiego rodzaju, w tym wody i rozpuszczalników.
2. Pyłu budowlanego i śmieci, np. pyłu wapiennego i cementowego.
3. Tłącego się węgla i niedopałków papierosów.
4. Przedmiotów o ostrych brzegach, np. kawałków szkła.
5. Przedmiotów łatwopalnych i wybuchowych, np. benzyny i produktów alkoholowych.

- Ta sekcja zawiera instrukcje bezpieczeństwa, które pomogą chronić przed ryzykiem obrażeń ciała lub uszkodzenia mienia. Nieprzestrzeganie tych instrukcji unieważnia udzieloną gwarancję.
- To urządzenie jest zgodne z międzynarodowymi normami bezpieczeństwa.
- Dzieci nie mogą bawić się urządzeniem. Dzieciom pozostającym bez nadzoru nie wolno podejmować działań związanych z czyszczeniem i konserwacją urządzenia.
- Jeśli adapter lub samo urządzenie są uszkodzone, nie należy ich używać. Należy skontaktować się z autoryzowanym centrum serwisowym.
- Przewodu zasilającego nie należy ścisnąć, zginać ani pocierać o ostre krawędzie, ponieważ może to doprowadzić do jego uszkodzenia.
- Nie należy dotykać urządzenia ani jego wtyczki, gdy jest podłączone, jeśli ma się wilgotne lub mokre ręce.
- Nie należy ciągnąć za kabel zasilający podczas odłączania urządzenia.
- Nie należy odkurzać materiałów łatwopalnych, a w przypadku odkurzania popiołu papierosowego należy upewnić się, że ostygł.
- Nie odkurzać wody ani innych płynów.
- Chronić urządzenie przed deszczem, wilgocią i źródłami ciepła.
- Nigdy nie należy używać urządzenia w miejscach lub w pobliżu miejsc, w których występują palne lub łatwopalne środowiska.
- Przed czyszczeniem i konserwacją należy odłączyć urządzenie od zasilania.
- Nie zanurzać urządzenia w wodzie w celu jego wyczyszczenia.
- Nie należy podejmować prób demontażu urządzenia.

ZALECENIA DOTYCZĄCE BEZPIECZEŃSTWA

- Należy używać wyłącznie oryginalnych części lub części zalecanych przez producenta.
- Nie próbuj odkurzać cząstek takich jak cement, tynk i sprasowany papier, aby zapobiec zatkaniu filtra i uszkodzeniu silnika.
- W przypadku uszkodzenia adaptera musi on zostać wymieniony przez producenta, jego przedstawiciela lub podobnie wykwalifikowaną osobę w celu uniknięcia zagrożenia.
- Urządzenia należy używać wyłącznie z dołączonym zasilaczem.
- Nie należy używać urządzenia bez zamontowanych filtrów, ponieważ może to spowodować jego uszkodzenie.
- W przypadku przechowywania materiałów opakowaniowych należy przechowywać je w miejscu niedostępnym dla dzieci.
- To urządzenie nie jest przeznaczone do użytku przez osoby (w tym dzieci) o ograniczonych zdolnościach fizycznych, sensorycznych lub umysłowych, lub nieposiadające doświadczenia i wiedzy, chyba że będą one nadzorowane lub zostaną poinstruowane w zakresie korzystania z urządzenia przez osobę odpowiedzialną za ich bezpieczeństwo.
- Należy zapewnić nadzór nad dziećmi, aby nie bawiły się urządzeniem.
- Urządzenie może być używane wyłącznie z zasilaczem dostarczonym wraz z urządzeniem.
- Przed przystąpieniem do czyszczenia lub konserwacji urządzenia należy wyjąć adapter z gniazdka i wyjąć akumulator z urządzenia.
- Podczas korzystania z odkurzacza należy trzymać palce, włosy i luźną odzież z dala od ruchomych części i otworów.
- Przed utylizacją urządzenia należy wyjąć z niego akumulator.
- Zużyte akumulatory należy utylizować zgodnie z lokalnymi przepisami i regulacjami.
- Niniejsze urządzenie zawiera akumulatory, których wymiany mogą dokonać wyłącznie osoby o odpowiednich kwalifikacjach.
- Zaciski zasilania nie mogą być zwierane.

Specyfikacja systemu ładowania:

Typ ładowarki: MC2805B-V

Typ akumulatora: BP25920C

ZALECENIA DOTYCZĄCE BEZPIECZEŃSTWA

Wskazówki

1. Dłuższy czas ładowania może być potrzebny w następujących okolicznościach.
 - a. Podczas ładowania w miejscu, w którym temperatura wewnętrzna przekracza 30°C.
 - b. Podczas ładowania natychmiast po zatrzymaniu pracy.
2. Odkurzacz należy ładować po każdym użyciu, niezależnie od tego, jak długo jest używany.
3. Gdy urządzenie nie jest ładowane, zaleca się odłączenie wtyczki zasilania w odpowiednim czasie.
4. W przypadku, gdy odkurzacz nie jest używany przez dłuższy czas (ponad 2 miesiące), należy odłączyć wtyczkę zasilania, ale w celu zapewnienia żywotności akumulatora należy go ładować do pełna co 2 miesiące.
5. Podczas ładowania urządzenie może się nagrzewać, co jest zjawiskiem normalnym. Można z niego korzystać bez przeszkód.

PRZEGLĄD ELEMENTÓW URZĄDZENIA

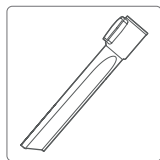
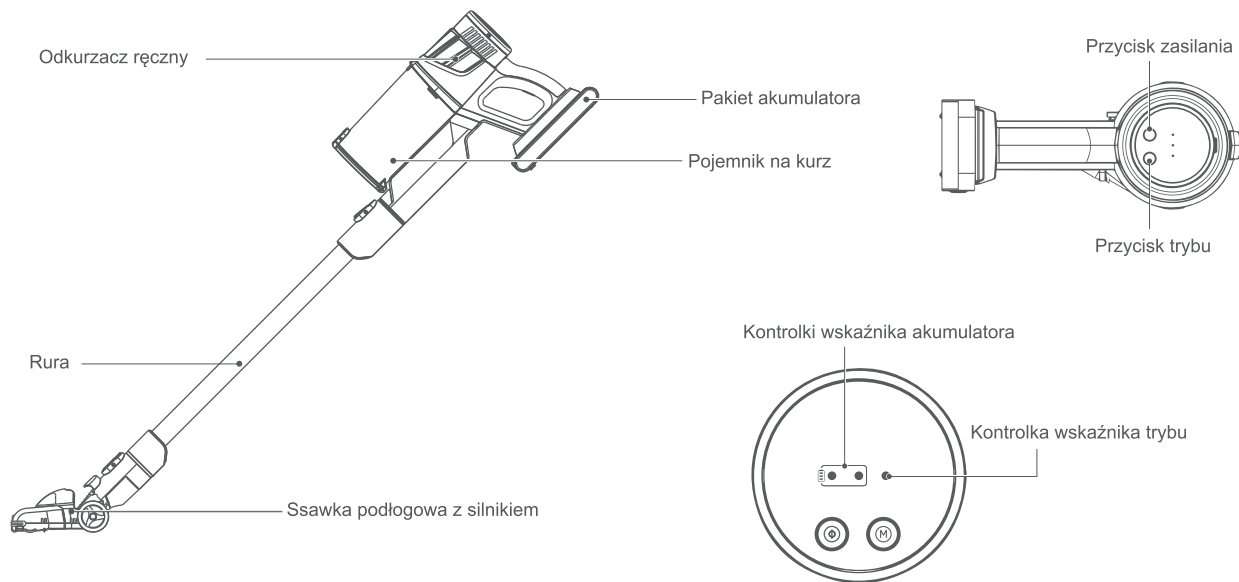

końcówka do odkurzania szczelin

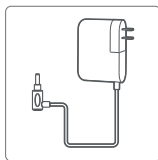

Ładowarka

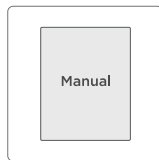

Instrukcja obsługi

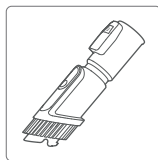

Końcówka do czyszczenia tapicerki

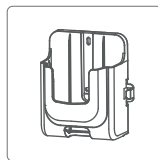

Uchwyt ścienny

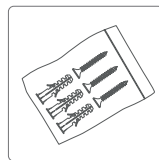

Śruby

Ładowanie akumulatora



UWAGA

Przed pierwszym uruchomieniem urządzenia należy w pełni naładować akumulator.

- 01** | Należy położyć urządzenie na poziomej powierzchni. Podłączyć ładowarkę do gniazda zasilania, a następnie do portu ładowania na akumulatorze. Podczas ładowania wskaźnik ładowania będzie cały czas migać. Wskaźnik gaśnie po 1 minucie po naładowaniu do pełna.

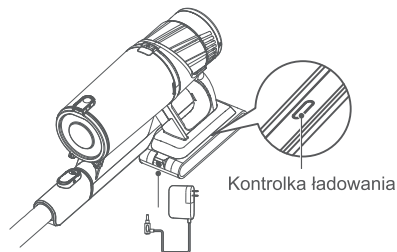

- 02** | Akumulator może być ładowany oddzielnie.

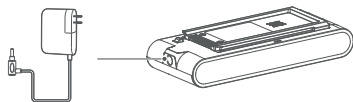

Jak wyjąć akumulator

- 03** | Należy nacisnąć i przytrzymać przycisk zwalnający na akumulatorze, a następnie wyciągnąć akumulator w kierunku tylnej części odkurzacza ręcznego.

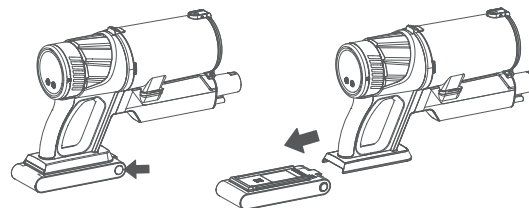

Czas ładowania:

Pełne naładowanie akumulatora urządzenia zajmuje około 4-6 godzin.

Czas działania:

Tryb wysokiej mocy: 15 min

Tryb automatyczny: Różni się w zależności od użycia

Tryb niskiej mocy: 60 min

Wybór trybu



UWAGA

W celu uniknięcia zablokowania kanału powietrznego należy ręcznie usuwać duże zanieczyszczenia (takie jak papier, tkanina i inne).

- 01** | Należy wcisnąć przycisk zasilania na uchwycie, aby włączyć urządzenie, oraz należy nacisnąć go ponownie, aby je wyłączyć. Za pomocą przycisku trybu prędkości można przełączać między trybami niskiej, średniej i wysokiej prędkości.

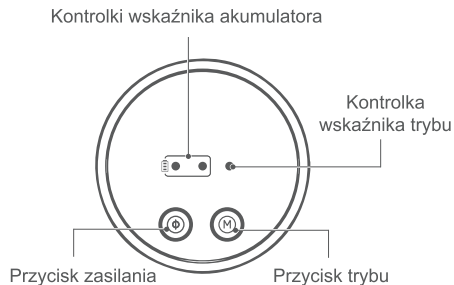

Wskaźnik poziomu naładowania akumulatora i trybów

- 01** | Wskaźniki poziomu naładowania akumulatora:
 Wysoki poziom naładowania akumulatora: 2 kontrolki świecą się stale.
 Średni poziom naładowania akumulatora: jedna kontrolka jest stale włączona.
 Niski poziom naładowania akumulatora: jedna migająca kontrolka.
- 02** | Wskaźniki trybu:
 Tryb wysokiej mocy: wskaźnik trybu zmienia kolor na niebieski.
 Tryb średniej mocy: wskaźnik trybu jest wyłączony.
 Tryb niskiej mocy: wskaźnik trybu zmienia kolor na niebieski i powoli miga.

INSTRUKCJA OBSŁUGI

69

Instalacja i użytkowanie uchwyty ściennego



UWAGA

Przed przymocowaniem uchwyty ściennego do ściany należy upewnić się, że ściana jest solidna i płaska.

- 01** | Aby uniknąć upadku, uchwyt należy przymocować do solidnej płaskiej ściany za pomocą dołączonego sprzętu montażowego. (Co najmniej 43 cale/1090 mm nad podłogą, aby zapewnić odkurzaczowi wystarczającą przestrzeń).

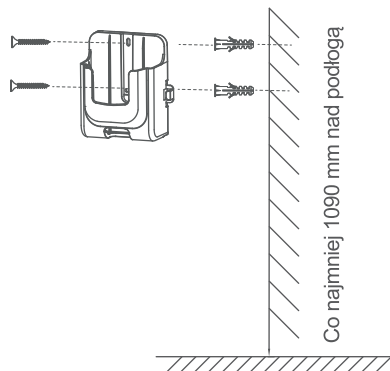

- 02** | Należy zawiesić odkurzacz na uchwycie ściennym i podłączyć zasilacz, aby rozpocząć ładowanie.

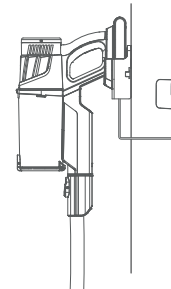

W jaki sposób czyścić pojemnik na kurz?



UWAGA

W celu utrzymania odpowiedniej mocy ssania odkurzacza należy regularnie czyścić pojemnik na kurz.

- 01** | Aby opróżnić pojemnik na kurz, należy nacisnąć przycisk w jego dolnej części.

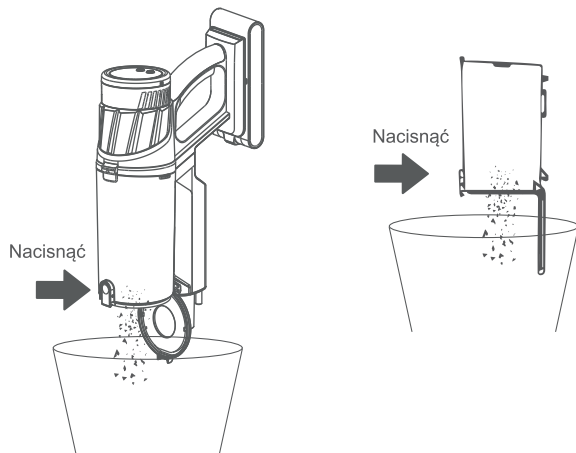

- 02** | Naciśnij przycisk zwalniający, aby wyjąć pojemnik na kurz.

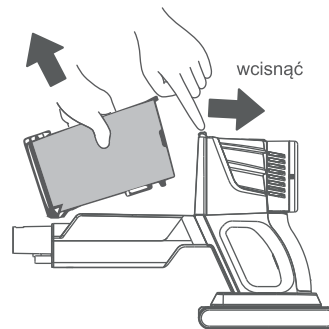

- 03** | Wyjmij cyklon z pojemnika na kurz.

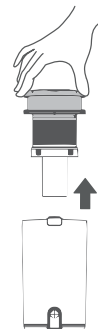

CZYSZCZENIE I KONSERWACJA

71

- 04** | Zdemontuj cyklon i wyczyść go wodą. Wszystkie części cyklonu można myć ręcznie.

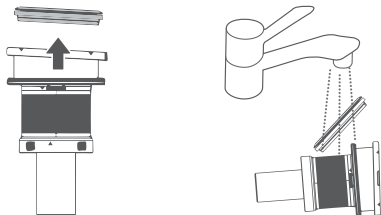

- 05** | Należy ponownie zmontować części po ich całkowitym wyschnięciu.

W jaki sposób czyścić filtr końcowy silnika?



UWAGA

Aby utrzymać moc ssania odkurzacza, należy regularnie czyścić filtr końcowy silnika.

- 01** | Obróć pokrywę wylotu o 15 stopni w kierunku przeciwnym do ruchu wskazówek zegara, aby ją odblokować i pociągnąć pokrywę wylotu w dół.

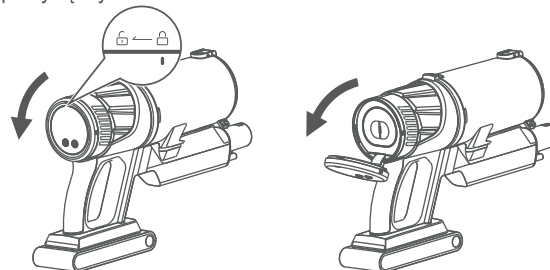

- 02** | Wyjmij filtr końcowy silnika i wyczyść go ręcznie zimną wodą.

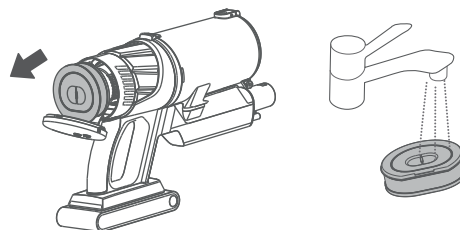

- 03** | Po całkowitym wyschnięciu zamontuj z powrotem filtr końcowy silnika i zablokuj pokrywę wylotu.

Jak konserwować ssawkę podłogową



OSTRZEŻENIE

Aby uniknąć niepotrzebnych wezwań serwisowych, należy okresowo sprawdzać ssawkę podłogową pod kątem zanieczyszczeń. Przed przystąpieniem do zabiegów konserwacyjnych odkurzacz należy wyłączyć. Ssawki podłogowej nie należy czyścić wodą.

- 01** | Naciśnij przycisk, aby wyjąć ssawkę podłogową.

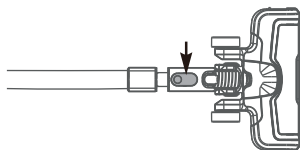

- 02** | Odwróć ssawkę podłogową do góry nogami, aby odsłonić wałek szczotkowy. Do cięcia grubych nici lub sznurków należy używać nożyczek.

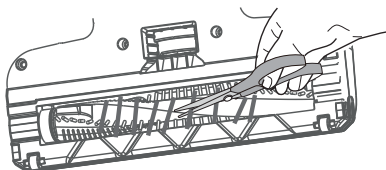

- 03** | W przypadku braku możliwości łatwego usunięcia zanieczyszczeń należy odszukać zaczep zwalnający wałek szczotkowy po prawej stronie i otworzyć pokrywę wałka szczotkowego. Wyjąć wałek szczotkowy i usunąć wszelkie splątane włosy lub pozostałe zanieczyszczenia.

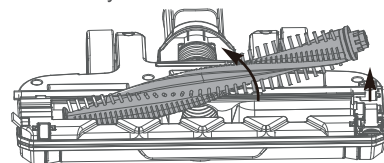

- 04** | W celu ponownego montażu:
1. Ustaw w linii jeden koniec wałka szczotkowego z kołem zębatym ssawki podłogowej.
 2. Drugi koniec wciśnij w szczelinę.
 3. Z powrotem zamontuj kłapkę zwalnającą.

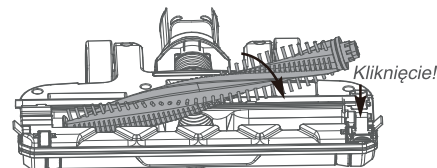

WYKRYWANIE I USUWANIE USTEREK

Problem	Możliwa przyczyna	Rozwiązanie
Silnik się nie uruchamia	Produkt wyłączył się lub bateria jest rozładowana	Przed użyciem należy naładować produkt
	Port zasysania produktu jest zablokowany	Otwórz ssący produkt czyszczącego
Niewystarczająca moc ssania	Zespół pojemnika na kurz i filtra jest zakurzony/zapełniony	Opróżnić pojemnik na kurz i wyczyścić lub wymienić filtry
	Walek szczotkowy jest owinięty włosami lub innymi przedmiotami.	Wyczyścić walek szczotkowy
	W rurze występuje blokada	Dokładnie wyczyścić i sprawdzić pod kątem niedrożności
Niejednostajne dźwięki pracy silnika	W rurze występuje blokada	Dokładnie wyczyścić i sprawdzić pod kątem niedrożności
	Zespół filtra jest zablokowany	Dokładnie wyczyścić filtry
Nie ma możliwości naładowania produktu	Ładowarka nie jest prawidłowo podłączona	Sprawdzić połączenia
	Zasilanie sieciowe nie jest włączone	Sprawdzić, czy zasilanie sieciowe jest włączone
	Sytuacja pozostaje bez zmian	Należy skontaktować się z centrum serwisowym

eureka
EASY.CLEAN.DONE.

www.eureka.com