

VACUUM CLEANER

USER MANUAL

MP09PROEUTP

Warning notices: Before using this product, please read this manual carefully and keep it for future reference. The design and specifications are subject to change without prior notice for product improvement. Consult with your dealer or manufacturer for details.

The diagram above is just for reference. Please take the appearance of the actual product as the standard.

EN English

FR French

DE Deutsch

IT Italian

ES Spanish

PL Polish

LANGUAGES

THANK YOU LETTER

Thank you for choosing Midea! Before using your new Midea product, please read this manual thoroughly to ensure that you know how to operate the features and functions that your new appliance offers in a safe way.

EN

CONTENTS

THANK YOU LETTER	01
SAFETY INSTRUCTIONS	02
PRODUCT OVERVIEW	06
OPERATION INSTRUCTIONS	07
CLEANING AND MAINTENANCE	09
TROUBLE SHOOTING	12
TRADEMARKS, COPYRIGHTS AND LEGAL STATEMENT	13
DISPOSAL AND RECYCLING	14
DATA PROTECTION NOTICE	15







SAFETY INSTRUCTIONS

EN

Intended Use

The following safety guidelines are intended to prevent unforeseen risks or damage from unsafe or incorrect operation of the appliance. Please check the packaging and appliance on arrival to make sure everything is intact to ensure safe operation. If you find any damage, please contact the retailer or dealer. Please note modifications or alterations to the appliance are not allowed for your safety concern. Unintended use may cause hazards and loss of warranty claims.

Explanation of Symbols

	Danger This symbol indicates that there are dangers to the life and health of persons due to extremely flammable gas.
	Warning of electrical voltage This symbol indicates that there is a danger to life and health of persons due to voltage.
	Warning The signal word indicates a hazard with a medium level of risk which, if not avoided, may result in death or serious injury.
	Caution The signal word indicates a hazard with a low degree of risk which, if not avoided, may result in minor or moderate injury.
	Attention The signal word indicates important information (e.g. damage to property), but not danger.
	Observe instructions This symbol indicates that a service technician should only operate and maintain this appliance in accordance with the operating instructions.

Read these operating instructions carefully and attentively before using/commissioning the unit and keep them in the immediate vicinity of the installation site or unit for later use!

IMPORTANT SAFETY INSTRUCTIONS

This section contains safety instructions that will help protect from risk of personal injury or property damage. Failure to follow these instructions invalidates the given warranty.

EN

- This appliance complies with international safety standards.
- Children shall not play with the appliance. Cleaning and user maintenance shall not be made by children without supervision.
- If the adapter or the appliance itself is damaged, do not use it. Contact an authorised service centre.
- Prevent damage to the power cable by not squeezing, bending, or rubbing it on sharp edges.
- Do not touch the appliance or its plug when it is plugged if your hands are damp or wet.
- Do not pull the power cable when unplugging the appliance.
- Do not vacuum flammable materials and when vacuuming cigarette ash, make sure that it has cooled down.
- Do not vacuum water or other liquids.
- Protect the appliance from rain, humidity and heat sources.
- Never use the appliance in or near places where combustible or flammable environments are present.
- Unplug the appliance before cleaning and maintenance.
- Do not immerse the appliance in water for cleaning.
- Do not attempt to dismantle the appliance.
- Use the original parts or parts recommended by the manufacturer only.

- Do not attempt to vacuum particles such as cement, plaster and compressed paper in order to prevent the filter from being clogged and the motor being damaged.
- If the adapter is damaged, it must be replaced by the manufacturer or its agent or similarly qualified person in order to avoid hazard.
- Use the appliance only with the power adapter supplied.
- Do not use the appliance without filters fitted, otherwise it can get damaged.
- If you keep the packaging materials, store them out of the reach of children.
- This appliance is not intended for use by persons (including children) with reduced physical, sensory or mental capabilities, or lack of experience and knowledge, unless they have been given supervision or instruction concerning use of the appliance by a person responsible for their safety.
- Children should be supervised to ensure that they do not play with the appliance.
- The appliance is only to be used with the power supply unit provided with the appliance.
- The adapter must be removed from the socket-outlet and the battery pack must be removed from the appliance before cleaning or maintaining the appliance
- Keep fingers, hair and loose clothing from moving parts and openings whilst using the vacuum cleaner.
- The battery must be removed from the appliance before it is scrapped;
- Please dispose of used batteries according to local laws and regulations.

- This appliance contains batteries that are only replaceable by skilled persons.
- The supply terminals are not to be short-circuited.

EN

PRODUCT OVERVIEW

EN

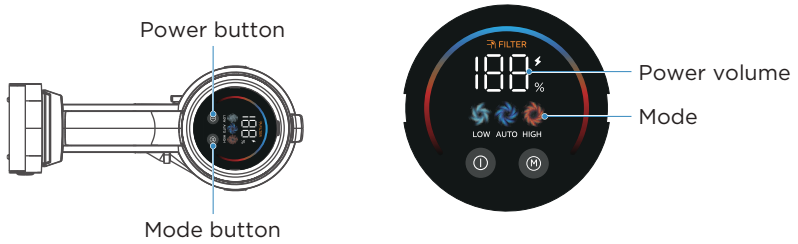
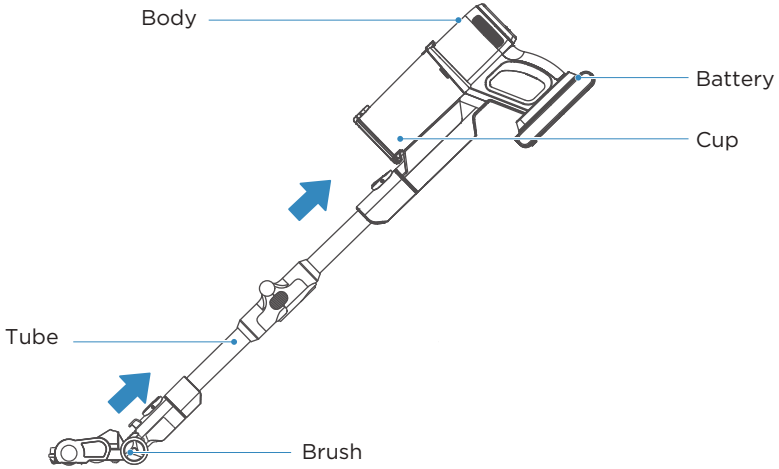

Accessories list

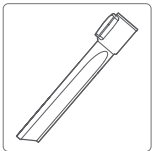

Crevice Nozzle

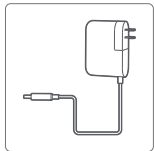

Adaptor

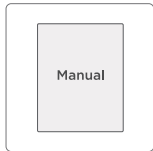

Instruction Manual

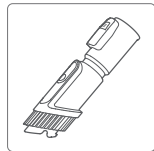

2 in 1 brush

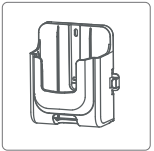

Wall mount

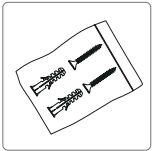

Package of screws



Telescopic hose

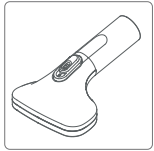

Pet brush

Tips:

When cleaning the high places, please assemble the accessories on tube.

OPERATION INSTRUCTIONS

Battery charging

Tips:

Battery is not full when leaving factory, please remember to charge up before first usage.

EN

1. Place the device into the charging dock and plug the adapter into the socket. While charging, the power indicator light will keep flashing. One minute after being fully charged, the indicator light will turn off..

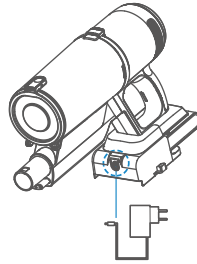

2. It takes approximately 4 - 6 hours to fully charge.
Runtime: High Mode: 12mins
Auto mode: Varies by usage
Low Mode: 60 mins

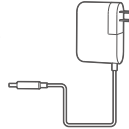

3. The battery pack can be charged separately.

Cleaning

Note:

To avoid the air flue being blocked, please clean the big particle waste. (such as paper, cloth and others).

1. Knob down "Power button" to start
2. Knob down "Power button" again to stop
3. Knob down "Mode button", it cycles in AUTO / HIGH/ LOW-mode.

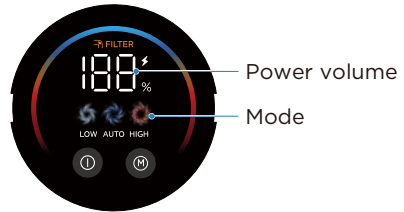
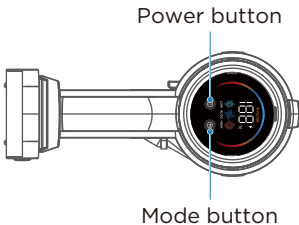

Installation and use of wall mount

1. The wall seat needs to be installed on a solid, flat wall to avoid tipping and damage to the machine. Use the included expansion screws to fix firmly, using other fixing methods may fall.
2. The whole machine whether in the work, or placed on the wall seat, should be handled gently, so as not to damage the machine.

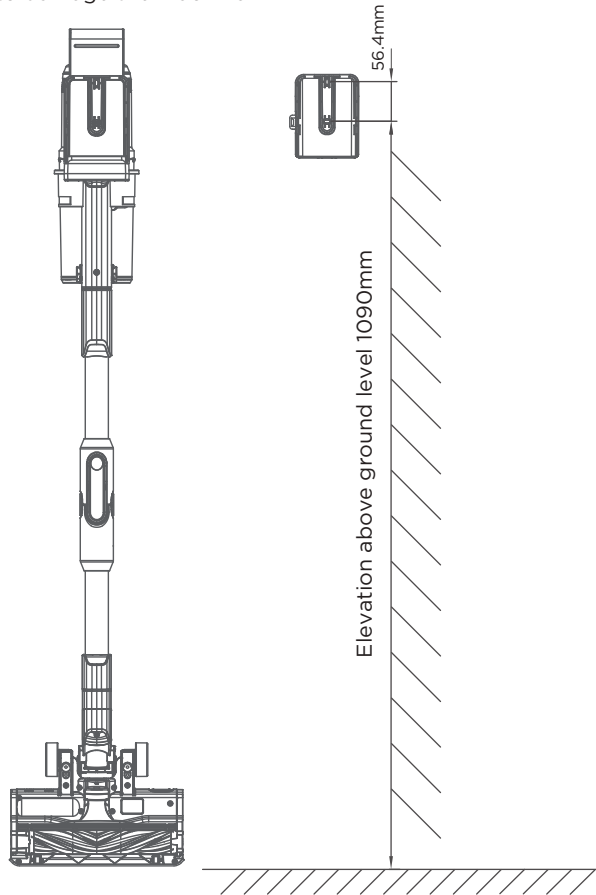

Hold the handle of the machine with one hand, press the battery pack release button with the other hand, and then move back to remove the battery pack.

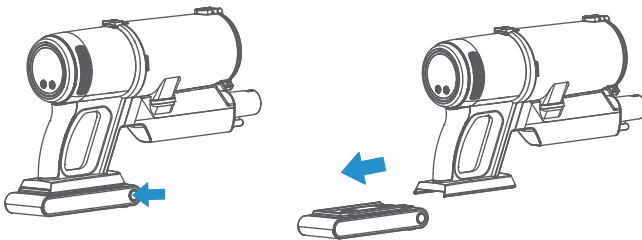

CLEANING AND MAINTENANCE

Dust cup disassembly and clean

Tips:

To keep the suction power of cleaner, please clean the dust in it regularly.

EN 1. Press the locker button, open the bottom cover and release dust.

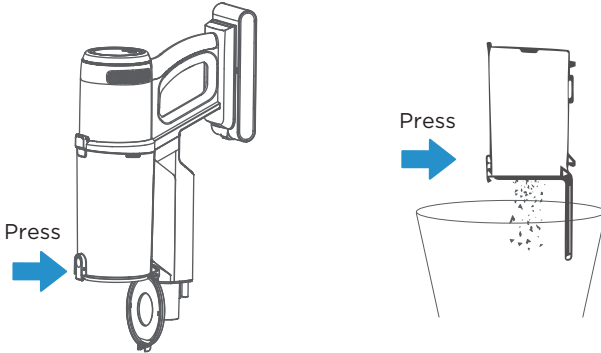

2. Press the dust cup release button, take down the cup.

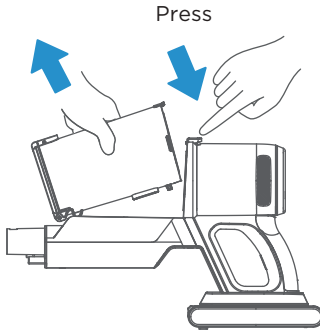

3. Take out the cyclone from dust cup.

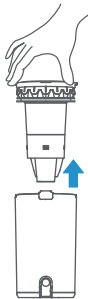

4. Disassemble cyclone and clean, all parts are washable.

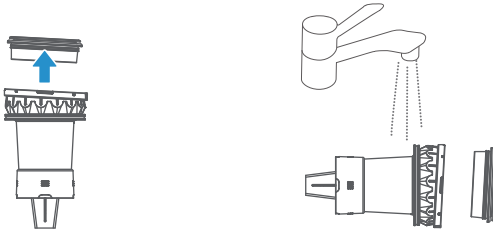

5. After airing all parts completely, assemble them according to disassembly steps.

Clean the outlet air filter assembly

Tips:

To keep the suction power of cleaner, please clean the Clean the outlet air filter assembly.

1. Turn the outlet cover 15 degrees counterclockwise.

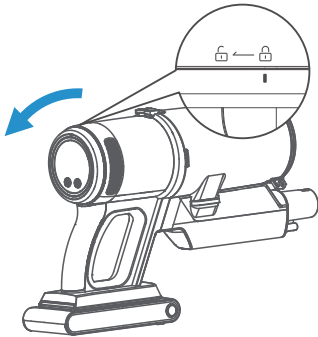

2. Turn down to open the outlet cover.

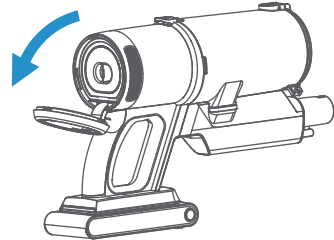

3. Remove the outlet air filter assembly and clean it.

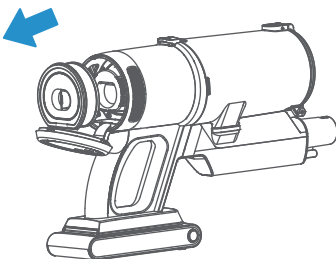

4. Install it back in reverse order.

Clean and maintain motorized brush

Note:

1. To avoid affect the normal operation of brush, when roller brush and wheels is entangled or dusty, please clean and maintain them.
2. When disassemble and main brush, please make sure it's not working.

1. Push button and take off the brush.

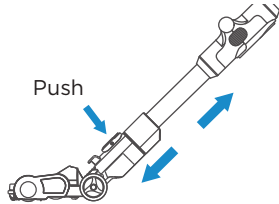

2. Press and hold the release button while rotating the roller brush cover. Pull out the roller brush and clean it, use scissors to cut heavy threads or strings if needed.

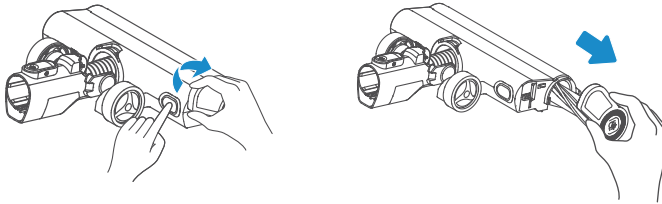

Tips:

- Don't suggest to wash the brush.
If the brush was tangled by hair, please scissor or knife to clean.

TROUBLE SHOOTING

Common failure	Possible cause	Solutions
The vacuum doesn't work	<ul style="list-style-type: none"> Product has powered off or battery is low 	<ul style="list-style-type: none"> Please charge the product before use
	<ul style="list-style-type: none"> Product suction port is blocked 	<ul style="list-style-type: none"> Cleaning product suction mouth
Suction is too weak	<ul style="list-style-type: none"> Dust barrel & filter assembly is dusty/full 	<ul style="list-style-type: none"> Clean the dustbin and filter material
	<ul style="list-style-type: none"> Rolling brush is wrapped around the hair and other objects 	<ul style="list-style-type: none"> Clean roller brush
	<ul style="list-style-type: none"> Tube has an obstruction 	<ul style="list-style-type: none"> Carefully clean and check for blockages
Different motor operation sound	<ul style="list-style-type: none"> The tube is partially blocked 	<ul style="list-style-type: none"> Carefully clean and clear
	<ul style="list-style-type: none"> Filter assembly is blocked 	<ul style="list-style-type: none"> Thoroughly clean the filters
Product can not be charged	<ul style="list-style-type: none"> Charger not properly connected 	<ul style="list-style-type: none"> Please check connections
	<ul style="list-style-type: none"> Mains supply is not switched on 	<ul style="list-style-type: none"> Check the mains supply is switched on
	<ul style="list-style-type: none"> Situation still remains 	<ul style="list-style-type: none"> Check with a service centre

EN

TRADEMARKS, COPYRIGHTS AND LEGAL STATEMENT

 Midea logo, word marks, trade name, trade dress and all versions thereof are valuable assets of Midea Group and/or its affiliates (“Midea”), to which Midea owns trademarks, copyrights and other intellectual property rights, and all goodwill derived from using any part of an Midea trademark. Use of Midea trademark for commercial purposes without the prior written consent of Midea may constitute trademark infringement or unfair competition in violation of relevant laws.

EN

This manual is created by Midea and Midea reserves all copyrights thereof. No entity or individual may use, duplicate, modify, distribute in whole or in part this manual, or bundle or sell with other products without the prior written consent of Midea.

All the described functions and instructions were up to date at the time of printing this manual. However, the actual product may vary due to improved functions and designs.

DISPOSAL AND RECYCLING

Important instructions for environment

Compliance with the WEEE Directive and Disposing of the Waster Product:
This product complies with EU WEEE Directive (2012/19/EU). This product bears a classification symbol for waster electrical and electronic equipment (WEEE).

This symbol indicates that this product shall not be disposed with other household wastes at the end of its service life. Used device must be returned to official collection point for recycling of electrical electronic devices. To find these collection systems please contact to your local authorities or retailer where the product was purchased. Each household performs important role in recovering and recycling of old appliance. Appropriate disposal of used appliance helps prevent potential negative consequences for the environment and human health.



EN

Compliance with RoHS Directive

The product you have purchased complies with EU RoHS Directive (2011/65/EU). It does not contain harmful and prohibited materials specified in the Directive.

Package information

Packaging materials of the product are manufactured from recyclable materials in accordance with our National Environment Regulations. Do not dispose of the packaging materials together with the domestic or other wastes. Take them to the packaging material collection points designated by the local authorities.



DATA PROTECTION NOTICE

For the provision of the services agreed with the customer, we agree to comply without restriction with all stipulations of applicable data protection law, in line with agreed countries within which services to the customer will be delivered, as well as, where applicable, the EU General Data Protection Regulation (GDPR).

EN

Generally, our data processing is to fulfil our obligation under contract with you and for product safety reasons, to safeguard your rights in connection with warranty and product registration questions. In some cases, but only if appropriate data protection is ensured, personal data might be transferred to recipients located outside of the European Economic Area.

Further information are provided on request. You can contact our Data Protection Officer via **MideaDPO@midea.com**. To exercise your rights such as right to object your personal data being processed for direct marketing purposes, please contact us via **MideaDPO@midea.com**. To find further information, please follow the QR Code.

LETTRE DE REMERCIEMENT

Merci d'avoir choisi Midea ! Avant d'utiliser votre nouveau produit Midea, veuillez lire attentivement ce manuel pour vous assurer que vous savez comment utiliser sans risques les commandes et les fonctions offertes par votre nouvel appareil.

FR

TABLE DES MATIÈRES

LETTRE DE REMERCIEMENT	01
CONSIGNES DE SÉCURITÉ	02
PRÉSENTATION DU PRODUIT	06
INSTRUCTIONS D'UTILISATION	07
NETTOYAGE ET ENTRETIEN	09
DÉPANNAGE	12
MARQUES COMMERCIALES, DROITS D'AUTEUR ET MENTIONS LÉGALES	13
MISE AU REBUT ET RECYCLAGE	14
AVIS DE PROTECTION DES DONNÉES	15

CONSIGNES DE SÉCURITÉ

Utilisation prévue

Les consignes de sécurité suivantes sont destinées à prévenir les risques imprévus ou les dommages dus à un fonctionnement dangereux ou incorrect de l'appareil. Veuillez vérifier l'emballage et l'appareil à la réception pour vous assurer que tout est intact et que l'appareil fonctionne en toute sécurité. Si vous constatez des dommages, veuillez contacter le détaillant ou le revendeur. Veuillez noter que les modifications ou altérations de l'appareil ne sont pas autorisées pour des raisons de sécurité. Une utilisation non prévue peut entraîner des risques et l'annulation de la garantie.

FR

Explication des symboles



Danger

Ce symbole indique qu'il existe un danger de mort et des risques pour la santé des personnes en raison de gaz extrêmement inflammables.



Avertissement de tension électrique

Ce symbole indique qu'il existe un danger de mort et des risques pour la santé des personnes en raison de la tension.



Avertissement

Le mot d'avertissement indique un danger, avec un niveau de risque moyen qui, s'il n'est pas évité, peut entraîner la mort ou des blessures graves.



Mise en garde

Le mot d'avertissement indique un danger, avec un niveau de risque faible qui, s'il n'est pas évité, peut entraîner des blessures légères ou modérées.



Attention

Le mot indique des informations importantes (par exemple, des dommages matériels), mais pas un danger.



Respectez les instructions

Ce symbole indique que le technicien de maintenance doit utiliser et entretenir cet appareil en se conformant aux consignes d'utilisation.

Lisez soigneusement et attentivement ces consignes d'utilisation avant d'utiliser/de mettre en service l'appareil et conservez-les à proximité immédiate du lieu d'installation ou de l'appareil pour une utilisation ultérieure !

CONSIGNES DE SÉCURITÉ IMPORTANTES

Cette section contient des consignes de sécurité qui vous aideront à vous protéger contre les risques de blessures ou de dommages matériels. Le non-respect de ces instructions annulera la garantie.

- Cet appareil est conforme aux normes de sécurité internationales.
- Les enfants ne doivent pas jouer avec l'appareil. Le nettoyage et l'entretien par l'utilisateur ne doivent pas être effectués par des enfants sans surveillance.
- Si l'adaptateur ou l'appareil lui-même est endommagé, ne l'utilisez pas. Contactez un centre de réparation agréé.
- Évitez d'endommager le câble d'alimentation en ne le pressant pas, en ne le pliant pas ou en ne le frottant pas sur des arêtes vives.
- Ne touchez pas l'appareil ou sa fiche lorsqu'il est branché si vos mains sont humides ou mouillées.
- Ne tirez pas sur le câble d'alimentation pour débrancher l'appareil.
- N'aspirez pas de matériaux inflammables et lorsque vous aspirez de la cendre de cigarette, assurez-vous qu'elle est froide.
- N'aspirez pas d'eau ou d'autres liquides.
- Protégez l'appareil de la pluie, de l'humidité et des sources de chaleur.
- N'utilisez jamais l'appareil dans ou à proximité d'endroits où des matériaux combustibles ou inflammables sont présents.
- Débranchez l'appareil avant le nettoyage et l'entretien.
- Ne plongez pas l'appareil dans l'eau pour le nettoyer.
- N'essayez pas de démonter l'appareil.

- Utilisez uniquement les pièces d'origine ou les pièces recommandées par le fabricant.
- N'essayez pas d'aspirer des particules telles que du ciment, du plâtre et du papier comprimé afin d'éviter que le filtre ne soit obstrué et que le moteur ne soit endommagé.
- Si l'adaptateur est endommagé, il doit être remplacé par le fabricant ou son réparateur ou une personne de qualification similaire afin d'éviter tout danger.
- Utilisez l'appareil uniquement avec l'adaptateur électrique fourni.
- N'utilisez pas l'appareil sans avoir installé les filtres, sinon il pourrait être endommagé.
- Si vous conservez les matériaux d'emballage, rangez-les hors de la portée des enfants.
- Cet appareil n'est pas destiné à être utilisé par des personnes (y compris des enfants) ayant des capacités physiques, sensorielles ou mentales réduites, ou manquant d'expérience et de connaissances, à moins qu'elles ne soient supervisées ou aient reçu des instructions concernant l'utilisation de l'appareil par une personne responsable de leur sécurité.
- Les enfants doivent être surveillés pour s'assurer qu'ils ne jouent pas avec l'appareil.
- L'appareil ne doit être utilisé qu'avec le bloc d'alimentation fourni avec l'appareil.
- L'adaptateur doit être retiré de la prise de courant et la batterie doit être retirée de l'appareil avant de nettoyer ou d'entretenir l'appareil.
- N'approchez pas vos doigts, vos cheveux ni de vêtements amples des pièces mobiles et des ouvertures pendant l'utilisation de l'aspirateur.

- La batterie doit être retirée de l'appareil avant sa mise au rebut ;
- Veuillez mettre les batteries usagées au rebut conformément aux lois et réglementations locales.
- Cet appareil contient des batteries qui ne peuvent être remplacées que par des personnes compétentes.
- Les bornes d'alimentation ne doivent pas être court-circuitées.

FR

PRÉSENTATION DU PRODUIT

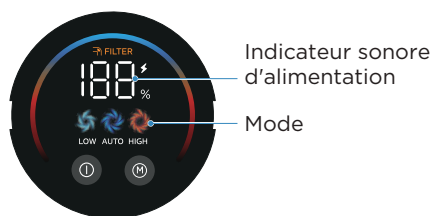
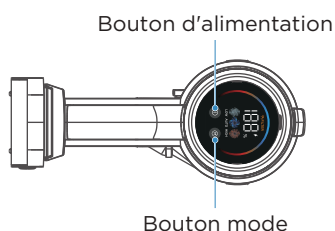
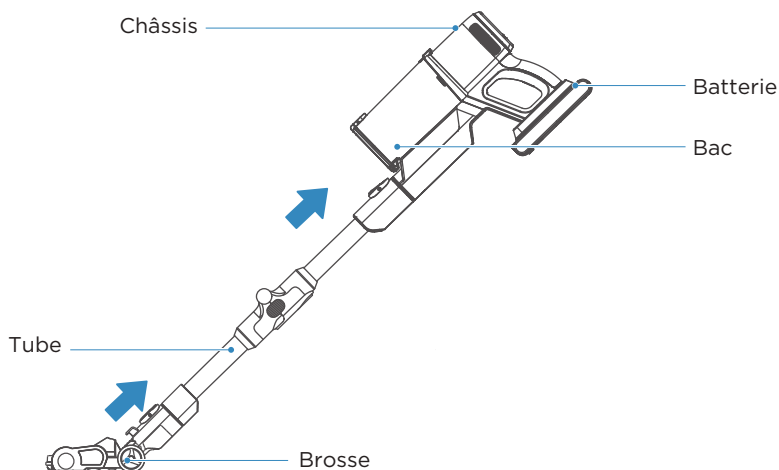

Liste des accessoires

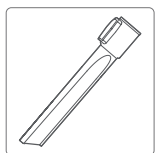

Buse plate

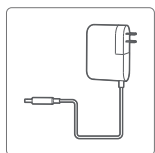

Adaptateur

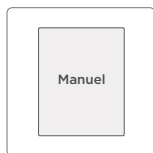

Mode d'emploi

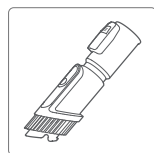

Brosse 2 en 1

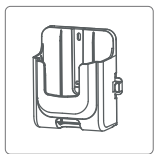

Support mural

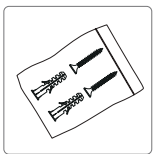

Kit de vis



Tuyau
télescopique



Brosse pour
animaux de
compagnie

Conseils :

Lorsque vous devez nettoyer des espaces en hauteur, assemblez les accessoires sur le tube.

INSTRUCTIONS D'UTILISATION

Chargement de la batterie

Conseils :

La batterie n'est pas totalement chargée à sa sortie de l'usine. Vous devez la charger avant la première utilisation.

FR

1. Placez l'appareil sur la base de recharge et branchez l'adaptateur dans la prise. Pendant la recharge, le voyant de l'indicateur d'alimentation clignote en continu. Une minute avant d'atteindre la pleine charge, le voyant s'éteindra.

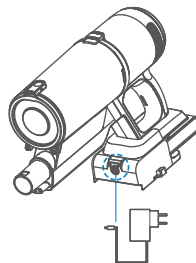

2. il faut environ 4 à 6 heures pour que la batterie soit complètement chargée.

Autonomie : Mode élevé : 12 min

Mode automatique : Varie en fonctionnement

en mode faible puissance : 60 min

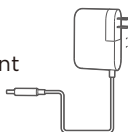

3. La batterie peut être chargée séparément.

Nettoyage

Remarque :

Pour éviter que le tuyau d'air ne soit bloqué, éliminez les grosses particules à la main. (comme le papier, les tissus et autres).

1. Appuyez sur le « bouton d'alimentation » pour démarrer
2. Appuyez à nouveau sur le « bouton d'alimentation » pour arrêter
3. Appuyez sur le « bouton Mode », l'appareil passe successivement en mode puissance AUTO/HAUTE/FAIBLE.

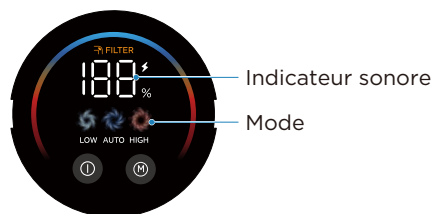
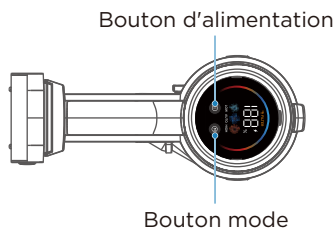

Installation et utilisation du support mural

1. Le support mural doit être installé sur une paroi plane et solide pour éviter que la machine tombe et soit endommagée. Utilisez les vis d'expansion incluses pour fixer fermement le support. Avec d'autres méthode de fixation, il risque de tomber.
2. La machine dans son ensemble, que ce soit pendant son fonctionnement ou placée sur le support mural, doit être manipulé avec soin, afin de ne pas l'endommager.

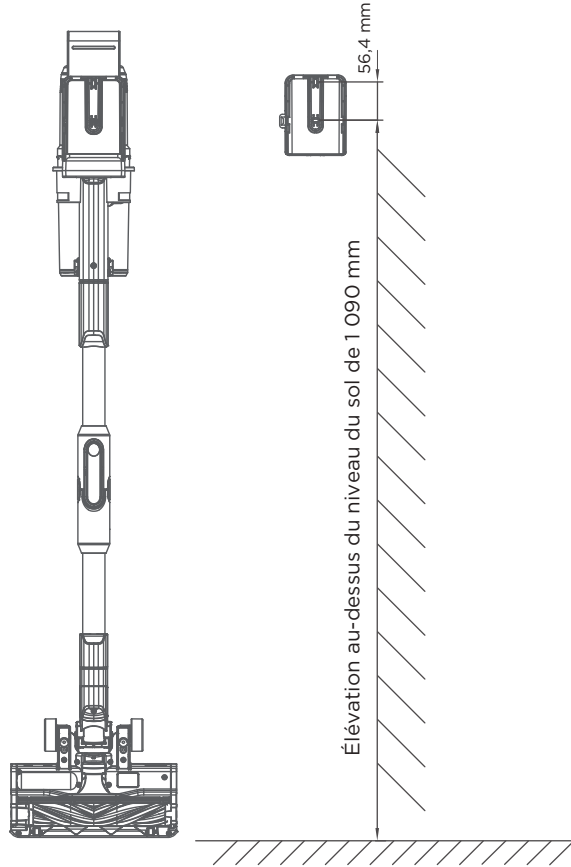

FR

Tenez la poignée de la machine d'une main, appuyez sur le bouton de déverrouillage de la batterie avec l'autre main, puis tirez pour sortir la batterie.

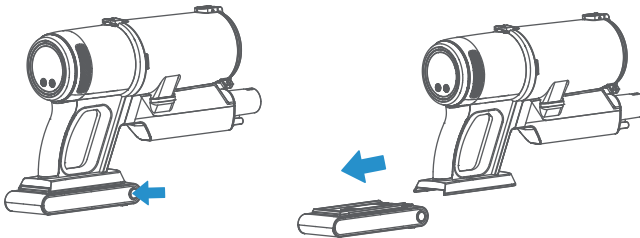

NETTOYAGE ET ENTRETIEN

Démontage et nettoyage du bac à poussière

Conseils :

Pour préserver la puissance d'aspiration de l'appareil, éliminez régulièrement la poussière.

1. Appuyez sur le bouton de verrouillage, ouvrez le couvercle inférieur et videz la poussière.

FR

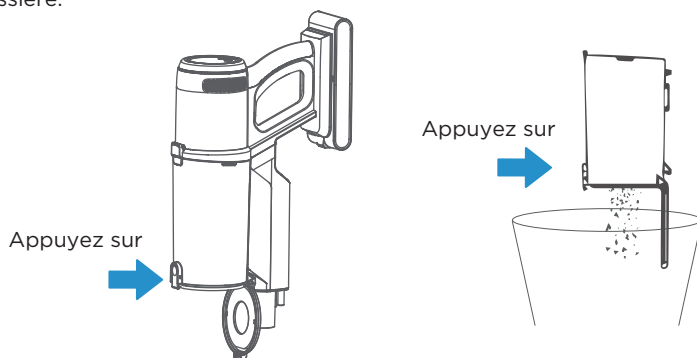

2. Appuyez sur le bouton de déverrouillage du bac à poussière, sortez le bac.

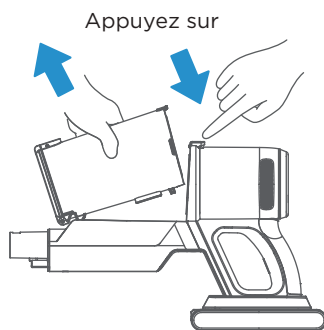

3. Retirez le système cyclonique du bac à poussière.

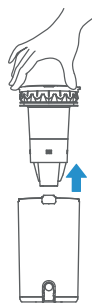

4. Démontez le système cyclonique et nettoyez. Toutes les pièces sont lavables.

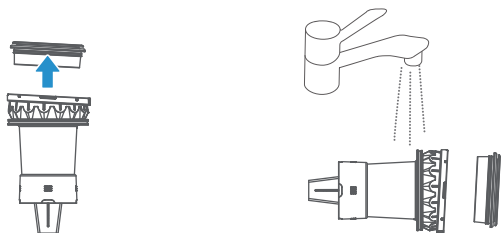

5. Après avoir séché à l'air toutes les pièces, remontez-les dans le sens inverse du démontage.

FR

Nettoyage de l'unité du filtre à air de sortie

Conseils :

Pour préserver la puissance d'aspiration de l'appareil, nettoyez l'unité du filtre à air de sortie.

1. Tournez le couvercle de sortie de 15° dans le sens antihoraire.

2. Faites pivoter vers le bas pour ouvrir le couvercle de sortie.

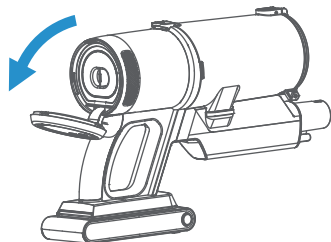
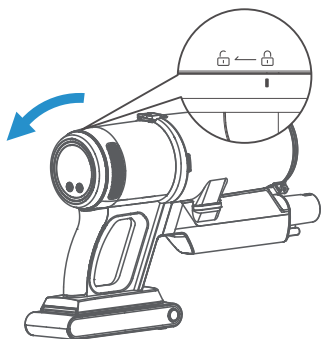

3. Retirez l'unité du filtre à air de sortie et nettoyez-la.

4. Réinstallez-la dans la séquence inverse.

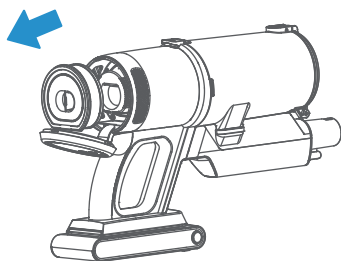

Nettoyage et entretien de la brosse motorisée

Remarque :

1. Pour éviter de nuire au bon fonctionnement de la brosse, lorsque le rouleau-brosse et les roues sont emmêlés, un nettoyage et un entretien sont nécessaires.
2. Lorsque la brosse principale est démontée, assurez-vous que l'appareil ne fonctionne pas.

1. Appuyez sur le bouton et sortez la brosse.

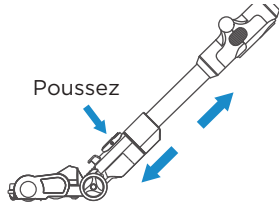

2. Maintenez le bouton de déverrouillage enfoncé tout en faisant pivoter le couvercle du rouleau-brosse. Sortez le rouleau-brosse et nettoyez-le, utilisez une paire de ciseaux pour couper les ficelles ou fils épais si nécessaire.

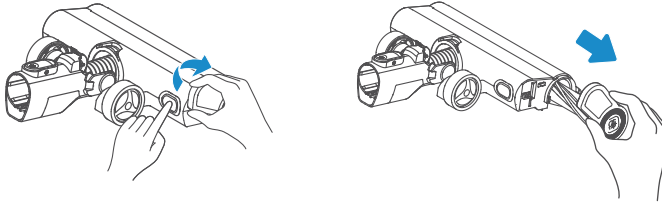

Conseils :

Il n'est pas recommandé de laver la brosse.

Si des cheveux sont emmêlés dans la brosse, prenez une paire de ciseaux ou une lame pour le nettoyage.

DÉPANNAGE

Panne courante	Cause possible	Solutions
L'aspirateur ne fonctionne pas	• L'appareil s'est éteint ou la batterie est faible	• Veuillez charger l'appareil avant de l'utiliser
	• L'orifice d'aspiration de l'appareil est bloqué	• Nettoyez la bouche d'aspiration de l'appareil
L'aspiration est insuffisante	• La cuve à poussière et l'unité de filtre sont poussiéreux/pleins	• Nettoyez le bac à poussière et l'élément filtrant
	• Des cheveux et d'autres débris sont enroulés autour du rouleau-brosse	• Nettoyez le rouleau-brosse
	• Le tube est obstrué	• Nettoyez soigneusement et vérifiez qu'il n'y a pas de blocage
Le bruit de fonctionnement du moteur est différent	• Le tube est partiellement bloqué	• Nettoyez soigneusement et débloquez
	• L'unité du filtre est bloquée	• Nettoyez soigneusement les filtres
L'appareil ne se charge pas	• Le chargeur n'est pas correctement connecté	• Veuillez vérifier les connexions
	• L'alimentation secteur n'est pas activée	• Vérifiez que l'alimentation secteur est activée
	• Le problème persiste	• Adressez-vous à un centre de réparation

FR



MARQUES COMMERCIALES, DROITS D'AUTEUR ET MENTIONS LÉGALES

 Le logo, les marques nominales, le nom commercial, l'habillage commercial et toutes leurs versions sont des actifs précieux du Groupe Midea et/ou de ses filiales (« Midea »), dont Midea détient des marques commerciales, des droits d'auteur et d'autres droits de propriété intellectuelle, ainsi que toute survaleur dérivée de l'utilisation de toute partie d'une marque Midea. L'utilisation de la marque commerciale Midea à des fins commerciales sans l'accord écrit préalable de Midea peut constituer une contrefaçon de marque commerciale ou une concurrence déloyale en violation des lois applicables.

FR

Ce manuel est créé par Midea et Midea se réserve tous les droits d'auteur sur celui-ci. Aucune entité ou personne ne peut utiliser, dupliquer, modifier, distribuer en tout ou en partie ce manuel, ou le regrouper ou le vendre avec d'autres produits sans le consentement écrit préalable de Midea.

Toutes les fonctions et instructions décrites étaient à jour au moment de l'impression de ce manuel. Cependant, le produit réel peut varier en raison de l'amélioration des fonctions et des conceptions.

MISE AU REBUT ET RECYCLAGE

Instructions importantes pour l'environnement

Conformité à la Directive DEEE et mise au rebut du produit usagé : Ce produit est conforme à la directive DEEE de l'UE (2012/19/UE). Ce produit porte un symbole de classification pour les déchets d'équipements électriques et électroniques (DEEE).

Ce symbole indique que ce produit ne doit pas être jeté avec d'autres déchets ménagers à la fin de sa durée de vie. L'appareil usagé doit être retourné au point de collecte officiel pour le recyclage des appareils électroniques électriques. Pour trouver ces systèmes de collecte, veuillez contacter les autorités locales ou le détaillant où le produit a été acheté. Chaque ménage joue un rôle important dans la récupération et le recyclage des appareils usagés. L'élimination appropriée des appareils usagés aide à prévenir les conséquences négatives potentielles pour l'environnement et la santé humaine.



FR

Conformité à la directive RoHS

Le produit que vous avez acheté est conforme à la directive européenne RoHS (2011/65/UE). Il ne contient pas de matières nocives et interdites spécifiées dans la directive.

Informations sur l'emballage

Les matériaux d'emballage du produit sont fabriqués à partir de matériaux recyclables conformément à nos réglementations environnementales nationales. Ne jetez pas les matériaux d'emballage avec les déchets ménagers ou autres. Apportez-les aux points de collecte des matériaux d'emballage désignés par les autorités locales.



AVIS DE PROTECTION DES DONNÉES

Pour la fourniture des services convenus avec le client, nous acceptons de nous conformer sans restriction à toutes les stipulations de la législation applicable en matière de protection des données, conformément aux pays convenus dans lesquels les services au client seront fournis, ainsi que, le cas échéant, au règlement général sur la protection des données (RGPD) de l'UE.

FR

En règle générale, nous traitons les données pour remplir nos obligations contractuelles avec vous et, pour des raisons de sécurité des produits, pour sauvegarder vos droits en ce qui concerne les questions de garantie et d'enregistrement des produits. Dans certains cas, mais uniquement si une protection appropriée des données est assurée, les données personnelles peuvent être transférées à des destinataires situés en dehors de l'Espace économique européen.

De plus amples informations sont fournies sur demande. Vous pouvez contacter notre délégué à la protection des données via **MideaDPO@midea.com**. Pour exercer vos droits, tels que le droit de s'opposer à ce que vos données personnelles soient traitées à des fins de marketing direct, veuillez nous contacter à l'adresse suivante **MideaDPO@midea.com**. Pour plus d'informations, veuillez suivre le code QR.

DANKESSCHREIBEN

Danke, dass Sie sich für Midea entschieden haben! Lesen Sie diese Bedienungsanleitung vor der Verwendung Ihres neuen Midea-Produkts gründlich durch, um sicherzustellen, dass Sie wissen, wie Sie die Merkmale und Funktionen Ihres neuen Geräts sicher bedienen.

INHALT

DE

DANKESSCHREIBEN	01
SICHERHEITSHINWEISE	02
PRODUKTÜBERSICHT	06
BEDIENUNGSANLEITUNG	07
REINIGUNG UND WARTUNG	09
FEHLERBEHEBUNG	12
MARKEN, URHEBERRECHTE UND RECHTLICHE HINWEISE	13
ENTSORGUNG UND RECYCLING	14
DATENSCHUTZERKLÄRUNG	15

SICHERHEITSHINWEISE

Bestimmungsgemäßer Gebrauch

Die folgenden Sicherheitshinweise dienen dazu, unvorhergesehene Gefahren oder Schäden durch unsichere oder falsche Bedienung des Gerätes zu vermeiden. Überprüfen Sie bei Erhalt Verpackung und Gerät auf Unversehrtheit, um einen sicheren Betrieb zu gewährleisten. Sollten Sie einen Schaden feststellen, nehmen Sie bitte Kontakt mit dem Händler oder Verkäufer auf. Beachten Sie, dass aus Sicherheitsgründen keine Modifikationen oder Veränderungen am Gerät zulässig sind. Bei nicht bestimmungsgemäßem Gebrauch können Gefahren entstehen und es kann zum Verlust von Garantieansprüchen kommen.

DE

Symbolerklärung



Gefahr

Dieses Symbol weist darauf hin, dass durch hochentzündliche Gase Gefahren für Leben und Gesundheit von Personen bestehen.



Warnung vor elektrischer Spannung

Dieses Symbol weist darauf hin, dass aufgrund elektrischer Spannung eine Gefahr für das Leben und die Gesundheit von Personen besteht.



Warnung

Dieses Symbol bezeichnet eine Gefährdung mit einem mittleren Risikograd, die, wenn sie nicht vermieden wird, den Tod oder eine schwere Verletzung zur Folge haben kann.



Vorsicht

Dieses Symbol bezeichnet eine Gefährdung mit einem geringen Risikograd, die, wenn sie nicht vermieden wird, eine leichte oder mittelschwere Verletzung zur Folge haben kann.



Achtung

Dieses Symbol weist auf eine wichtige Information hin (z. B. Sachschaden), nicht jedoch auf eine Gefahr.



Hinweise beachten

Dieses Symbol weist darauf hin, dass ein Servicetechniker das Gerät nur gemäß der Bedienungsanleitung bedienen und warten darf.

Lesen Sie diese Bedienungsanweisungen vor der Benutzung/Inbetriebnahme des Gerätes sorgfältig und aufmerksam durch und bewahren Sie diese für den späteren Gebrauch in unmittelbarer Nähe des Aufstellungsortes bzw. Gerätes auf!

WICHTIGE SICHERHEITSHINWEISE

Dieser Abschnitt enthält Sicherheitshinweise, die Sie vor der Gefahr von Personen- und Sachschäden schützen. Bei Nichteinhaltung dieser Anweisungen erlischt der Garantieanspruch.

- Dieses Gerät entspricht den internationalen Sicherheitsstandards.
- Kinder dürfen nicht mit dem Gerät spielen. Die Reinigung und Wartung durch den Benutzer darf nicht von Kindern ohne Aufsicht durchgeführt werden.
- Wenn der Adapter oder das Gerät selbst beschädigt ist, verwenden Sie es nicht. Wenden Sie sich an eine autorisierte Kundendienststelle.
- Vermeiden Sie Schäden am Netzkabel, indem Sie es nicht quetschen, biegen oder an scharfen Kanten reiben.
- Fassen Sie das Gerät oder den Stecker nicht an, wenn Ihre Hände feucht oder nass sind.
- Ziehen Sie nicht am Netzkabel, wenn Sie das Gerät von der Steckdose trennen.
- Saugen Sie keine brennbaren Materialien auf und achten Sie beim Aufsaugen von Zigarettenasche darauf, dass diese abgekühlt ist.
- Saugen Sie kein Wasser oder andere Flüssigkeiten auf.
- Schützen Sie das Gerät vor Regen, Feuchtigkeit und Wärmequellen.
- Verwenden Sie das Gerät niemals an oder in der Nähe von Orten, an denen brennbare oder entzündliche Materialien vorhanden sind.
- Ziehen Sie vor der Reinigung und Wartung des Geräts den Netzstecker.

- Tauchen Sie das Gerät zur Reinigung nicht in Wasser ein.
- Versuchen Sie nicht, das Gerät zu zerlegen.
- Verwenden Sie nur Originalteile oder vom Hersteller empfohlene Teile.
- Versuchen Sie nicht, Partikel wie Zement, Gips und gepresstes Papier aufzusaugen, um zu verhindern, dass der Filter verstopft und der Motor beschädigt wird.
- Wenn das Netzkabel beschädigt ist, muss es durch den Hersteller oder seinen Vertreter oder eine ähnlich qualifizierte Person ersetzt werden, um Gefahren zu vermeiden.
- Betreiben Sie das Gerät nur mit dem mitgelieferten Netzadapter.
- Verwenden Sie das Gerät nicht ohne eingesetzte Filter, da es sonst beschädigt werden kann.
- Wenn Sie das Verpackungsmaterial aufbewahren, lagern Sie es außerhalb der Reichweite von Kindern.
- Dieses Gerät ist nicht für den Gebrauch durch Personen (einschließlich Kinder) mit eingeschränkten physischen, sensorischen oder geistigen Fähigkeiten oder Mangel an Erfahrung und Wissen bestimmt, es sei denn, sie werden von einer für ihre Sicherheit verantwortlichen Person beaufsichtigt oder erhalten Anweisungen zur Verwendung des Geräts.
- Kinder sollten beaufsichtigt werden, um sicherzustellen, dass sie nicht mit dem Gerät spielen.
- Das Gerät ist ausschließlich mit dem im Lieferumfang enthaltenen Netzteil zu verwenden.
- Vor dem Reinigen oder Warten des Geräts muss das Netzkabel aus der Steckdose gezogen und der Akkupack aus dem Gerät entfernt werden.

- Halten Sie beim Staubsaugen Finger, Haare und lose Kleidung von beweglichen Teilen und Öffnungen fern.
- Der Akku muss vor der Entsorgung aus dem Gerät entfernt werden;
- Bitte entsorgen Sie verbrauchte Akkus gemäß den örtlichen Gesetzen und Vorschriften.
- Dieses Gerät enthält Akkus, die nur von Fachpersonal ausgetauscht werden können.
- Die Versorgungsklemmen dürfen nicht kurzgeschlossen werden.

DE

PRODUKTÜBERSICHT

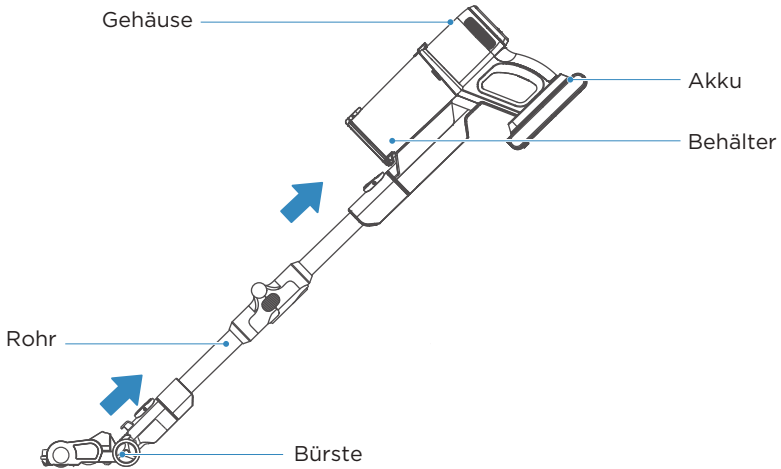

DE

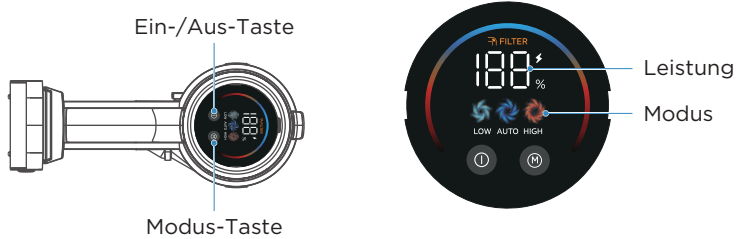

Zubehörliste

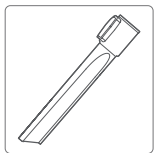

Fugendüse

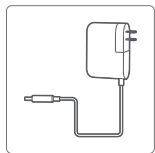

Netzteil



Bedienungsanleitung

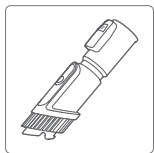

2-in-1-Bürste

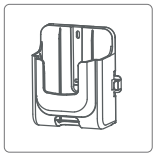

Wandhalterung

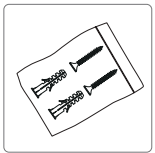

Schraubenpaket



Teleskoprohr

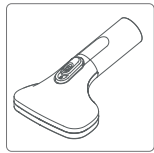

Haustierbürste

Tipps:

Bei der Reinigung von höheren Stellen bitte das Zubehör am Rohr montieren.

BEDIENUNGSANLEITUNG

Laden des Akkus

Tipps:

Der Akku ist beim Verlassen des Werks nicht voll, bitte denken Sie daran, ihn vor der ersten Verwendung aufzuladen.

1. Stellen Sie das Gerät in die Ladestation und schließen Sie den Adapter an die Steckdose an. Während der Aufladung blinkt die Betriebsanzeige kontinuierlich. Eine Minute nach dem vollständigen Aufladen schaltet sich die Anzeigeleuchte aus.

2. Es dauert etwa 4 bis 6 Stunden, bis der Akku vollständig geladen ist.

Laufzeit: Hoher Modus: 12 Min.

Automatischer Modus: Je nach Nutzung unterschiedlich

Niedriger Modus: 60 Min.

3. Der Akkupack kann separat geladen werden.

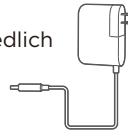
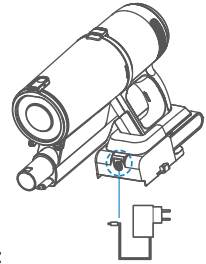

Bedienen

Hinweis:

Um eine Verstopfung des Luftkanals zu vermeiden, beseitigen Sie bitte zuerst große Abfallstücke (z. B. große Papierstücke und Verpackungsfolien).

1. Drücken Sie die "Ein-/Aus-Taste", um zu starten
2. Drücken Sie die "Ein-/Aus-Taste" erneut, um zu stoppen
3. Drücken Sie die Modus-Taste, um zwischen dem AUTOMATISCHEN/HOHEN/NIEDRIGEN Modus zu wechseln.

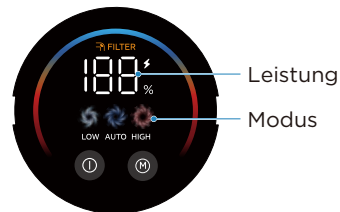
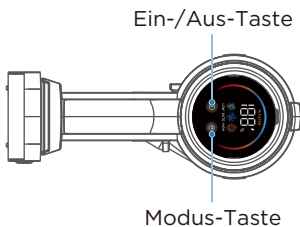

Montage und Verwendung der Wandhalterung

1. Die Wandhalterung muss an einer festen, ebenen Wand installiert werden, um ein Umkippen und eine Beschädigung des Geräts zu vermeiden. Verwenden Sie die mitgelieferten Dübel zur festen Befestigung. Bei Verwendung anderer Befestigungsmethoden kann das Gerät herunterfallen.
2. Das ganze Gerät, ob in Betrieb, oder an der Wandhalterung, sollte vorsichtig behandelt werden, um das Gerät nicht zu beschädigen.

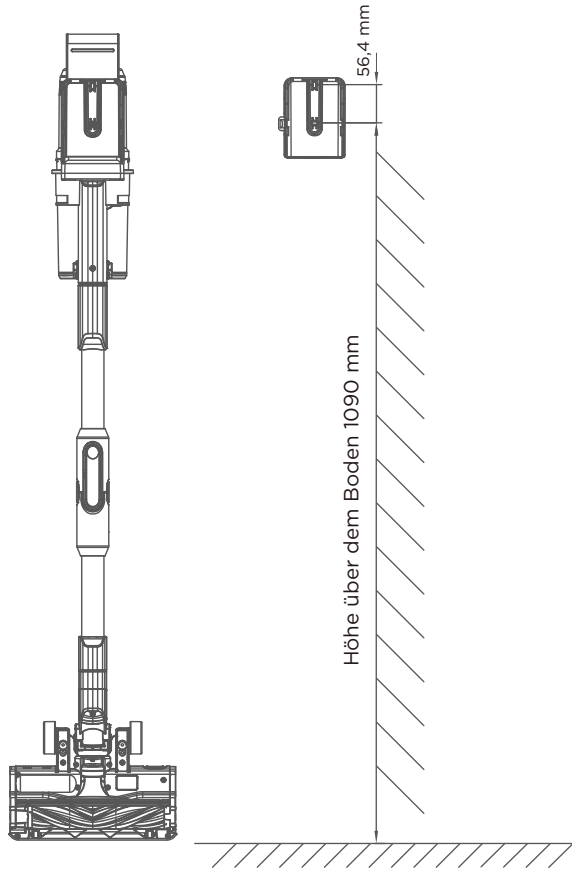

Halten Sie den Griff des Geräts mit einer Hand, drücken Sie mit der anderen Hand den Entriegelungsknopf des Akkupacks und ziehe das Akkupack dann nach hinten heraus.

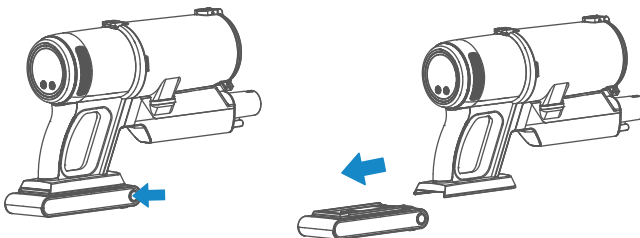

REINIGUNG UND WARTUNG

Demontage und Reinigung des Staubbehälters

Tipps:

Um die Saugleistung des Staubsaugers zu erhalten, sollten Sie ihn regelmäßig vom Staub befreien.

1. Drücken Sie den Entriegelungsknopf, öffnen Sie die untere Abdeckung und lassen Sie den Staub ab.

DE

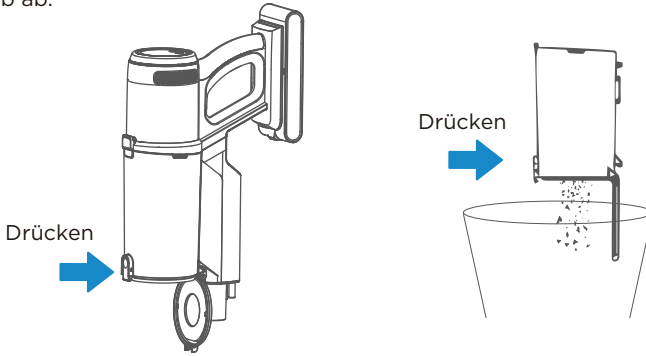

2. Drücken Sie den Entriegelungsknopf des Staubbehälters nach unten und nehmen Sie den Behälter ab.

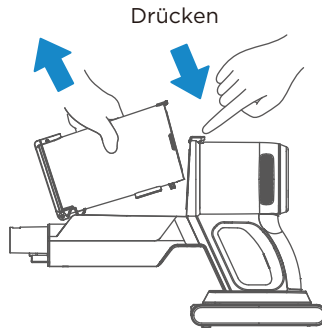

3. Nehmen Sie den Zyklon aus dem Staubbehälter.

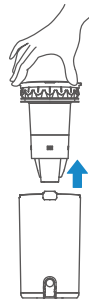

4. Demontieren Sie den Zyklon und reinigen Sie ihn, alle Teile sind waschbar.

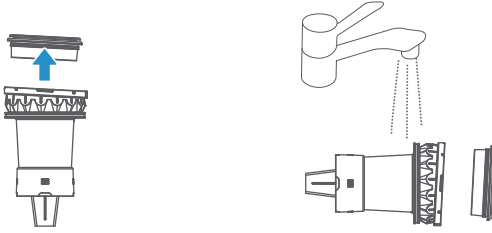

5. Nachdem Sie alle Teile vollständig getrocknet haben, montieren Sie sie gemäß den Demontageschritten.

Reinigen Sie die Abluftfilterbaugruppe

DE

Tipps:

Reinigen Sie die Abluftfilterbaugruppe, um die Saugleistung des Staubsaugers zu erhalten.

1. Drehen Sie die Abluftabdeckung um 15 Grad gegen den Uhrzeigersinn.

2. Drehen Sie die Abluftabdeckung nach unten, um sie zu öffnen.

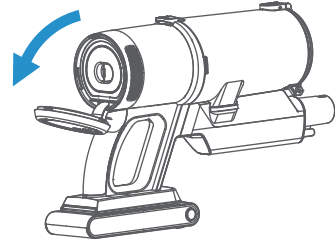
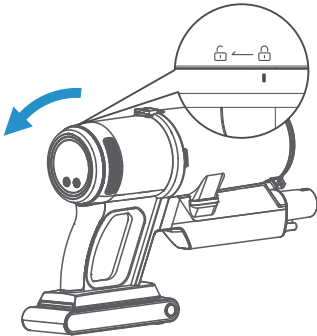

3. Nehmen Sie die Abluftfilterbaugruppe heraus und reinigen Sie sie.

4. Setzen Sie diese in umgekehrter Reihenfolge wieder ein.

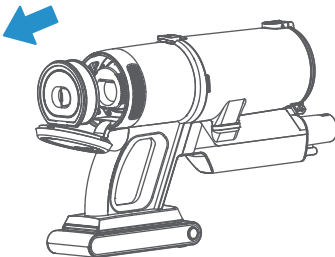

Motorisierte Bürste reinigen und warten

Hinweis:

1. Um den normalen Betrieb der Bürste nicht zu beeinträchtigen, wenn die Walzenbürste und die Räder verheddert oder verstaubt sind, reinigen und warten Sie sie bitte.
2. Bevor Sie die Hauptbürste demontieren, stellen Sie bitte sicher, dass sie nicht in Betrieb ist.

1. Drücken Sie den Knopf und nehmen Sie die Bürste ab.

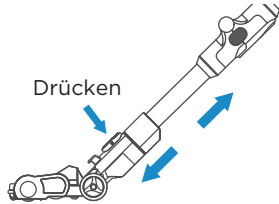

2. Halten Sie die Freigabetaste gedrückt, während sich die Bürstenrollenabdeckung dreht. Ziehen Sie die Bürstenrolle heraus und reinigen sie. Schneiden Sie erforderlichenfalls dicke Fäden oder Schnüre mit einer Schere ab.

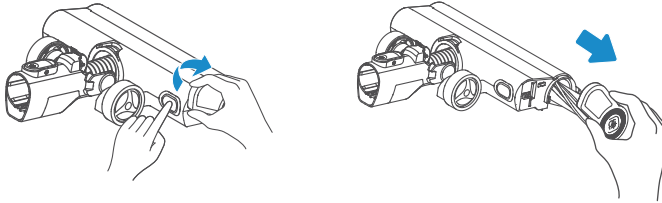

Tipps:

Es wird nicht empfohlen, die Bürste zu waschen.

Wenn sich die Bürste durch Haare verheddert hat, reinigen Sie sie bitte mit einer Schere oder einem Messer.

FEHLERBEHEBUNG

Gängige Störungen	Mögliche Ursache	Lösungen
Der Saugroboter funktioniert nicht.	<ul style="list-style-type: none"> • Das Gerät hat sich ausgeschaltet oder der Akku ist schwach 	<ul style="list-style-type: none"> • Bitte das Produkt vor der Verwendung aufladen
	<ul style="list-style-type: none"> • Der Sauganschluss des Produkts ist blockiert 	<ul style="list-style-type: none"> • Reinigung der Saugöffnung des Produkts
Die Saugleistung ist zu schwach	<ul style="list-style-type: none"> • Staubfänger und Filterbaugruppe sind verstaubt/voll 	<ul style="list-style-type: none"> • Reinigen Sie den Staubbehälter und das Filtermaterial
	<ul style="list-style-type: none"> • Die Walzenbürste wird um Haare und andere Gegenstände gewickelt 	<ul style="list-style-type: none"> • Reinigen Sie die Walzenbürste
	<ul style="list-style-type: none"> • Das Rohr ist verstopft 	<ul style="list-style-type: none"> • Sorgfältig reinigen und auf Verstopfungen prüfen
Ungewöhnliches Motorbetriebsgeräusch	<ul style="list-style-type: none"> • Das Rohr ist teilweise verstopft 	<ul style="list-style-type: none"> • Sorgfältig reinigen und sauber machen
	<ul style="list-style-type: none"> • Filterbaugruppe ist verstopft 	<ul style="list-style-type: none"> • Die Filter gründlich reinigen
Gerät kann nicht aufgeladen werden	<ul style="list-style-type: none"> • Ladegerät nicht korrekt angeschlossen 	<ul style="list-style-type: none"> • Bitte die Anschlüsse überprüfen
	<ul style="list-style-type: none"> • Die Stromversorgung ist nicht eingeschaltet 	<ul style="list-style-type: none"> • Überprüfen, ob die Stromversorgung eingeschaltet ist
	<ul style="list-style-type: none"> • Die Situation bleibt weiterhin bestehen 	<ul style="list-style-type: none"> • Wenden Sie sich an ein Servicecenter

DE

MARKEN, URHEBERRECHTE UND RECHTLICHE HINWEISE

 Midea Logo, Wortmarken, Handelsname, Handelsaufmachung und alle Versionen davon sind Eigentum der Midea Group und/oder ihrer verbundenen Unternehmen („Midea“), an denen Midea Marken, Urheberrechte und andere geistige Eigentumswerte besitzt, sowie der gesamte Geschäftswert, der sich aus der Verwendung eines Teils einer Midea-Marke ergibt. Die Verwendung der Marke Midea für gewerbliche Zwecke ohne die vorherige schriftliche Zustimmung von Midea kann eine Markenrechtsverletzung oder einen unlauteren Wettbewerb darstellen und damit einen Verstoß gegen die geltenden Gesetze darstellen.

DE

Diese Bedienungsanleitung wurde von Midea erstellt und Midea behält sich alle Urheberrechte daran vor. Ohne vorherige schriftliche Zustimmung von Midea ist es keinem Unternehmen und keiner Einzelperson gestattet, diese Bedienungsanleitung ganz oder teilweise zu vervielfältigen, zu ändern, zu verteilen oder mit anderen Produkten zu bündeln oder zu verkaufen.

Alle beschriebenen Funktionen und Hinweise sind zum Zeitpunkt der Drucklegung dieser Bedienungsanleitung auf dem aktuellen Stand. Das tatsächliche Produkt kann jedoch aufgrund verbesserter Funktionen und Designs abweichen.

ENTSORGUNG UND RECYCLING

Wichtige Hinweise zum Umweltschutz

Einhaltung der WEEE-Richtlinie und Entsorgung des Altprodukts: Dieses Produkt entspricht der EU-WEEE-Richtlinie (2012/19/EU). Dieses Produkt trägt ein Klassifizierungssymbol für elektrische und elektronische Altgeräte (WEEE).

Dieses Symbol weist darauf hin, dass dieses Produkt am Ende seiner Lebensdauer nicht mit dem anderen Hausmüll entsorgt werden darf. Altgeräte müssen bei einer offiziellen Sammelstelle zum Recycling von Elektro- und Elektronikgeräten zurückgegeben werden. Um diese Sammelsysteme zu finden, wenden Sie sich bitte an Ihre örtlichen Behörden oder den Händler, bei dem Sie das Produkt gekauft haben. Jeder Haushalt spielt bei der Rücknahme und dem Recycling alter Geräte eine wichtige Rolle. Durch die ordnungsgemäße Entsorgung von Altgeräten können mögliche negative Folgen für die Umwelt und die menschliche Gesundheit vermieden werden.



DE

Einhaltung der RoHS-Richtlinie

Das von Ihnen erworbene Produkt entspricht der EU-RoHS-Richtlinie (2011/65/EU). Es enthält keine schädlichen und verbotenen Materialien, die in der Richtlinie aufgeführt sind.

Beipackzettel

Die Verpackungsmaterialien des Produkts werden gemäß unseren nationalen Umweltvorschriften aus wiederverwertbaren Materialien hergestellt. Entsorgen Sie die Verpackungsmaterialien nicht zusammen mit dem Hausmüll oder anderen Abfällen. Geben Sie diese bei den von den Kommunen eingerichteten Sammelstellen für Verpackungsmaterial ab.

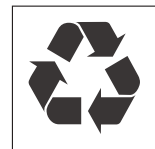

DATENSCHUTZERKLÄRUNG

Für die Erbringung der mit dem Kunden vereinbarten Dienstleistungen, stimmen wir zu, alle Bestimmungen des geltenden Datenschutzrechts uneingeschränkt einzuhalten, in Übereinstimmung mit den vereinbarten Ländern, in denen Dienstleistungen für den Kunden erbracht werden, sowie der EU-Datenschutz-Grundverordnung (DSGVO) wo zutreffend.

Im Allgemeinen erfolgt die Datenverarbeitung durch uns zur Erfüllung unserer vertraglichen Verpflichtungen Ihnen gegenüber und aus Gründen der Produktsicherheit sowie zur Wahrung Ihrer Rechte im Zusammenhang mit Garantie- und Produktregistrierungsfragen. In einigen Fällen, jedoch nur, wenn ein angemessener Datenschutz gewährleistet ist, kann es vorkommen, dass personenbezogene Daten an Empfänger außerhalb des Europäischen Wirtschaftsraums übermittelt werden.

DE

Nähere Informationen erhalten Sie auf Anfrage. Sie können unseren Datenschutzbeauftragten auf **MideaDPO@midea.com**. Um Ihre Rechte auszuüben, wie z. B. das Recht auf Widerspruch gegen die Verarbeitung Ihrer personenbezogenen Daten für direkte Marketingzwecke, kontaktieren uns bitte auf **MideaDPO@midea.com**. Weitere Informationen finden Sie über den QR-Code.

LETTERA DI RINGRAZIAMENTO

Grazie per aver scelto Midea! Prima di utilizzare il tuo nuovo prodotto Midea, leggi attentamente questo manuale per assicurarti di sapere come utilizzare le caratteristiche e le funzioni offerte dal tuo nuovo apparecchio in modo sicuro.

INDICE

IT

LETTERA DI RINGRAZIAMENTO	01
ISTRUZIONI DI SICUREZZA	02
PANORAMICA DEL PRODOTTO	06
ISTRUZIONI PER L'USO	07
PULIZIA E MANUTENZIONE	09
RISOLUZIONE DEI PROBLEMI	12
MARCHI, COPYRIGHT E NOTE LEGALI	13
SMALTIMENTO E RICICLO	14
AVVISO SULLA PROTEZIONE DEI DATI	15

ISTRUZIONI DI SICUREZZA

Uso previsto

Le seguenti linee guida di sicurezza hanno lo scopo di prevenire rischi imprevisti o danni derivanti da un funzionamento non sicuro o errato dell'apparecchio. Controllare l'imballaggio e l'apparecchio all'arrivo per assicurarsi che tutto sia intatto per garantire un funzionamento sicuro. Se si riscontrano danni, contattare il rivenditore o il concessionario. Non sono consentite modifiche o alterazioni all'apparecchio per motivi di sicurezza. L'uso non previsto può causare pericoli e la perdita dei diritti di garanzia.

Spiegazione dei simboli

IT



Pericolo

Questo simbolo indica pericoli per la vita e la salute delle persone a causa del gas estremamente infiammabile.



Avviso di tensione elettrica

Questo simbolo indica che esiste pericolo per la vita e la salute delle persone a causa della tensione.



Attenzione

La parola di segnalazione indica un pericolo con un livello di rischio medio che, se non evitato, può provocare la morte o lesioni gravi.



Cautela

La parola di segnalazione indica un pericolo con un basso grado di rischio che, se non evitato, può provocare lesioni lievi o moderate.



Attenzione

La parola chiave indica informazioni importanti (ad es. danni materiali), ma non pericolo.



Osservare le istruzioni

Questo simbolo indica che un tecnico dell'assistenza deve utilizzare e sottoporre a manutenzione questo apparecchio solo in conformità con le istruzioni per l'uso.

Leggere attentamente queste istruzioni per l'uso prima di utilizzare/mettere in funzione l'unità e conservarle nelle immediate vicinanze del luogo di installazione o dell'unità per un utilizzo successivo!

IMPORTANTI ISTRUZIONI DI SICUREZZA

Questa sezione contiene istruzioni di sicurezza che aiutano a proteggere dal rischio di lesioni personali o danni materiali. La mancata osservanza di queste istruzioni invalida la garanzia fornita.

- Questo apparecchio è conforme agli standard di sicurezza internazionali.
- I bambini non devono giocare con l'apparecchio. Le operazioni di pulizia e manutenzione da parte dell'utente non devono essere effettuate da bambini non supervisionati.
- Se l'adattatore o l'apparecchio stesso sono danneggiati, non utilizzarli. Rivolgersi a un centro assistenza autorizzato.
- Evitare danni al cavo di alimentazione evitando di schiacciarlo, piegarlo o sfregarlo su spigoli vivi.
- Non toccare l'apparecchio o la sua spina quando è collegato se le mani sono umide o bagnate.
- Non toccare l'apparecchio o la spina quando è collegato se le mani sono umide o bagnate.
- Non aspirare materiali infiammabili e, quando si aspira la cenere di sigaretta, assicurarsi che si sia raffreddata.
- Non aspirare acqua o altri liquidi.
- Proteggere l'apparecchio dalla pioggia, dall'umidità e da fonti di calore.
- Non utilizzare mai l'apparecchio dentro o vicino a luoghi in cui sono presenti ambienti combustibili o infiammabili.
- Scollegare l'apparecchio prima della pulizia e della manutenzione.
- Non immergere l'apparecchio in acqua per la pulizia.
- Non tentare di smontare l'apparecchio.

- Utilizzare solo parti originali o consigliate dal produttore.
- Non tentare di aspirare particelle come cemento, gesso e carta compressa per evitare che il filtro si intasi e si danneggi il motore.
- Se l'adattatore è danneggiato, deve essere sostituito dal produttore, dal suo agente o da una persona similmente qualificata per evitare pericoli.
- Utilizzare l'apparecchio solo con l'alimentatore in dotazione.
- Non utilizzare l'apparecchio senza i filtri montati, altrimenti potrebbe danneggiarsi.
- Se si conservano i materiali di imballaggio, conservarli fuori dalla portata dei bambini.
- Questo apparecchio non deve essere usato da persone (bambini inclusi) con ridotte capacità fisiche, mentali o sensoriali o senza esperienza e conoscenza, a meno che non siano sorvegliate o siano state istruite sull'uso dell'apparecchio da una persona responsabile della loro sicurezza.
- I bambini devono essere sorvegliati affinché non giochino con l'apparecchio.
- Questo apparecchio deve essere utilizzato esclusivamente con l'unità di alimentazione fornita insieme all'apparecchio.
- L'adattatore deve essere rimosso dalla presa di corrente e il gruppo batteria tolto dall'apparecchio prima di procedere alla pulizia o alla manutenzione dell'apparecchio.
- Tenere le dita, i capelli e gli indumenti larghi lontano dalle parti in movimento e dalle aperture durante l'utilizzo dell'aspirapolvere.
- La batteria deve essere rimossa dall'apparecchio prima di essere rottamato;

- Si prega di smaltire le batterie usate in conformità alle leggi e ai regolamenti locali.
- Questo apparecchio contiene batterie che possono essere sostituite solo da personale specializzato.
- Non cortocircuitare i terminali di alimentazione.

PANORAMICA DEL PRODOTTO

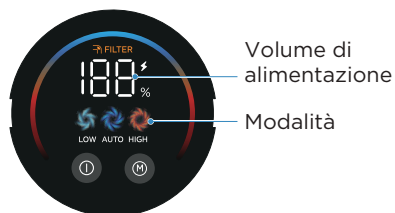
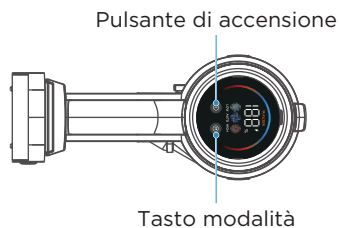
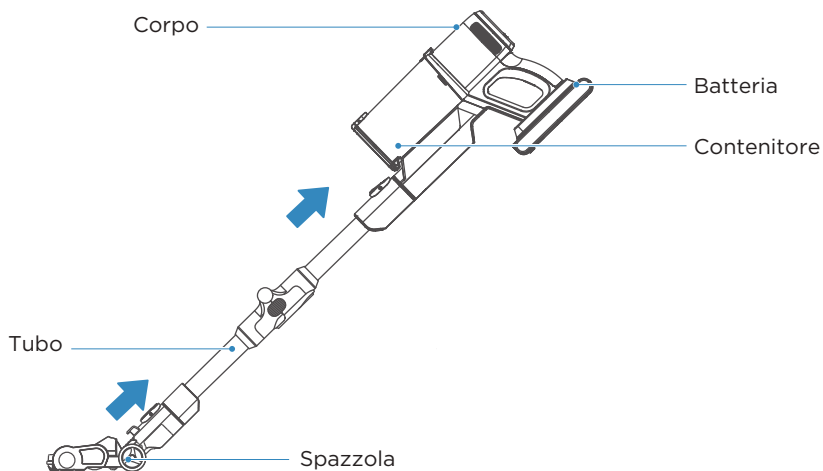

Elenco degli accessori

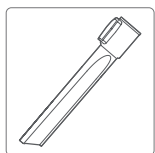

Uguello per fessure

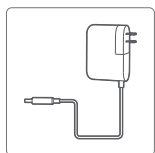

Adattatore

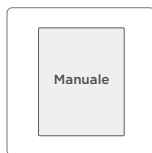

Manuale di istruzioni

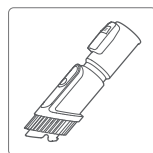

Spazzola 2 in 1

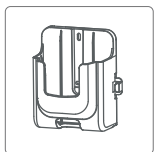

Montaggio a parete

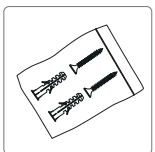

Confezione di viti

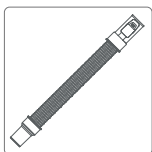

Tubo telescopico



Spazzola per animali domestici

Suggerimenti:

Per la pulizia di punti alti, montare gli accessori sul tubo.

ISTRUZIONI PER L'USO

Ricarica della batteria

Suggerimenti:

La batteria non è carica quando esce dalla fabbrica; assicurarsi di caricarla completamente prima dell'uso.

1. Posizionare il dispositivo nella base di ricarica e collegare l'adattatore alla presa. Durante la ricarica, la spia di alimentazione continuerà a lampeggiare. Un minuto dopo la carica completa, la spia luminosa si spegnerà.

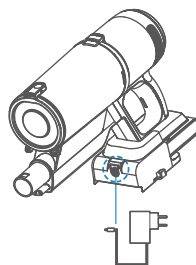

IT 2. Sono necessarie circa 4 - 6 ore per una ricarica completa.
Durata: Modalità alta: 12 min
Modalità automatica: Varia in base all'utilizzo
Modalità bassa: 60 min

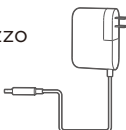

3. Il gruppo batteria può essere ricaricato separatamente.

Pulizia

Nota:

Per evitare che il condotto dell'aria si ostruisca, pulire le particelle più grandi. (come carta, stoffa e altri).

1. Premere il pulsante di accensione per avviare
2. Premere nuovamente il pulsante di accensione per interrompere
3. Premere il pulsante "Modalità", si passa dalla modalità AUTO/ALTA/ BASSA.

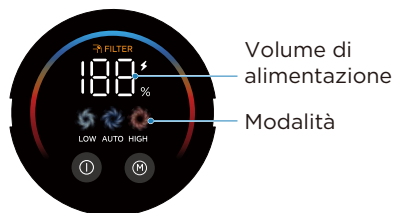
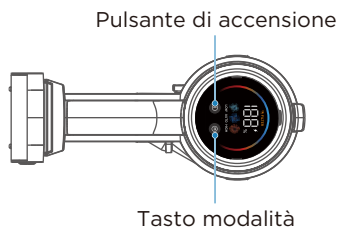

Installazione e uso del supporto a parete

1. Il supporto a parete deve essere installato su una parete solida e piana per evitare ribaltamenti e danni alla macchina. Utilizzare le viti di espansione incluse per fissare saldamente; utilizzando altri metodi di fissaggio il prodotto potrebbe cadere.
2. L'intera macchina, sia in funzione che appoggiata sul muro, deve essere maneggiata con cura per non danneggiarla.

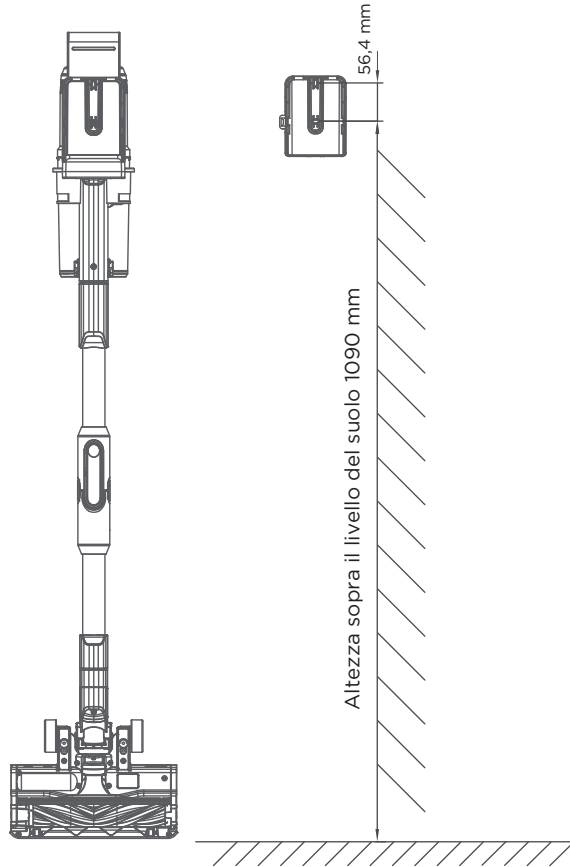

Tenere la maniglia della macchina con una mano, premere il pulsante di rilascio della batteria con l'altra mano, quindi tornare indietro per rimuovere il gruppo batteria.

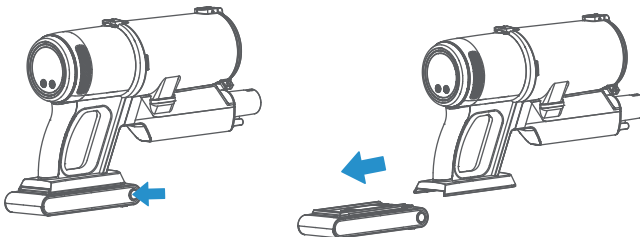

PULIZIA E MANUTENZIONE

Smontaggio e pulizia del contenitore della polvere

Suggerimenti:

Per mantenere la potenza di aspirazione, pulire regolarmente la polvere all'interno dell'aspirapolvere.

1. Premere il pulsante di blocco, aprire il coperchio inferiore e far uscire la polvere.

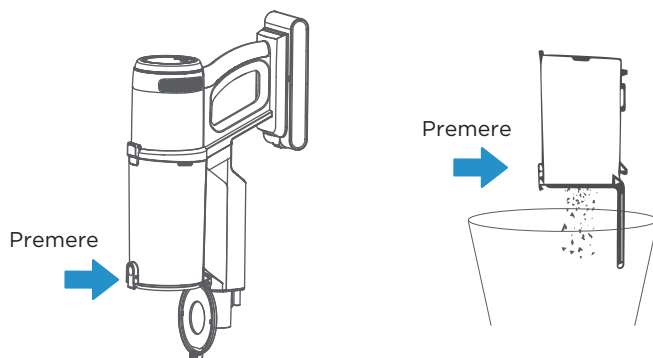

2. Premere il pulsante di rilascio del contenitore della polvere e rimuoverlo.

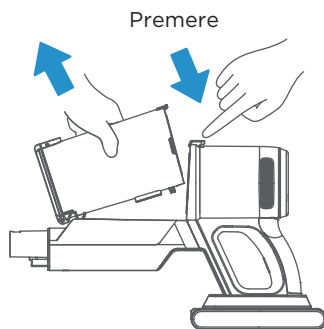

3. Rimuovere il ciclone dal contenitore della polvere.

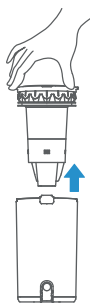

4. Smontare il ciclone e pulirlo, tutte le parti sono lavabili.

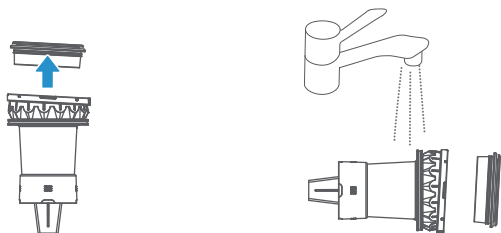

5. Dopo aver completamente asciugato tutte le parti, rimontarle seguendo i passaggi per lo smontaggio.

Pulire il gruppo filtro dell'aria di uscita

IT

Suggerimenti:

Per mantenere la potenza di aspirazione dell'aspirapolvere, pulire il gruppo filtro dell'aria di uscita.

1. Ruotare il coperchio della presa di 15 gradi in senso antiorario.

2. Ruotare verso il basso per aprire il coperchio della presa.

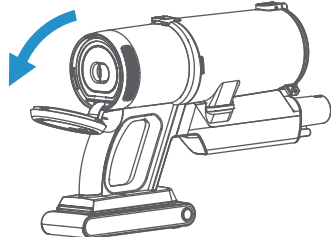
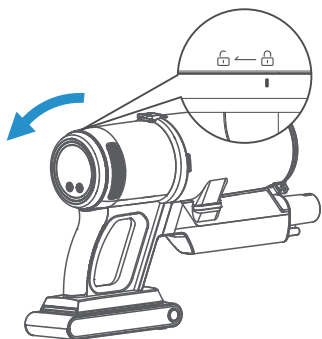

3. Rimuovere il gruppo filtro dell'aria di uscita e pulirlo.

4. Installarlo nell'ordine inverso.

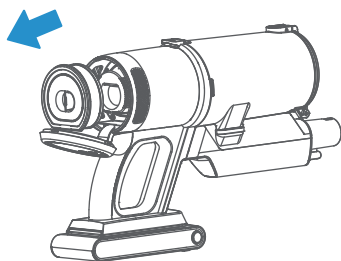

Pulizia e manutenzione della spazzola motorizzata

Nota:

1. Per evitare che il normale funzionamento della spazzola venga compromesso, pulirla e sottoporla a manutenzione quando la spazzola a rullo e le ruote sono incastrate o impolverate.

2. Quando si smonta la spazzola principale, assicurarsi che non sia in funzione.

1. Premere il tasto e togliere la spazzola.

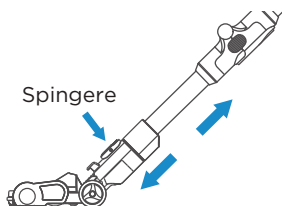

2. Tenere premuto il pulsante di rilascio mentre si ruota il coperchio della spazzola a rullo. Estrarre la spazzola a rullo e pulirla. Utilizzare le forbici per tagliare fili o corde spessi, se necessario.

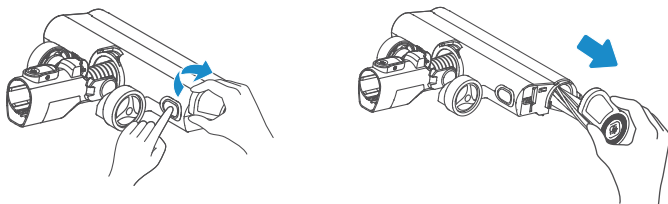

Suggerimenti:

Non suggerire di lavare la spazzola.

Se la spazzola è bloccata dai capelli, pulirla con le forbici o un coltello.

RISOLUZIONE DEI PROBLEMI

Guasto comune	Causa possibile	Soluzioni
L'aspirapolvere non funziona	<ul style="list-style-type: none"> • Il prodotto è spento o la batteria è scarica 	<ul style="list-style-type: none"> • Si prega di caricare il prodotto prima dell'uso
	<ul style="list-style-type: none"> • La porta di aspirazione del prodotto è bloccata 	<ul style="list-style-type: none"> • Bocca aspirazione prodotto detergente
L'aspirazione è troppo debole	<ul style="list-style-type: none"> • Il contenitore raccogli-polvere e il gruppo filtro sono impolverati/pieni 	<ul style="list-style-type: none"> • Pulire il contenitore della spazzatura e il materiale filtrante
	<ul style="list-style-type: none"> • La spazzola a rullo è impigliata in capelli e in altri oggetti 	<ul style="list-style-type: none"> • Pulire la spazzola a rullo
	<ul style="list-style-type: none"> • Il tubo ha un'ostruzione 	<ul style="list-style-type: none"> • Pulire accuratamente e verificare la presenza di ostruzioni
Suono diverso durante il funzionamento del motore	<ul style="list-style-type: none"> • Il tubo è parzialmente ostruito 	<ul style="list-style-type: none"> • Pulito e chiaro con cura
	<ul style="list-style-type: none"> • Il gruppo filtro è bloccato 	<ul style="list-style-type: none"> • Pulire accuratamente i filtri
Il prodotto non può essere caricato	<ul style="list-style-type: none"> • Caricabatterie non collegato correttamente 	<ul style="list-style-type: none"> • Si prega di verificare le connessioni
	<ul style="list-style-type: none"> • L'alimentazione di rete non è inserita 	<ul style="list-style-type: none"> • Verificare che l'alimentazione di rete sia attiva
	<ul style="list-style-type: none"> • La situazione resta ancora 	<ul style="list-style-type: none"> • Verificare con un centro assistenza

IT

MARCHI, COPYRIGHT E NOTE LEGALI

 Midea logo, marchi denominativi, nome commerciale, immagine commerciale e tutte le relative versioni sono beni preziosi del Gruppo Midea e/o delle sue affiliate ("Midea"), di cui Midea possiede marchi commerciali, copyright e altri diritti di proprietà intellettuale, nonché tutto l'avviamento derivante dall'utilizzo di qualsiasi parte di un marchio Midea. L'uso del marchio Midea per scopi commerciali senza il previo consenso scritto di Midea può costituire violazione del marchio o concorrenza sleale in violazione delle leggi pertinenti.

IT

Questo manuale è stato creato da Midea e Midea si riserva tutti i diritti d'autore. Nessuna entità o individuo può utilizzare, duplicare, modificare, distribuire per intero o in parte questo manuale, o abbinarlo o venderlo con altri prodotti senza il previo consenso scritto di Midea.

Tutte le funzioni e le istruzioni descritte erano aggiornate al momento della stampa del presente manuale. Tuttavia, il prodotto reale può variare a causa di funzioni e design migliorati.

SMALTIMENTO E RICICLO

Istruzioni importanti per l'ambiente

Conformità alla Direttiva RAEE e smaltimento dei rifiuti: Questo prodotto è conforme alla Direttiva UE WEEE (2012/19/UE). Questo prodotto riporta un simbolo di classificazione per i rifiuti di apparecchiature elettriche ed elettroniche (RAEE).

Questo simbolo indica che il prodotto non deve essere smaltito con gli altri rifiuti domestici al termine della sua vita utile. Il dispositivo usato deve essere restituito al punto di raccolta ufficiale per il riciclaggio dei dispositivi elettrici ed elettronici. Per trovare questi sistemi di raccolta, contattare le autorità locali o il rivenditore presso il quale è stato acquistato il prodotto. Ogni famiglia svolge un ruolo importante nel recupero e nel riciclaggio dei vecchi elettrodomestici. Lo smaltimento appropriato degli apparecchi usati aiuta a prevenire potenziali conseguenze negative per l'ambiente e la salute umana.



IT

Conformità alla Direttiva RoHS

Il prodotto acquistato è conforme alla Direttiva RoHS dell'UE (2011/65/UE). Non contiene materiali nocivi e vietati specificati nella Direttiva.

Informazioni sull'imballaggio

I materiali di imballaggio del prodotto sono realizzati con materiali riciclabili in conformità con le nostre normative ambientali nazionali. Non smaltire i materiali di imballaggio insieme ai rifiuti domestici o di altro tipo. Portarli presso i punti di raccolta del materiale di imballaggio designati dalle autorità locali.



AVVISO SULLA PROTEZIONE DEI DATI

Per la fornitura dei servizi concordati con il cliente, ci impegniamo a rispettare senza restrizioni tutte le disposizioni della legge applicabile sulla protezione dei dati, in linea con i paesi concordati in cui verranno forniti i servizi al cliente, nonché, ove applicabile, il Regolamento generale sulla protezione dei dati dell'UE (GDPR).

IT In generale, il nostro trattamento dei dati serve per adempiere ai nostri obblighi contrattuali con voi e per motivi di sicurezza del prodotto, per salvaguardare i vostri diritti in relazione a domande sulla garanzia e sulla registrazione del prodotto. In alcuni casi, ma solo se è garantita un'adeguata protezione dei dati, i dati personali potrebbero essere trasferiti a destinatari situati al di fuori dello Spazio Economico Europeo.

Ulteriori informazioni sono fornite su richiesta. Puoi contattare il nostro responsabile della protezione dei dati all'indirizzo **MideaDPO@midea.com**. Per esercitare i tuoi diritti, come il diritto di opporsi al trattamento dei tuoi dati personali per scopi di marketing diretto, ti preghiamo di contattarci all'indirizzo **MideaDPO@midea.com**. Per trovare ulteriori informazioni segui il codice QR.

CARTA DE AGRADECIMIENTO

¡Gracias por elegir Midea! Antes de utilizar su nuevo producto de Midea, lea completamente este manual para asegurarse de que sabe cómo utilizar de forma segura las características y funciones que ofrece su nuevo aparato.

ÍNDICE

CARTA DE AGRADECIMIENTO	01
INSTRUCCIONES DE SEGURIDAD	02
DESCRIPCIÓN GENERAL DEL PRODUCTO	06
INSTRUCCIONES DE FUNCIONAMIENTO	07
LIMPIEZA Y MANTENIMIENTO	09
RESOLUCIÓN DE PROBLEMAS	12
MARCAS COMERCIALES, DERECHOS DE AUTOR Y AVISO LEGAL	13
ELIMINACIÓN Y RECICLAJE	14
AVISO DE PROTECCIÓN DE DATOS	15

INSTRUCCIONES DE SEGURIDAD

Uso previsto

Las siguientes instrucciones de seguridad tienen por objetivo evitar riesgos imprevistos o daños derivados de un funcionamiento inseguro e incorrecto del aparato. Compruebe el embalaje y el aparato a su llegada para asegurarse de que todo está intacto y garantizar un funcionamiento seguro. Si encuentra daños, contacte con el minorista o distribuidor. Tenga en cuenta que no se permiten realizar modificaciones y alteraciones al aparato para su propia seguridad. El uso indebido puede causar peligros y la pérdida de los derechos de garantía.

Explicación de los símbolos

ES



Peligro

Este símbolo indica que existen peligros para la vida y la salud de las personas debido a los gases extremadamente inflamables.



Advertencia de riesgo eléctrico

Este símbolo indica que existe el peligro para la vida y la salud de las personas debido a la tensión.



Advertencia

La palabra de advertencia indica un peligro con un nivel medio de riesgo que puede causar lesiones graves o la muerte si no se evita.



Precaución

La palabra de precaución indica un peligro con un bajo grado de riesgo que puede causar lesiones leves o moderadas si no se evita.



Atención

La palabra de atención indica información importante (por ejemplo, daños materiales), pero no indica peligro.



Seguir las instrucciones

Este símbolo indica que un técnico de mantenimiento solo debe utilizar y realizar el mantenimiento del aparato según las instrucciones de uso.

¡Lea estas instrucciones de uso cuidadosamente y atentamente antes de utilizar o poner en marcha la unidad y guárdelas cerca del lugar de instalación o de la unidad para su uso posterior!

INSTRUCCIONES DE SEGURIDAD IMPORTANTES

Esta sección contiene las instrucciones de seguridad que le ayudarán a protegerse de riesgos de lesiones personales o daños materiales. El incumplimiento de estas instrucciones anulará la garantía.

- Este aparato cumple con las normas de seguridad internacionales.
- Los niños no deben jugar con el aparato. La limpieza y el mantenimiento del aparato no deben ser realizados por niños sin supervisión.
- ES • Si el adaptador o el aparato en sí están dañados, no lo utilice. Póngase en contacto con un centro de servicio autorizado.
- Evite aplastar, torcer o rozar los cables de alimentación con bordes afilados para evitar dañarlos.
- No toque el aparato o su enchufe con las manos húmedas o mojadas si está conectado.
- No desconecte el aparato tirando del cable de alimentación.
- No aspire materiales inflamables, y al aspirar ceniza de cigarrillos, asegúrese de que está apagada.
- No aspire agua ni otros líquidos.
- Proteja el aparato de la lluvia, humedad y fuentes de calor.
- No utilice nunca el aparato en lugares o cerca de lugares con materiales combustibles o inflamables.
- Desconecte el aparato antes de limpiarlo o realizar el mantenimiento.
- No sumerja el aparato en agua para limpiarlo.
- No intente desmontar el aparato.
- Utilice únicamente piezas originales o recomendadas por el fabricante.

- No intente aspirar partículas tales como hormigón, yeso o pedazos de papel corrugado para evitar que el filtro se atasque y no se dañe el motor.
- Si el adaptador está dañado, debe ser reemplazado por el fabricante, su agente o personas con cualificación similar para evitar peligros.
- Utilice el aparato únicamente con el adaptador de alimentación suministrado.
- No utilice el aparato sin los filtros montados, de lo contrario puede dañarse.
- Si mantiene los materiales de embalaje, guárdelos fuera del alcance de los niños.
- Este aparato no está pensado para ser utilizado por personas (incluidos niños) con capacidades físicas, sensoriales o mentales reducidas, o falta de experiencia y conocimiento, a menos que reciban supervisión o instrucciones por parte de una persona responsable de su seguridad.
- Los niños deben ser supervisados para asegurarse de que no jueguen con el aparato.
- El aparato solo se debe utilizar con la unidad de fuente de alimentación suministrada con el aparato.
- Se debe desconectar el adaptador de la toma eléctrica y retirar el paquete de baterías del aparato antes de limpiar o realizar el mantenimiento del aparato
- Mantenga los dedos, el pelo y la ropa suelta alejados de las piezas móviles y aberturas cuando utilice la aspiradora.
- Se debe retirar la batería del aparato antes de desecharlo;
- Deseche las baterías usadas de acuerdo con las leyes y reglamentos locales.

- Este aparato contiene baterías reemplazables solo por personas cualificadas.
- Los terminales eléctricos no se deben cortocircuitar.

DESCRIPCIÓN GENERAL DEL PRODUCTO

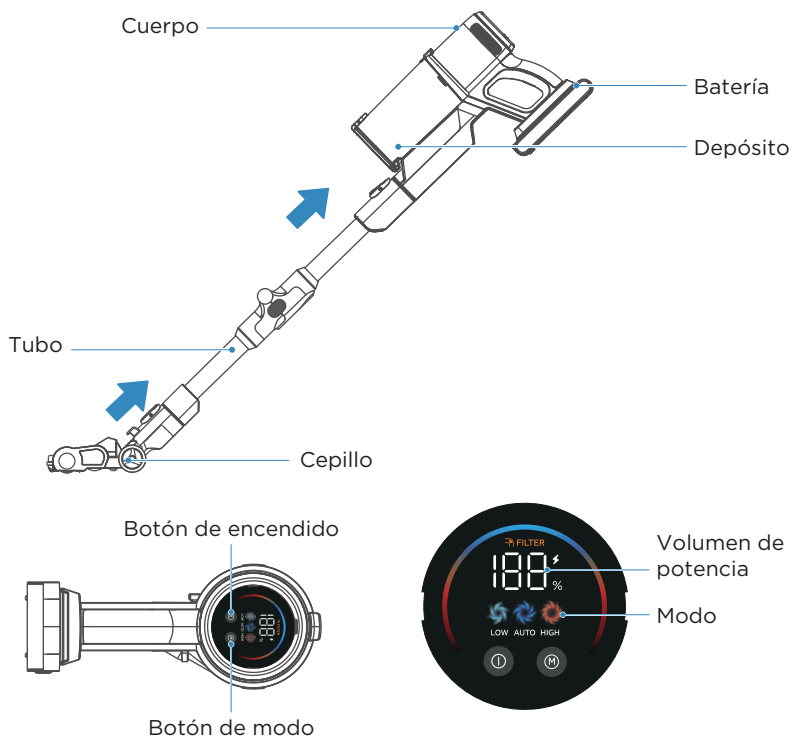

Lista de accesorios

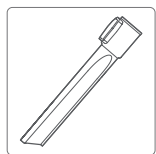

Boquilla rinconera

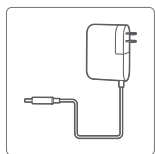

Adaptador

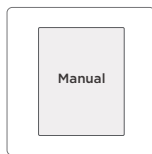

Manual de instrucciones

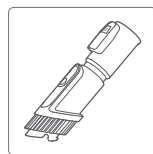

Cepillo 2 en 1

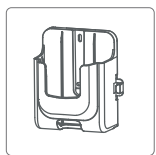

Soporte de pared

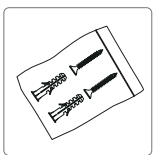

Paquete de tornillos

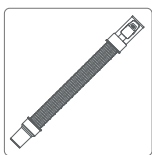

Tubo telescópico



Cepillo para mascotas

Consejos:

Al limpiar lugares elevados, monte conecte los accesorios en el tubo.

INSTRUCCIONES DE FUNCIONAMIENTO

Carga de la batería

Consejos:

La batería no está completamente cargada antes de salir de fábrica, recuerde cargarla antes del primer uso.

1. Coloque el dispositivo en la base de carga y enchufe el adaptador a la toma de corriente. Al cargar, la luz indicadora de encendido parpadeará todo el tiempo. Un minuto después de cargarse por completo, se apagará la luz indicadora.

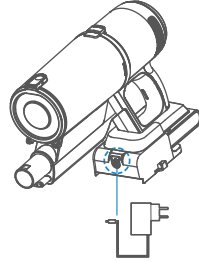

ES

2. Tarda aproximadamente de 4 a 6 horas en cargarse completamente.

- Autonomía: Modo alto: 12mins
- Modo automático: Depende del uso
- Modo bajo: 60 min

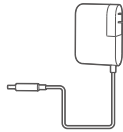

3. El paquete de baterías se puede cargar por separado.

Limpieza

Nota:

Para evitar que la salida de aire se obstruya, limpie los residuos de partículas grandes. (tales como papel, tejidos y otros objetos).

1. Mueva el "Botón de encendido" hacia abajo para encender
2. Vuelva a mover el "Botón de encendido" hacia abajo para apagar
3. Mueva el "Botón de modo" hacia abajo, pasa por los modos alto / bajo / automático.

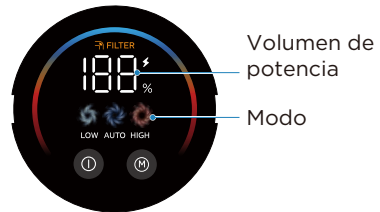
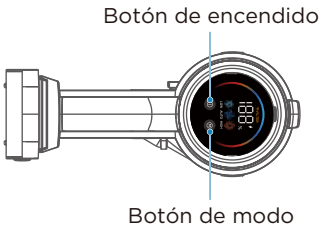

Instalación y uso del soporte de pared

1. El soporte de pared debe instalarse sobre una pared plana y sólida a fin de evitar el vuelco y daños a la máquina. Utilice los tornillos de expansión incluidos en el paquete para fijarla firmemente; si se utiliza otro método de fijación, el aparato puede caer.
2. Se debe manejar con cuidado toda la máquina, ya esté en funcionamiento o colocada en el soporte de pared, para que no se dañe.

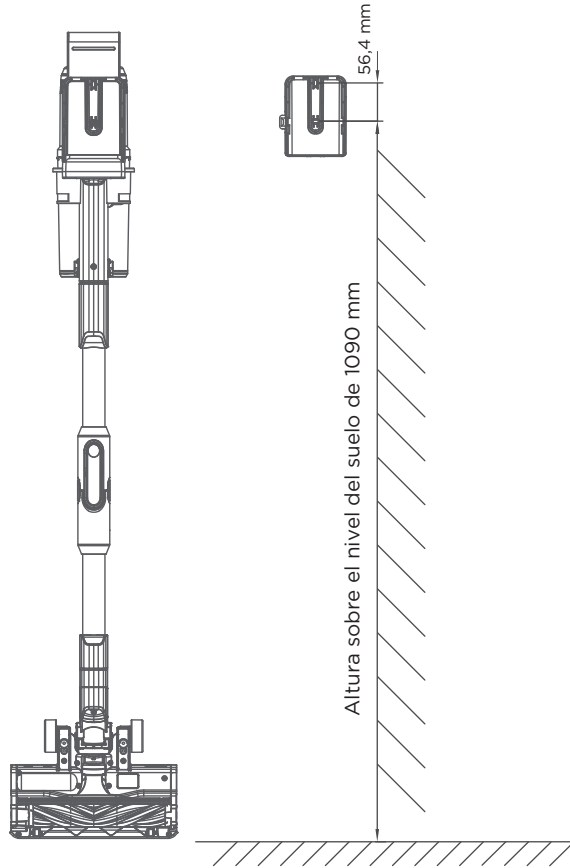

Sostenga el asa del aparato con una mano, presione el botón de liberación del paquete de baterías con la otra mano y luego mueva hacia atrás para retirar el paquete de baterías.

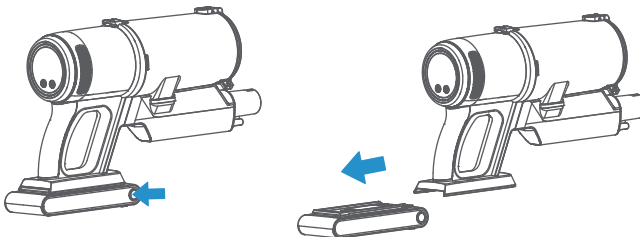

LIMPIEZA Y MANTENIMIENTO

Desmontaje y limpieza del recipiente para polvo

Consejos:

Para mantener la potencia de succión del limpiador, limpie regularmente el polvo del depósito.

1. Presione el botón de bloqueo, abra la tapa inferior y vacíe el polvo.

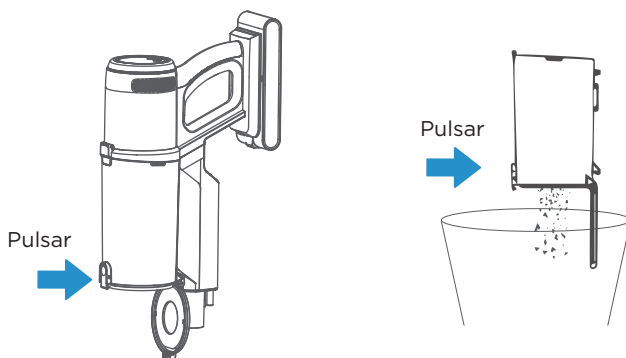

2. Presione el botón de liberación del recipiente para polvo y quite el depósito.

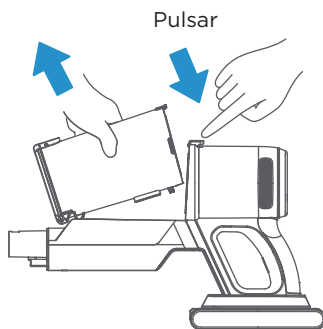

3. Retire el ciclón del recipiente para polvo.

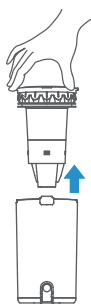

4. Desmonte el ciclón y límpielo; se pueden lavar todas las piezas.

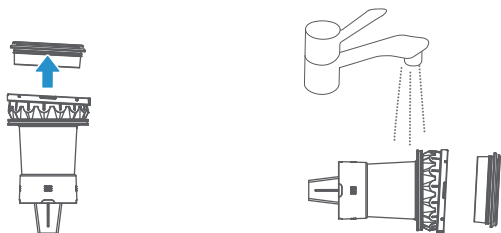

5. Después de secar todas las piezas por completo, móntelas según los pasos de desmontaje.

Limpie el conjunto de filtro de aire de salida

Consejos:

Para mantener la potencia de succión del limpiador, limpie el conjunto de filtro de aire de salida.

ES

1. Gire la cubierta de salida 15 grados en sentido antihorario.

2. Gire hacia abajo para abrir la cubierta de salida.

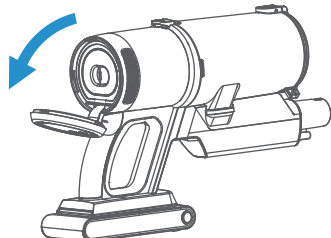
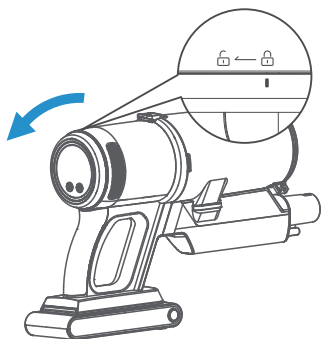

3. Retire el conjunto de filtro de aire de salida y límpielo.

4. Vuelva a instalarlo en orden inverso.

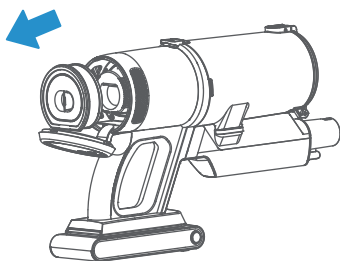

Limpie y mantenga el cepillo motorizado

Nota:

1. Para evitar afectar al funcionamiento normal del cepillo, limpie y mantenga el cepillo de rodillo y las ruedas si están enredados o tienen polvo.
2. Al desmontar el cepillo principal, asegúrese de que no está funcionando.

1. Presione el botón y saque el cepillo.

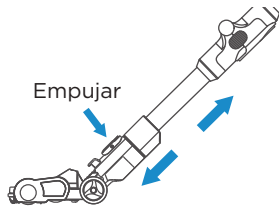

ES

2. Mantenga pulsado el botón de liberación mientras gira la cubierta del cepillo de rodillo.

Saque el cepillo de rodillo y límpielo, utilice unas tijeras para cortar los hilos gruesos o cuerdas si es necesario.

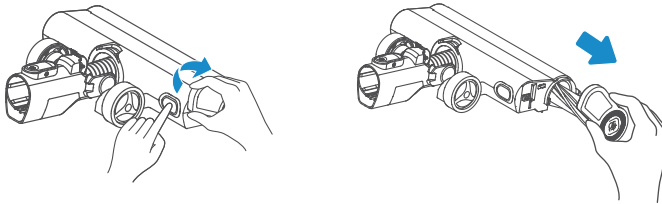

Consejos:

No se recomienda lavar el cepillo.

Si hay pelo enredado en el cepillo, utilice unas tijeras o un cuchillo para quitarlo.

RESOLUCIÓN DE PROBLEMAS

Fallo común	Posible causa	Soluciones
El aspirador no funciona	<ul style="list-style-type: none"> • El producto está apagado o la batería está baja 	<ul style="list-style-type: none"> • Cargue el producto antes de utilizarlo
	<ul style="list-style-type: none"> • El orificio de succión está bloqueado 	<ul style="list-style-type: none"> • Limpie la boca de succión
La succión es muy débil	<ul style="list-style-type: none"> • El conjunto de filtro y el cilindro de polvo tienen polvo/están llenos 	<ul style="list-style-type: none"> • Limpie del depósito de polvo y el elemento de filtro
	<ul style="list-style-type: none"> • Pelo y otros objetos están envueltos alrededor del cepillo rodante 	<ul style="list-style-type: none"> • Limpie el cepillo de rodillo
	<ul style="list-style-type: none"> • El tubo tiene una obstrucción 	<ul style="list-style-type: none"> • Límpielo con cuidado y compruebe si se ha eliminado la obstrucción
Sonido extraño durante el funcionamiento del motor	<ul style="list-style-type: none"> • El tubo está parcialmente obstruido 	<ul style="list-style-type: none"> • Elimine la obstrucción y limpie el tubo con cuidado
	<ul style="list-style-type: none"> • El conjunto del filtro está bloqueado 	<ul style="list-style-type: none"> • Limpie a fondo los filtros
El producto no carga	<ul style="list-style-type: none"> • El cargador no está bien conectado 	<ul style="list-style-type: none"> • Revise las conexiones
	<ul style="list-style-type: none"> • La fuente de alimentación no está encendida 	<ul style="list-style-type: none"> • Compruebe si la fuente de alimentación está encendida
	<ul style="list-style-type: none"> • El problema persiste 	<ul style="list-style-type: none"> • Consulte con un centro de servicio

ES

MARCAS COMERCIALES, DERECHOS DE AUTOR Y AVISO LEGAL

 El logotipo, las marcas denominativas, el nombre comercial, la imagen comercial y todas las versiones de los mismos son activos valiosos de Midea Group y/o sus filiales ("Midea"), de las que Midea posee marcas comerciales, derechos de autor y otros derechos de propiedad intelectual, y todo el fondo de comercio derivado del uso de cualquier parte de una marca comercial de Midea. El uso de la marca registrada Midea con fines comerciales sin el consentimiento previo por escrito de Midea puede suponer una infracción de la marca o una competencia desleal que violan la legislación vigente.

Este manual ha sido creado por Midea, que se reserva todos los derechos de autor del mismo. Ninguna entidad o individuo puede usar, duplicar, modificar, distribuir en su totalidad o en parte este manual, o agrupar o vender con otros productos sin el consentimiento previo por escrito de Midea.

Todas las funciones e instrucciones descritas estaban actualizadas en el momento de imprimir este manual. Sin embargo, el producto real puede variar debido a funciones y diseños mejorados.

ELIMINACIÓN Y RECICLAJE

Instrucciones importantes para el medio ambiente

Cumplimiento con la Directiva RAEE y eliminación del producto de desecho: Este producto cumple con la Directiva RAEE de la UE (2012/19/UE). Este producto lleva un símbolo de clasificación para residuos de aparatos eléctricos y electrónicos (RAEE).

Este símbolo indica que este producto no debe desecharse junto con otros residuos domésticos al final de su vida útil. El dispositivo usado debe devolverse al punto de recogida oficial para el reciclaje de aparatos eléctricos y electrónicos. Para saber dónde encontrar estos puntos de recogida, póngase en contacto con las autoridades locales o con la tienda donde compró el producto. Cada hogar desempeña una función importante en la recuperación y el reciclaje de aparatos usados. La eliminación adecuada del aparato usado ayuda a prevenir posibles consecuencias negativas para el medio ambiente y la salud humana.



ES

Cumplimiento de la Directiva RoHS

El producto que ha adquirido cumple con la Directiva RoHS de la UE (2011/65/UE). No contiene materiales perjudiciales ni prohibidos especificados en esta Directiva.

Información del embalaje

Los materiales de embalaje del producto se fabrican a partir de materiales reciclables de acuerdo con nuestras Regulaciones Nacionales de Medio Ambiente. No deseche los materiales de embalaje junto con los residuos domésticos o de otro tipo. Llévelos a los puntos de recogida de material de embalaje designados por las autoridades locales.

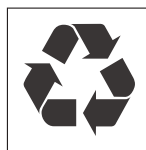

AVISO DE PROTECCIÓN DE DATOS

Para la prestación de los servicios acordados con el cliente, nos comprometemos a cumplir con todas las disposiciones de la ley de protección de datos aplicable sin restricciones, de acuerdo con los países acordados dentro de los cuales se prestarán los servicios al cliente, así como, cuando corresponda, el Reglamento General de Protección de Datos de la UE (RGPD).

Generalmente, nuestro tratamiento de datos sirve para cumplir con nuestras obligaciones contractuales con usted y, por razones de seguridad del producto, para proteger sus derechos en relación con la garantía y las preguntas de registro del producto. En algunos casos, pero solamente si se garantiza la protección de datos adecuada, es posible que los datos personales se transfieran a destinatarios localizados fuera del Espacio Económico Europeo.

ES

Se proporciona más información bajo petición. Puede ponerse en contacto con nuestro responsable de protección de datos a través de **MideaDPO@midea.com**. Para ejercer sus derechos, como el derecho a oponerse al tratamiento de sus datos personales para fines de marketing directo, póngase en contacto con nosotros a través de **MideaDPO@midea.com**. Para obtener más información, siga el código QR.

LIST Z PODZIĘKOWANIEM

Dziękujemy za wybór produktu Midea! Przed użyciem swojego nowego produktu Midea dokładnie przeczytaj niniejszą instrukcję, aby dowiedzieć się, jak bezpiecznie z niego korzystać.

SPIS TREŚCI

LIST Z PODZIĘKOWANIEM	01
ZALECENIA DOTYCZĄCE BEZPIECZENSTWA	02
PRZEGLĄD ELEMENTÓW URZĄDZENIA	06
INSTRUKCJA OBSŁUGI	07
CZYSZCZENIE I KONSERWACJA	09
WYKRYWANIE I USUWANIE USTEREK	12
ZNAKI TOWAROWE, PRAWA AUTORSKIE I OSWIADCZENIE PRAWNE	13
UTYLIZACJA I RECYKLING	14
UWAGA O OCHRONIE DANYCH	15

ZALECENIA DOTYCZĄCE BEZPIECZEŃSTWA

Przeznaczenie

Poniższe wskazówki dotyczące bezpieczeństwa mają na celu zapobiec nieprzewidzianym zagrożeniom i zniszczeniom wynikającym z niebezpiecznej lub niewłaściwej obsługi urządzenia. Aby zapewnić bezpieczeństwo użytkownika, po otrzymaniu sprawdź, czy produkt i jego opakowanie są nienaruszone. Jeśli odkryjesz jakiegokolwiek uszkodzenia, skontaktuj się ze sprzedawcą lub dealerem. Pamiętaj, że ze względów bezpieczeństwa niedozwolone są jakiegokolwiek modyfikacje produktu. Użycie w nieodpowiedni sposób może stwarzać zagrożenie i spowodować utratę gwarancji.

Wyjaśnienie symboli

PL



Niebezpieczeństwo

Ten symbol oznacza zagrożenie życia i zdrowia ludzi ze względu na obecność ekstremalnie łatwopalnych gazów.



Ostrzeżenie dotyczące napięcia elektrycznego

Ten symbol oznacza zagrożenie życia i zdrowia ludzi ze względu na napięcie elektryczne.



Ostrzeżenie

To słowo oznacza zagrożenie o średnim poziomie ryzyka, które może doprowadzić do śmierci lub poważnego zranienia.



Ostrożnie

To słowo oznacza zagrożenie o niskim poziomie ryzyka, które może doprowadzić do drobnych lub umiarkowanych obrażeń.



Uwaga

To słowo oznacza ważną informację (np. uszkodzenie mienia), ale nie zagrożenie.



Przestrzeganie instrukcji

Ten symbol oznacza, że urządzenie powinno być obsługiwane i serwisowane zgodnie z instrukcją obsługi wyłącznie przez technika serwisowego.

Uważnie przeczytaj niniejszą instrukcję obsługi przed użyciem/przekazaniem urządzenia do użycia oraz przechowuj ją w pobliżu miejsca instalacji lub urządzenia w celu użycia w przyszłości!

WAŻNE ZALECENIA DOTYCZĄCE BEZPIECZEŃSTWA

Ta sekcja zawiera instrukcje bezpieczeństwa, które pomogą chronić przed ryzykiem obrażeń ciała lub uszkodzenia mienia. Nieprzestrzeganie tych instrukcji spowoduje unieważnienie udzielonej gwarancji.

- Urządzenie jest zgodne z międzynarodowymi normami bezpieczeństwa.
- Dzieci nie mogą bawić się urządzeniem. Dzieciom pozostającym bez nadzoru nie wolno podejmować działań związanych z czyszczeniem i konserwacją urządzenia.
- Jeśli adapter lub samo urządzenie są uszkodzone, nie należy ich używać. Należy skontaktować się z autoryzowanym centrum serwisowym.
- Przewodu zasilającego nie należy ścisnąć, zginać ani pocierać o ostre krawędzie, ponieważ może to doprowadzić do jego uszkodzenia.
- Nie należy dotykać urządzenia ani jego wtyczki, gdy jest podłączone, lub jeśli masz wilgotne lub mokre ręce.
- Nie należy ciągnąć za kabel zasilający podczas odłączania urządzenia.
- Nie należy odkurzać materiałów łatwopalnych, a w przypadku odkurzania popiołu papierosowego należy upewnić się, że ostygł.
- Nie odkurzać wody ani innych płynów.
- Chronić urządzenie przed deszczem, wilgocią i źródłami ciepła.
- Nigdy nie należy używać urządzenia w miejscach lub w pobliżu miejsc, w których występują palne lub łatwopalne środowiska.
- Przed czyszczeniem i konserwacją należy odłączyć urządzenie od zasilania.

- Nie zanurzać urządzenia w wodzie w celu jego wyczyszczenia.
- Nie należy podejmować prób demontażu urządzenia.
- Należy używać wyłącznie oryginalnych części lub części zalecanych przez producenta.
- Nie próbuj odkurzać cząstek takich jak cement, tynk i sprasowany papier, aby zapobiec zatkaniu filtra i uszkodzeniu silnika.
- W przypadku uszkodzenia adaptera musi on zostać wymieniony przez producenta, jego przedstawiciela lub inną osobę o podobnych kwalifikacjach w celu uniknięcia zagrożenia.
- Urządzenia należy używać wyłącznie z dołączonym zasilaczem.
- Nie należy używać urządzenia bez zamontowanych filtrów, ponieważ może to spowodować jego uszkodzenie.
- W przypadku przechowywania materiałów opakowaniowych należy przechowywać je w miejscu niedostępnym dla dzieci.
- Urządzenie nie jest przeznaczone do użytku przez osoby (w tym dzieci) o ograniczonych zdolnościach fizycznych, sensorycznych lub umysłowych, lub nieposiadające doświadczenia i wiedzy, chyba że będą one nadzorowane lub zostaną poinstruowane w zakresie korzystania z urządzenia przez osobę odpowiedzialną za ich bezpieczeństwo.
- Należy zapewnić nadzór nad dziećmi, aby nie bawiły się urządzeniem.
- Urządzenie może być używane wyłącznie z zasilaczem dostarczonym wraz z urządzeniem.

- Przed przystąpieniem do czyszczenia lub konserwacji urządzenia należy wyjąć adapter z gniazdka a akumulator z urządzenia.
- Podczas korzystania z odkurzacza należy trzymać palce, włosy i luźną odzież z dala od ruchomych części i otworów.
- Przed utylizacją urządzenia należy wyjąć z niego akumulator.
- Zużyte akumulatory należy utylizować zgodnie z lokalnymi przepisami i regulacjami.
- Niniejsze urządzenie zawiera akumulatory, których wymiany mogą dokonać wyłącznie osoby o odpowiednich kwalifikacjach.
- Zaciski zasilania nie mogą być zwierane.

PRZEGLĄD ELEMENTÓW URZĄDZENIA

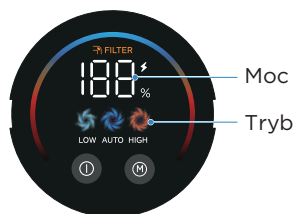
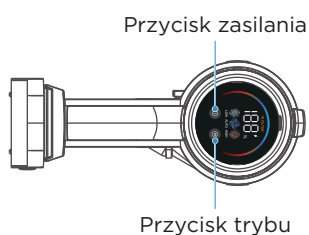
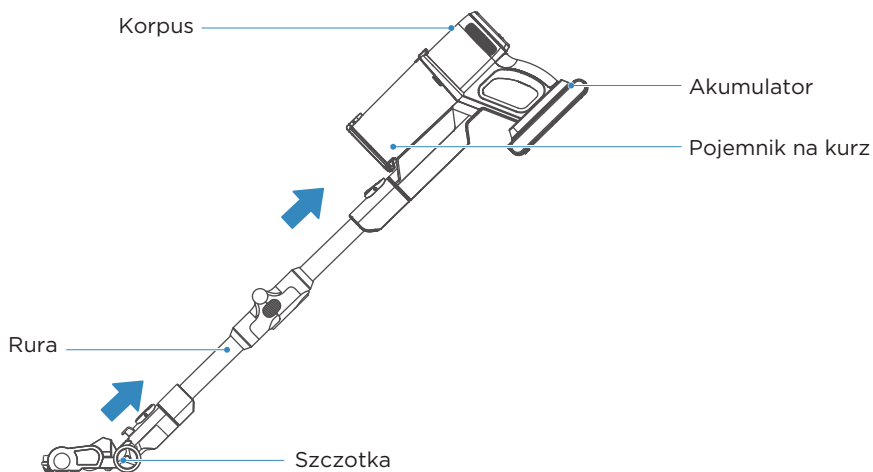

Lista akcesoriów

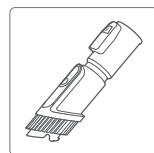
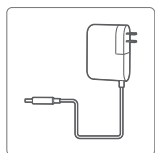
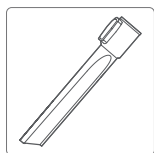

Dysza do odkurzania szczelin

Adapter

Instrukcja obsługi

Szczotka 2w1

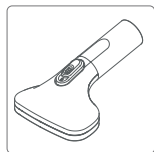
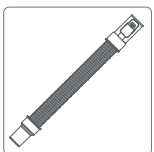
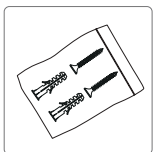
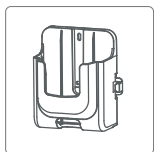

Uchwyt ścienny

Pakiet śrub

Przewód teleskopowy

Szczotka dla zwierząt domowych

Wskazówki:

Podczas czyszczenia miejsc położonych wysoko, należy zamontować akcesoria na rurze.

INSTRUKCJA OBSŁUGI

Ładowanie akumulatora

Wskazówki:

Akumulator nie jest w pełni naładowany w momencie wysyłki z fabryki, pamiętaj o naładowaniu przed pierwszym użyciu.

1. Umieść urządzenie w stacji ładującej i podłącz zasilacz do gniazdka. Podczas ładowania kontrolka zasilania będzie migać. Po minucie od pełnego naładowania wskaźnik zgaśnie.

2. Pełne naładowanie akumulatora urządzenia zajmuje około 4-6 godzin.

Czas działania: Tryb High: 12 min
Tryb Auto: Różni się w zależności o d użycia
Tryb Low: 60 min

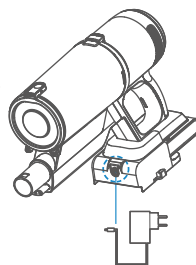
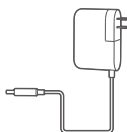

3. Akumulator może być ładowany oddzielnie.

Czyszczenie

Uwaga:

W celu uniknięcia zablokowania przewodu powietrznego należy usuwać duże zanieczyszczenia. (takie jak papier, tkanina i inne).

1. Aby rozpocząć, naciśnij przycisk zasilania
2. Aby zatrzymać, naciśnij ponownie przycisk zasilania
3. Wciśnij „przycisk Tryb”, aby włączyć tryb AUTO / HIGH / LOW.

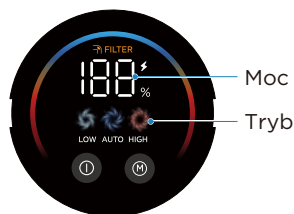
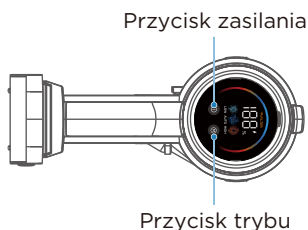

Instalacja i użytkowanie uchwyty ściennego

1. Uchwyt ścienny musi być zamontowany na stabilnej, płaskiej ścianie, aby zapobiec jego przewróceniu i uszkodzeniu maszyny. Do solidnego zamocowania użyj dołączonych śrub rozporowych. Inne metody mocowania mogą spowodować odłączenie.
2. Z całym urządzeniem, niezależnie od tego czy znajduje się ono w ruchu czy jest umieszczone na ścianie, należy obchodzić się delikatnie, aby go nie uszkodzić.

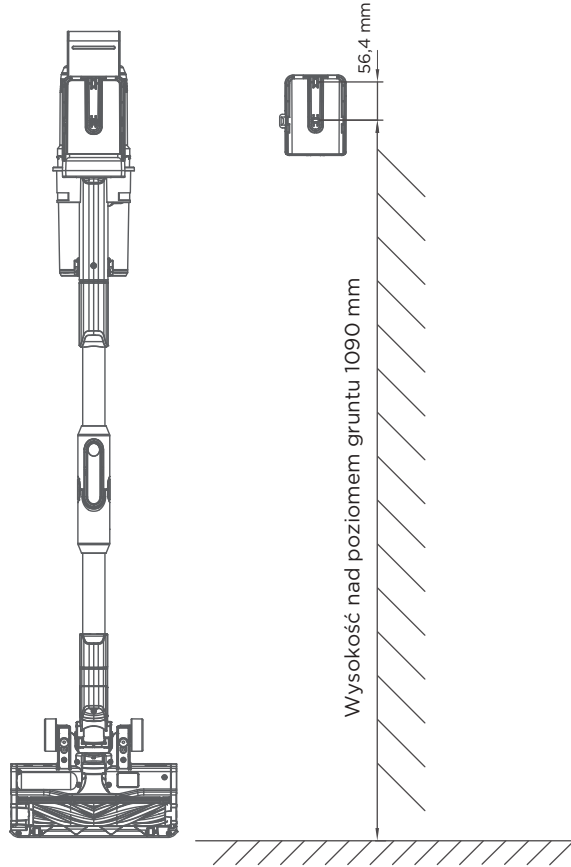

Przytrzymaj uchwyt urządzenia jedną ręką, drugą ręką naciśnij przycisk zwalniania akumulatora, a następnie cofnij się, aby wyjąć akumulator.

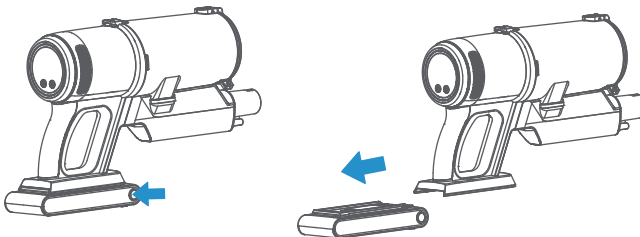

CZYSZCZENIE I KONSERWACJA

Demontaż i czyszczenie pojemnika na kurz

Wskazówki:

Aby zachować sprawność siły ssania odkurzacza, należy regularnie usuwać z niego kurz.

1. Naciśnij przycisk blokady, otwórz dolną pokrywę i usuń kurz.

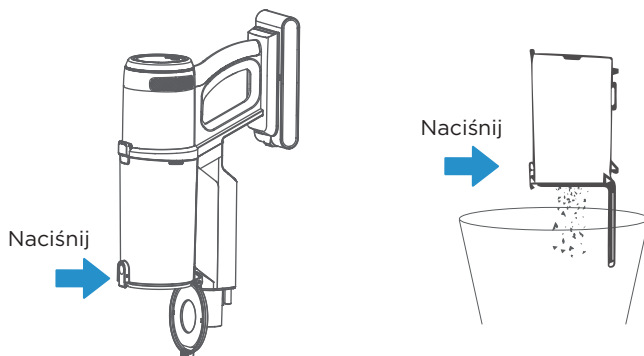

2. Naciśnij przycisk zwalniania pojemnika na kurz i zdejmij pojemnik.

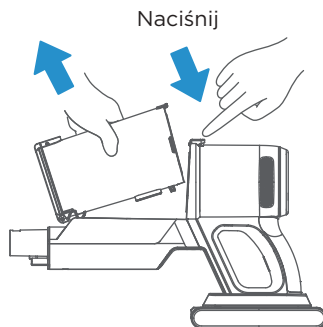

3. Wyjmij cyklon z pojemnika na kurz.

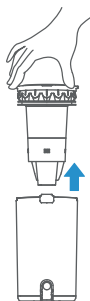

4. Rozłóż cyklon i wyczyść, wszystkie części nadają się do mycia.

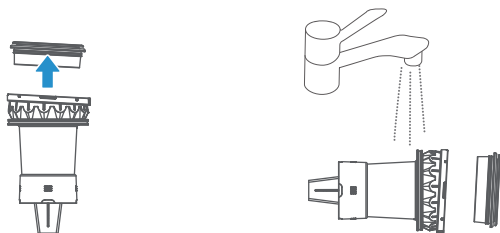

5. Po dokładnym wysuszeniu wszystkich części należy je złożyć zgodnie z procedurą demontażu.

Wyczyść zespół filtra powietrza wylotowego

Wskazówki:

Aby zachować siłę ssania odkurzacza, należy czyścić zespół filtra powietrza wylotowego.

1. Obróć pokrywę wylotu o 15 stopni w kierunku przeciwnym do ruchu wskazówek zegara.

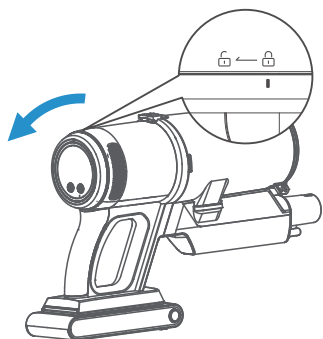

2. Obróć w dół, aby otworzyć pokrywę wylotu.

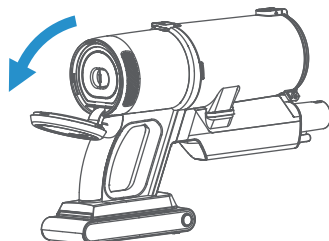

3. Wyjmij zespół filtra powietrza wylotowego i wyczyść go.

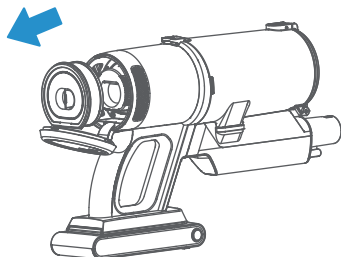

4. Zamontuj ponownie wykonując czynności w odwrotnej kolejności.

Czyszczenie i konserwacja szczotki silnikowej

Uwaga:

1. Aby uniknąć zakłócenia normalnej pracy szczotki, gdy szczotka i koła wałka ulegną zaplątaniu lub zakurzeniu, należy je wyczyścić i poddać konserwacji.
2. Podczas demontażu głównej szczotki należy upewnić się, że nie działa.

1. Naciśnij przycisk i zdejmij szczotkę.

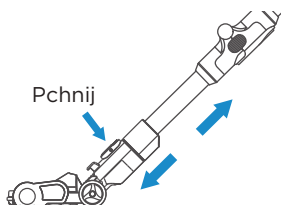

PL

2. Naciśnij i przytrzymaj przycisk zwalniający podczas obracania pokrywy szczotki rolkowej.

Wyciągnij szczotkę rolkową i wyczyść ją, w razie potrzeby użyj nożyczek do przecięcia grubych nici lub sznurków.

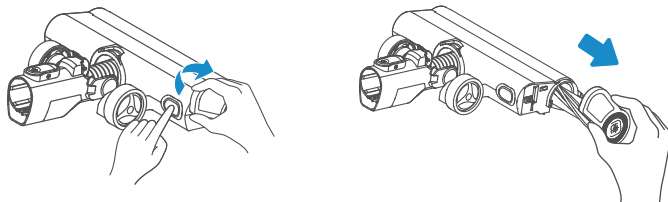

Wskazówki:

Nie zaleca się mycia szczotki.

Jeśli szczotka została splątana we włosy, wyczyść ją nożyczkami lub nożem.

WYKRYWANIE I USUWANIE USTEREK

Częsta usterka	Możliwa przyczyna	Rozwiązania
Odkurzacz nie działa	<ul style="list-style-type: none"> • Produkt wyłączył się lub bateria jest rozładowana • Port zasysania produktu jest zablokowany 	<ul style="list-style-type: none"> • Przed użyciem należy naładować produkt • Otwór ssący produktu czyszczącego
Siła ssania jest zbyt słaba	<ul style="list-style-type: none"> • Zespół zbiornika na kurz i filtra jest zakurzony/pełny 	<ul style="list-style-type: none"> • Wyczyść pojemnik na kurz i materiał filtracyjny
	<ul style="list-style-type: none"> • Szczotka obrotowa jest owinięta włosami i innymi przedmiotami 	<ul style="list-style-type: none"> • Wyczyść szczotkę wałkową
	<ul style="list-style-type: none"> • Rura jest zatkana 	<ul style="list-style-type: none"> • Dokładnie wyczyść i sprawdź, czy nie ma blokad
Niejednostajne dźwięki pracy silnika	<ul style="list-style-type: none"> • Rura jest częściowo zablokowana 	<ul style="list-style-type: none"> • Dokładnie wyczyść i udroźnij
	<ul style="list-style-type: none"> • Zespół filtra jest zablokowany 	<ul style="list-style-type: none"> • Dokładnie wyczyścić filtry
Nie ma możliwości naładowania produktu	<ul style="list-style-type: none"> • Ładowarka nie jest prawidłowo podłączona 	<ul style="list-style-type: none"> • Sprawdzić połączenia
	<ul style="list-style-type: none"> • Zasilanie sieciowe nie jest włączone 	<ul style="list-style-type: none"> • Sprawdzić, czy zasilanie sieciowe jest włączone
	<ul style="list-style-type: none"> • Sytuacja pozostaje bez zmian 	<ul style="list-style-type: none"> • Należy skontaktować się z centrum serwisowym

PL

ZNAKI TOWAROWE, PRAWA AUTORSKIE I OŚWIADCZENIE PRAWNE

 Midea Logo , logotypy, nazwa handlowa, wizerunek handlowy i wszystkie ich wersje są cennymi aktywami Midea Group i/lub jej podmiotów zależnych („Midea”), do których Midea posiada znaki towarowe, prawa autorskie i inne prawa własności intelektualnej. Dotyczy to także wszelkich korzyści w zakresie renomy firmy uzyskane dzięki używaniu którejkolwiek części znaku towarowego Midea. Używanie znaku towarowego Midea do celów komercyjnych bez uprzedniego uzyskania pisemnej zgody Midea może stanowić naruszenie znaku towarowego lub przejaw nieuczciwej konkurencji sprzecznej z prawem.

PL

Niniejsza instrukcja została stworzona przez Midea i Midea zastrzega sobie do niej wszelkie prawa autorskie. Żaden podmiot ani żadna osoba fizyczna nie może używać, powielać, modyfikować ani rozprowadzać w całości lub części niniejszej instrukcji lub pakietu ani sprzedawać jej z innymi produktami bez uprzedniego uzyskania pisemnej zgody Midea.

Wszystkie opisane funkcje i instrukcje są aktualne na czas wydruku tej instrukcji. Jednak rzeczywisty produkt może się różnić ze względu na ulepszone funkcje i projekty.

UTYLIZACJA I RECYKLING

Ważne instrukcje dotyczące środowiska

Zgodność z dyrektywą WEEE i utylizacja zużytego produktu: Produkt jest zgodny z dyrektywą UE WEEE (2012/19/UE). Produkt jest opatrzony symbolem klasyfikacyjnym dla zużytego sprzętu elektrycznego i elektronicznego (WEEE).

Symbol ten wskazuje, że tego produktu po zużyciu nie należy wyrzucać razem z innymi odpadami z gospodarstw domowych. Zużyte urządzenie należy oddać do oficjalnego punktu zbiórki w celu poddania recyklingowi urządzeń elektronicznych. Adresy takich punktów zbiórki można uzyskać u miejscowych władz oraz u sprzedawcy produktu. Każde gospodarstwo domowe pełni ważną funkcję w odzyskiwaniu i recyklingu starych urządzeń. Właściwa utylizacja zużytego urządzenia pomaga zapobiegać negatywnym skutkom dla środowiska i zdrowia ludzkiego.



PL

Zgodność z dyrektywą RoHS

Zakupiony przez Ciebie produkt jest zgodny z dyrektywą UE RoHS (2011/65/UE). Nie zawiera szkodliwych ani zakazanych materiałów określonych w tej dyrektywie.

Informacje o opakowaniu

Materiały opakowaniowe produktu zostały wyprodukowane z materiałów z recyklingu zgodnie z naszymi krajowymi przepisami dotyczącymi ochrony środowiska. Nie wyrzucać materiałów opakowaniowych wraz z odpadami gospodarstwa domowego ani innymi odpadami. Należy je oddać do punktu zbiórki materiałów opakowaniowych wyznaczonych przez miejscowe władze.

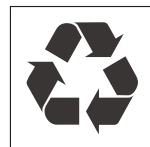

UWAGA O OCHRONIE DANYCH

W celu świadczenia usług uzgodnionych z klientem zgadzamy się spełnić bez ograniczeń wszystkie postanowienia odpowiednich przepisów prawa o ochronie danych w sposób obowiązujący w krajach, w których te usługi będą świadczone, jak również, tam gdzie ma to zastosowanie, postanowienia ogólnego rozporządzenia o ochronie danych osobowych UE (RODO).

Ogólnie dane przetwarzamy w celu spełnienia obowiązku umownego wobec klienta oraz ze względów bezpieczeństwa produktu, aby chronić prawa klienta w związku z gwarancją i kwestiami dotyczącymi rejestracji produktu. W niektórych przypadkach, ale tylko po zapewnieniu odpowiednich środków ochrony danych, dane osobowe mogą zostać przesłane do odbiorców znajdujących się poza Europejskim Obszarem Gospodarczym.

PL

Dodatkowe informacje można uzyskać na prośbę. Ze specjalistą ds. ochrony danych można się skontaktować za pośrednictwem adresu e-mail **MideaDPO@midea.com**. Aby skorzystać ze swoich praw, takich jak prawo do sprzeciwu wobec przetwarzania swoich danych osobowych do celów marketingowych, należy skontaktować się z nami pod adresem **MideaDPO@midea.com**. Aby uzyskać więcej informacji, użyj kodu QR.



make yourself at home



www.midea.com

© Midea 2022 all rights reserved