

# TURIN

## SÄULENVENTILATOR Bedienungsanleitung



Artikel-Nr.: 10521111

<b>SICHERHEITSHINWEISE .....</b>	<b>3</b>
<b>KOMPONENTEN .....</b>	<b>5</b>
<b>INSTALLATION.....</b>	<b>6</b>
<b>BEDIENUNG.....</b>	<b>7</b>
<b>REINIGUNG .....</b>	<b>8</b>
<b>GARANTIE / ENTSORGUNG / TECHNISCHE ÄNDERUNGEN.....</b>	<b>8</b>

## SICHERHEITSHINWEISE

Bitte lesen Sie vor erster Inbetriebnahme die Gebrauchsanweisung genau durch und beachten Sie die Sicherheitshinweise um Schäden durch falsche oder unsachgemässe Bedienung sowie unzulässige Umgebungsbedingungen zu vermeiden. Bewahren Sie diese zum späteren Nachschlagen gut auf.

Kontrollieren Sie das Gerät nach dem Entfernen der Verpackung auf Beschädigungen. Setzen Sie das Gerät bei Verdacht auf eine Beschädigung nicht in Betrieb und wenden Sie sich an einen Fachmann. Das recyclingfähige Verpackungsmaterial darf nicht für Kleinkinder zugänglich aufbewahrt oder entsorgt werden, sondern muss fachgerecht entsorgt werden.

Dieses Gerät darf nur für den Zweck, für den es ausdrücklich entwickelt wurde, verwendet werden. Jeder andere Gebrauch ist als unsachgemäss und folglich als gefährlich anzusehen. Der Lieferant haftet nicht für eventuelle Personen- und/oder Sachschäden, die auf einen unsachgemässen oder falschen Gebrauch zurückzuführen sind.

Dieses Gerät darf von Kindern, die 8 Jahre oder älter sind, sowie von Personen mit reduzierten körperlichen, sensorischen oder geistigen Fähigkeiten oder einem Mangel an Erfahrung und Wissen genutzt werden, sofern sie beaufsichtigt werden oder Anweisungen bezüglich der sicheren Nutzung des Geräts erhalten haben und die damit verbundenen Gefahren verstehen. Kinder dürfen nicht mit dem Gerät spielen. Kinder dürfen nicht mit dem Gerät spielen. Kinder dürfen die Reinigung und benutzerseitige Wartung nicht ohne Beaufsichtigung durchführen. Bitte achten Sie darauf, dass Sie das Gerät auf eine geeignete und unempfindliche Flächen stellen, sodass auslaufende Flüssigkeiten keinen Schaden verursachen können.

Reparaturen an elektrischen Geräten dürfen nur von Fachkräften durchgeführt werden. Unsachgemäss durchgeführte Reparaturen und Abänderungen an den Geräten können gefährliche Folgen für den Benutzer nach sich ziehen, worauf die Garantieansprüche abgelehnt werden.

- Um sicherzustellen, dass Sie mit dem Produkt zufrieden sind und es ordnungsgemäss reinigen und warten, lesen Sie bitte die Bedienungsanleitung vor der Verwendung sorgfältig durch.
- Überprüfen Sie das Gerät vor der Verwendung auf sichtbare äussere Beschädigungen. Nehmen Sie niemals ein beschädigtes Gerät in Betrieb.
- Personen, die das Gerät aufgrund körperlicher, geistiger oder körperlicher Probleme nicht bedienen können, dürfen es nur unter Aufsicht oder Anleitung einer verantwortlichen Person benutzen.
- Lassen Sie Kinder das Gerät nicht benutzen, es sei denn, sie werden beaufsichtigt.
- Nur qualifizierte und vom Hersteller geschulte Elektriker dürfen erforderliche Reparaturen durchführen. Unsachgemäss durchgeführte Reparaturen können erhebliche Gefahren für den Anwender mit sich bringen.
- Dieses Gerät wird nur im Haushalt verwendet.
- Bitte verwenden Sie eine separate Steckdose entsprechend dem Gerätestrom/Spannung. Verwenden Sie nicht mehr als ein elektrisches Gerät zur gleichen Zeit an derselben Steckdose.

- Ziehen Sie nicht am Anschlusskabel, um den Stecker aus der Steckdose zu ziehen.
- Verwenden Sie das Gerät nicht, wenn das Netzkabel oder der Netzstecker beschädigt ist.
- Öffnen Sie nicht das Gehäuse des Gerätes.
- Gefährdung durch elektrischen Strom, wenn spannungsführende Verbindungen berührt und/oder die elektrische und mechanische Konfiguration geändert wird.
- Tauchen Sie das Gerät oder das Netzkabel niemals in Wasser oder andere Flüssigkeiten.
- Berühren Sie das Anschlusskabel nicht mit nassen Händen, wenn Sie das Gerät vom Stromnetz trennen.
- Die Reinigung oder Benutzerwartung darf nicht von Kindern durchgeführt werden, die nicht unter Aufsicht stehen.
- Bewahren Sie das Gerät und die Zubehörteile ausserhalb der Reichweite von Kindern auf.
- Decken Sie das Gerät niemals während des Betriebs ab.
- Stellen Sie das Gerät nicht in die Nähe von leicht entzündlichen Materialien wie Farbe, Lack oder Gas.
- Lassen Sie einen Abstand von mindestens 1 Meter zwischen dem Ventilator und allen brennbaren und wärmeempfindlichen Materialien (Möbel, Vorhänge, Papier, Kleidung usw.) ein.
- Stellen Sie das Gerät auf eine feste, trockene, ebene und wasserdichte Unterlage.
- Installieren Sie das Gerät nicht in einer heissen, nassen oder sehr feuchten Umgebung.
- Stellen Sie das Gerät oder Teile des Gerätes niemals in die Nähe von starken Wärmequellen und heissen Oberflächen (z.B. Heizung, Ofen, Grill).
- Stellen Sie das Gerät nicht in eine enge Umgebung, in eine Nische, Ecke oder zwischen Möbelstücken. Lassen Sie genügend Platz um ihn herum, damit die Luft zirkulieren kann.
- Sprühen Sie keinen Lufterfrischer in den Luftstrom.
- Stellen Sie das Gerät nicht vor ein automatisches Zerstäubungssystem für Lufterfrischer.
- Schalten Sie das Gerät immer am Bedienfeld aus und warten Sie, bis es heruntergelaufen ist, bevor Sie den Hauptschalter EIN/AUS schalten und den Stecker ziehen.
- Stecken Sie keine Gegenstände in die Öffnungen oder Lüftungsgitter.
- Halten Sie das Gerät frei von Staub, Flusen, Haaren und vor allem von allem, was den Luftstrom beeinträchtigen könnte.
- Kinder und Kleinkinder müssen beaufsichtigt werden, um sicherzustellen, dass sie nicht mit dem Gerät spielen.
- Überprüfen Sie die Lufteinlässe und den Luftschlitz auf freien Durchgang. Entfernen Sie Verunreinigungen wie Schmutz oder Staubpartikel mit einer weichen Bürste.

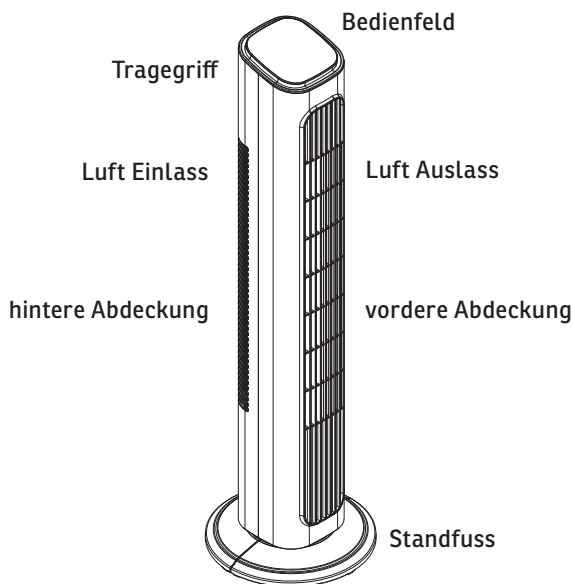

Modell	TURIN
Netzteil	220-240V~ 50 Hz
Nennleistung	45 W
Dimensionen	23 x 23 x 81.5 cm
Isolation	Class II

**HINWEIS:** Aufgrund fortlaufender Produktverbesserungen können Design und technische Daten leicht von der auf der Verpackung abgebildeten Einheit abweichen.

Entfernen Sie den Kabelbinder und entwirren Sie das Kabelset, bevor Sie das Gerät montieren und in Betrieb nehmen.

**ACHTUNG:** Stellen Sie sicher, dass das Produkt vollständig montiert ist, bevor Sie es an eine Steckdose anschliessen.

**Schritt 1:** Bringen Sie den Sockel an. Richten Sie ihn mit der Sockelöffnung aus und rasten Sie beide Seiten des Sockels direkt ein.

**Schritt 2:** Richten Sie das Netzkabel des Hauptgeräts mit der vorgesehenen Kabelführung am Sockel aus und setzen Sie das Hauptgerät auf den Sockel. Die drei Clips am Hauptgerät fixieren den Sockel sicher.

**Schritt 3:** Bringen Sie die Sockel-Befestigungsschraube an.

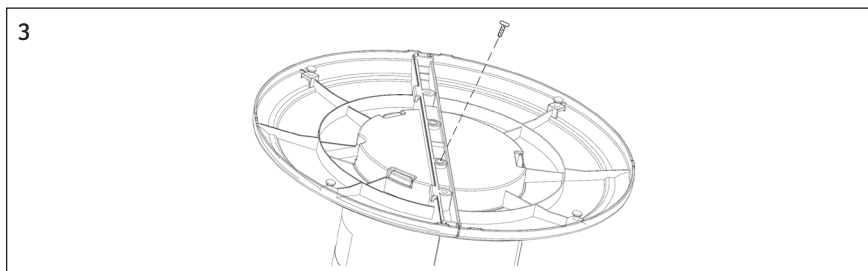
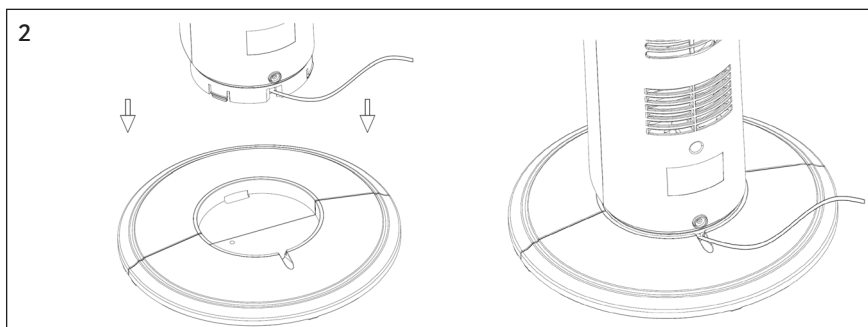
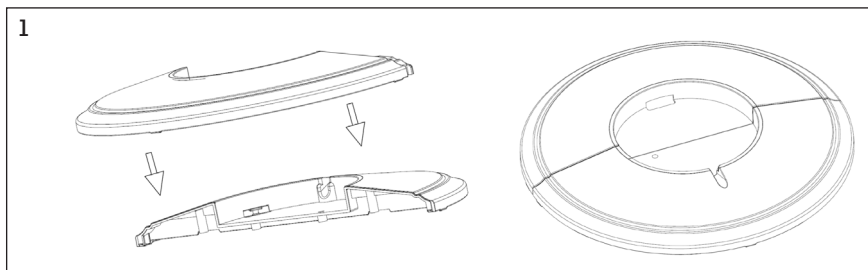

## BEDIENUNG

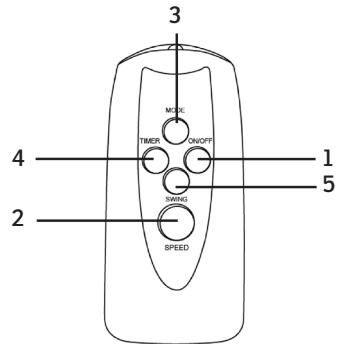
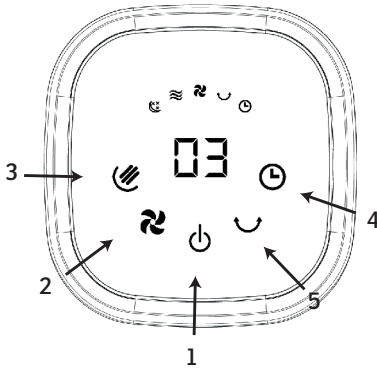

1. ON / OFF

2. Ventilationsstufen

3. Modus

4. Timer

5. Oszillation

Natürlicher Modus

Schlafmodus

**ACHTUNG:** Der Ventilator muss vor der Benutzung mit dem Sockel montiert werden!

- Stellen Sie den Ventilator auf eine ebene und trockene Fläche und beachten Sie die angegebenen Sicherheitshinweise.
- Schließen Sie den Ventilator an eine geeignete Steckdose an (siehe technische Daten).
- Der Ventilator kann über die manuellen Bedienelemente oder über die Fernbedienung betrieben werden.
- Setzen Sie 2 AAA-Batterien (nicht im Lieferumfang enthalten) in die Fernbedienung ein.
- Die Funktionen der Fernbedienung entsprechen den Tasten auf dem Bedienfeld des Ventilators.
- Die LED-Anzeige am Bedienfeld des Ventilators leuchtet entsprechend Ihrer Auswahl.
- Um den Turmventilator einzuschalten, drücken Sie die Ein-/Aus-Taste. Der Ventilator startet mit niedriger Geschwindigkeit (01). Zum Ausschalten drücken Sie erneut die Ein-/Aus-Taste. Drücken Sie die „SPEED“-Taste, um die gewünschte Geschwindigkeit einzustellen. Die Geschwindigkeit wechselt von niedrig (01) über mittel (02) zu hoch (03).
- Dieser Ventilator verfügt über einen Timer von 1 bis 9 Stunden. Damit können Sie einstellen, dass das Gerät automatisch nach der gewünschten Zeit ausschaltet. Drücken Sie wiederholt die TIMER-Taste, um 1H, 2H, 3H, 4H usw. bis zur maximalen Einstellung von 9H auszuwählen.
- Drücken Sie die MODE-Taste, um den gewünschten Modus auszuwählen. Dieses Gerät verfügt über drei Modi: Normal, Schlaf und Natur. „Natural“ und „Sleep“ werden auf dem Bedienfeld angezeigt. Durch wiederholtes Drücken der MODE-Taste wechseln Sie zwischen den drei Luftmodi. Die entsprechenden Kontrollleuchten für Natur- und Schlafmodus leuchten auf.
- Um die Oszillation des Ventilators zu starten oder zu stoppen, drücken Sie die „Swing“-Taste.

**WARNUNG: ZIEHEN SIE IMMER DEN NETZSTECKER, BEVOR SIE DAS GERÄT BEWEGEN ODER WARTEN. TAUCHEN SIE DAS NETZKABEL, DEN STECKER ODER DAS GESAMTE GERÄT NIEMALS IN WASSER UND SPÜLEN SIE ES NICHT UNTER DEM WASSERHAHN AB!**

**ACHTUNG:** Verwenden Sie keine Reinigungsmittel, Benzin, Benzol, Verdüner oder andere Lösungsmittel zur Reinigung des Geräts, da dies das Produkt beschädigen kann.

- Ziehen Sie den Netzstecker und warten Sie, bis der Ventilator vollständig zum Stillstand gekommen ist, bevor Sie mit der Reinigung beginnen.
- Verwenden Sie ein feuchtes Tuch, um die Oberfläche des Ventilators zu reinigen.
- Wir empfehlen, den Ventilator einmal pro Monat zu reinigen.
- Es wird nicht empfohlen, den Ventilator auseinanderzunehmen – dies sollte nur durch einen autorisierten Kundendienst oder eine fachkundige Elektroreparaturstelle erfolgen.
- Wenn der Ventilator längere Zeit nicht benutzt wird, lagern Sie ihn an einem kühlen, trockenen und sicheren Ort, fern von Hitze und direkter Sonneneinstrahlung.

## GARANTIE / ENTSORGUNG / TECHNISCHE ÄNDERUNG

### Garantie

Die Geräte werden vor der Auslieferung genau kontrolliert. Sollte trotzdem einmal ein Mangel an Ihrem Gerät auftreten, wenden Sie sich vertrauensvoll an Ihren Verkäufer. Bitte bringen Sie den Kaufbeleg mit, denn dieser ist für jede Garantieleistung vorzulegen. Die Garantie beträgt 24 Monaten ab dem Kaufdatum.

### Entsorgung

Das Gerät muss fachgerecht entsorgt werden. Das Gerät kann bei jedem Fachhändler kostenlos zur Entsorgung abgegeben werden.

### Technische Änderungen

Technische Änderungen in Technik und Design vorbehalten.

### CE-Konformitätserklärung

Das Gerät entspricht folgenden Standards: **LVD** 2014/35/EU, **EMC** 2014/30/EU, **RoHS** 2011/65/EU & (EU) 2015/863, **REACH**(EC) 1907/2006

<b>EMC</b>	EN IEC 55014-1:2021
	EN IEC 55014-2:2021
	EN IEC 61000-3-2:2019/A2:2024
	EN 61000-3-3:2013/A2:2021
<b>LVD</b>	EN IEC 60335-2-80:2024/A11:2024
	EN 60335-1:2012/A16:2023
	EN 62233:2008



### ENTSORGUNGSHINWEISE FÜR DEN ELEKTRISCHEN TEIL DES PRODUKTS

**Gemäss Artikel 26 des Gesetzeserlass vom 14. März 2014 zur Umsetzung der Richtlinie 2012/19/EG und des Erlasses vom 31. März 2015 zur Umsetzung der Richtlinie 2015/863/EU zur Verringerung der Verwendung gefährlicher Stoffe in Elektro- und Elektronikgeräten und zur Abfallentsorgung.**

Das Symbol der durchgestrichenen Mülltonne auf dem Gerät oder der Verpackung weist darauf hin, dass das Gerät am Ende seiner Lebensdauer getrennt von anderen Abfällen über entsprechende Sammelstellen zu entsorgen ist. Das elektronische oder elektrische Altgerät kann auch aussortiert und bei Anschaffung eines vergleichbaren Neugerätes an den Händler zurückgegeben werden. Die entsprechende Altgerätesammlung zwecks umweltfreundlicher Wiederverwertung verringert die Belastungen für Umwelt und Mensch und unterstützt die Wiederverwendung und/oder das Recycling von wertvollen Wertstoffen.

Die nicht fachgerechte Entsorgung des Produkts durch den Benutzer kann je nach Gesetzeslage mit Bussgeldern geahndet oder strafrechtlich verfolgt werden. Im Gerät enthaltene Akkus oder Batterien sind getrennt über die entsprechenden Behälter für die Sammlung von Altbatterien zu entsorgen.



### ENTSORGUNG VON BATTERIEN UND AKKUS

**Gemäss der Gesetzesverordnung 188 vom 20. November 2008 zur Umsetzung der Richtlinie 2006/66/EG im Umgang mit Altbatterien oder verbrauchten Akkus und ähnlichen Abfällen weist das Symbol der durchgestrichenen Mülltonne auf der Batterie darauf hin, dass es verboten ist, Altbatterien im Hausmüll zu entsorgen.**

Batterien und Akkus enthalten stark umweltbelastende Stoffe. Der Benutzer ist verpflichtet, Altbatterien über öffentliche Sammelstellen oder entsprechende Behälter zu entsorgen. Dieser Service ist kostenlos. Auf diese Weise werden die gesetzlichen Anforderungen eingehalten und die Umwelt geschont. Die Symbole zur Kennzeichnung der in Batterien und Akkus enthaltenen Gefahrstoffe sind wie folgt: Hg= Quecksilber, Cd= Cadmium, Pb= Blei.

**Firma Schweiz**

Sonnenkönig of Switzerland

Olenbachstrasse 9-15

**CH-9631 Ulisbach**

Tel. Int. +41 58 611 60 00

Tel. Nat. 0848870850

[www.sonnenkoenig.ch](http://www.sonnenkoenig.ch)

**Firma Deutschland**

Sonnenkönig of Switzerland

Industriering 9

**D-86675 Buchdorf**

Tel: 0180 500 64 35

[info@sonnenkoenig.ch](mailto:info@sonnenkoenig.ch)

[www.sonnenkoenig.ch](http://www.sonnenkoenig.ch)

Festnetz 14 Cent/Minute  
Mobilnetz bis 42 Cent/Minute

# TURIN

VENTILATEURS COLONNES  
Mode d'emploi



Article-Nr.: 10521111

<b>CONSIGNES DE SÉCURITÉ.....</b>	<b>13</b>
<b>COMPOSANTS .....</b>	<b>15</b>
<b>INSTALLATION.....</b>	<b>16</b>
<b>OPERAZIONE.....</b>	<b>17</b>
<b>NETTOYAGE.....</b>	<b>18</b>
<b>GARANTIE / ÉLIMINATION / MODIFICATIONS TECHNIQUES.....</b>	<b>18</b>

Avant la première mise en service, veuillez lire scrupuleusement le mode d'emploi dans son Intégralité et tenir compte des consignes de sécurité afin d'éviter les dommages liés à une commande mauvaise ou non conforme ainsi qu'à des conditions d'environnement non autorisées. Conservez ce mode d'emploi afin de pouvoir le consulter de nouveau ultérieurement.

Après avoir retiré l'emballage, contrôler que l'appareil ne présente aucun dommage. Si vous soupçonnez des dommages, ne mettez pas l'appareil en marche et adressez-vous à un spécialiste. L'emballage recyclable doit être tenu hors de portée des petits enfants ou être jeté aux ordures, mais doit être jeté de manière appropriée.

Cet appareil ne doit être utilisé que pour l'usage pour lequel il a été expressément mis au point. Toute autre utilisation doit être considérée comme inappropriée et par conséquent comme dangereuse. Le fournisseur décline toute responsabilité concernant d'éventuels dommages corporels et/ou matériels, pouvant être imputés à une utilisation inappropriée ou incorrecte.

Cet appareil peut être utilisé par des enfants âgés de 8 ans et plus et par des personnes à capacités physiques, sensorielles et mentales réduites ou sans expérience et sans les connaissances nécessaires, à condition qu'ils soient assistés ou qu'ils aient reçu des instructions concernant l'utilisation en toute sécurité de l'appareil et qu'ils comprennent quels sont les dangers encourus. Les enfants ne doivent pas jouer avec l'appareil. Les opérations de nettoyage et d'entretien de l'appareil ne doivent pas être effectuées par des enfants sans surveillance. Assurez-vous de placer l'appareil sur une surface appropriée et étanche, de sorte que le liquide déversé ne peut pas causer de dommages.

Les réparations des appareils électriques ne doivent être effectuées que par des spécialistes. Des Réparations et de modifications des appareils effectuées de manière inappropriée peuvent avoir des conséquences dangereuses pour l'utilisateur, pour lesquelles les prétentions en garantie seront rejetées.

- Lisez attentivement toutes les instructions avant d'utiliser le ventilateur, et conservez ces instructions pour vous y référer si nécessaire.
- Utilisez ce ventilateur uniquement comme décrit dans ce manuel. Toute autre utilisation non recommandée par le fabricant peut entraîner un incendie, un choc électrique ou des blessures corporelles.
- Ouvrir l'emballage et s'assurer que le ventilateur n'est pas endommagé. En cas de doute, n'utilisez pas le FAN Cooler et contactez votre fournisseur.
- Ne laissez pas les enfants jouer des parties de l'emballage.
- Avant d'utiliser le ventilateur, vérifiez si la tension indiquée sur la plaque signalétique correspond à celle du secteur de votre harnais.
- Cet appareil n'est pas destiné à être utilisé par des personnes (y compris les enfants) ayant des capacités physiques, sensorielles ou mentales réduites, ou un manque d'expérience et de connaissances, sauf si elles ont reçu une supervision ou des instructions concernant son utilisation par une personne responsable pour leur sécurité. Les enfants doivent être surveillés pour s'assurer qu'ils ne jouent pas avec l'appareil.

- Évitez d'utiliser une rallonge électrique car elle pourrait surchauffer et provoquer un incendie.
- Ne tirez pas sur le cordon d'alimentation pour le débrancher de la source d'alimentation. Toujours saisir la fiche pour la retirer.
- N'insérez pas d'objets dans le ventilateur car cela pourrait causer un choc électrique ou endommager l'appareil. Ne pas bloquer ou manipuler le ventilateur de quelque façon que ce soit pendant qu'il est en marche.
- Ne laissez pas le ventilateur sans surveillance. Débranchez toujours le radiateur à ventilateur lorsqu'il n'est pas utilisé.
- AVERTISSEMENT: L'interrupteur marche/arrêt ne doit pas être le seul moyen de couper l'alimentation. Débranchez toujours le cordon d'alimentation avant de réparer ou de déplacer l'appareil.
- Ce ventilateur est destiné à un usage domestique SEULEMENT et non à un usage industriel ou extérieur.
- Toujours débrancher le ventilateur de l'alimentation électrique lorsque vous le déplacez d'un endroit à un autre.
- Ce produit contient des matériaux recyclables. Ne pas jeter ce produit avec les déchets municipaux non triés. Veuillez communiquer avec votre municipalité locale pour connaître la collecte la plus près de chez vous.
- Le ventilateur n'est pas conçu pour être utilisé dans des endroits humides ou mouillés. Ne jamais placer le ventilateur dans un endroit où il pourrait tomber dans une baignoire ou un autre contenant d'eau.
- Ne placez pas le ventilateur près d'une source de chaleur ou d'un feu.
- Garder le ventilateur propre pour le maintenir en bon état (voir la section entretien).
- AVERTISSEMENT: Pour éviter tout risque de choc électrique, débranchez la fiche de la prise de courant lorsqu'elle n'est pas utilisée et avant de la nettoyer. Si le cordon d'alimentation est endommagé, il doit être remplacé par le fabricant, son agent de service ou toute autre personne qualifiée afin d'éviter tout risque.

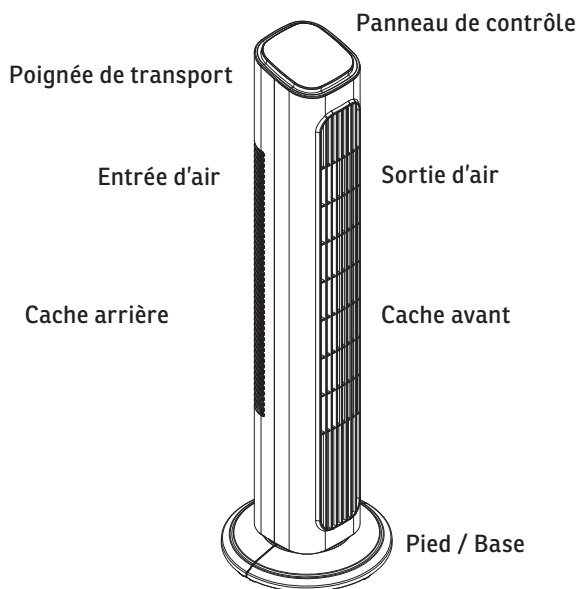

Modell	TURIN
Alimentation électrique	220-240V~ 50 Hz
Puissance nominale	45 W
Dimension	23 x 23 x 81.5 cm
Isolation	Class II

**REMARQUE:** En raison d'améliorations continues du produit, le design et les spécifications peuvent légèrement différer de l'unité illustrée sur l'emballage.

Retirez la bride de câble et démêlez le cordon avant de monter et d'utiliser l'appareil.

**ATTENTION :** Assurez-vous que le produit est complètement assemblé avant de le brancher à une prise électrique.

Étape 1 : Fixez le socle. Alignez-le avec l'emplacement prévu et enclenchez directement les deux côtés du socle.

Étape 2 : Alignez le cordon d'alimentation de l'unité principale avec le guide-cordon prévu sur le socle et placez l'unité principale sur le socle. Les trois clips de l'unité principale maintiendront le socle en place de manière sécurisée.

Étape 3 : Installez la vis de fixation du socle.

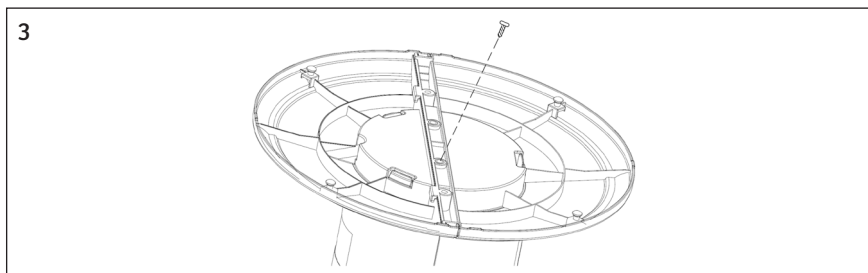
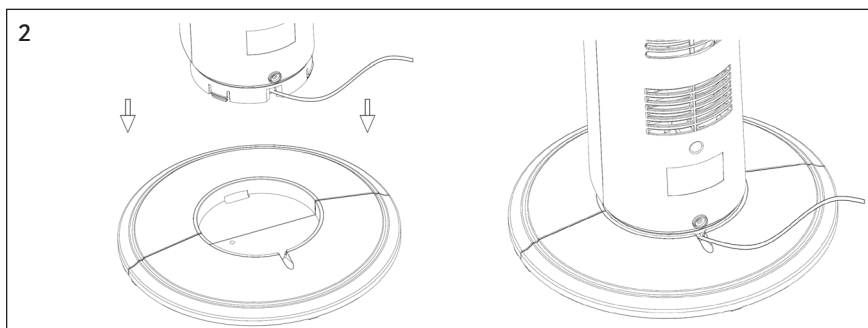
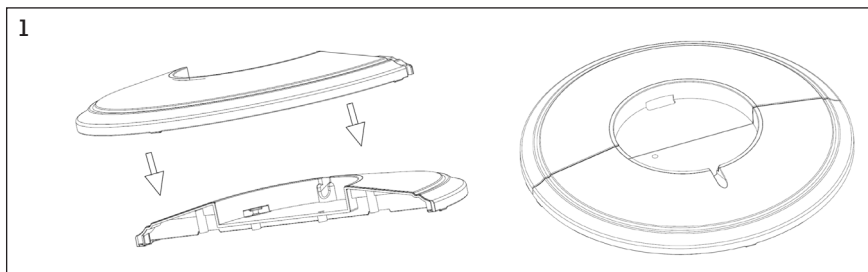

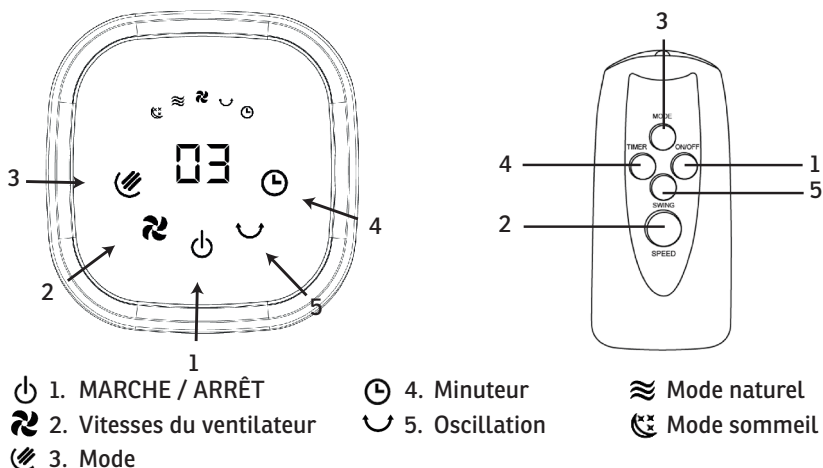

**ATTENTION :** Le ventilateur doit être monté sur le socle avant utilisation !

- Placez le ventilateur sur une surface plane et sèche et respectez les consignes de sécurité.
- Branchez le ventilateur à une prise électrique appropriée (voir les spécifications techniques).
- Le ventilateur peut être utilisé via les commandes manuelles ou la télécommande.
- Insérez 2 piles AAA (non incluses) dans la télécommande.
- Les fonctions de la télécommande sont identiques aux boutons du panneau de commande du ventilateur.
- La LED du panneau de contrôle du ventilateur s'allumera selon votre sélection.
- Pour allumer le ventilateur tour, appuyez sur le bouton On/Off. Le ventilateur démarre à faible vitesse (01). Pour l'éteindre, appuyez de nouveau sur le bouton On/Off. Appuyez sur le bouton « SPEED » pour régler la vitesse souhaitée. Les vitesses passent de Faible (01) à Moyenne (02) à Haute (03).
- Ce ventilateur est équipé d'un minuteur de 1 à 9 heures, ce qui vous permet de le programmer pour qu'il s'éteigne automatiquement après le temps désiré. Appuyez plusieurs fois sur le bouton TIMER pour sélectionner 1H, 2H, 3H, 4H, etc., jusqu'à un maximum de 9H.
- Appuyez sur le bouton MODE pour choisir le mode souhaité. Cet appareil dispose de trois modes : Normal, Sommeil et Naturel. « Natural » et « Sleep » s'affichent sur le panneau de contrôle. Appuyez plusieurs fois sur le bouton MODE pour faire défiler les trois types de vent. Les voyants correspondants s'allumeront pour les modes Natural et Sleep.
- Pour démarrer ou arrêter l'oscillation du ventilateur, appuyez sur le bouton « Swing ».

**AVERTISSEMENT : DÉBRANCHEZ TOUJOURS L'APPAREIL AVANT DE LE DÉPLACER OU DE LE NETTOYER. NE JAMAIS IMMERGER LE CÂBLE D'ALIMENTATION, LA FICHE OU L'APPAREIL DANS L'EAU ET NE PAS LE RINCER SOUS UN ROBINET !**

**ATTENTION :** N'utilisez pas de détergents, d'essence, de benzène, de diluants ou d'autres solvants pour nettoyer l'appareil, car cela pourrait l'endommager.

- Débranchez l'appareil et attendez que le ventilateur soit complètement arrêté avant de le nettoyer.
- Utilisez un chiffon humide pour nettoyer la surface du ventilateur.
- Nous recommandons de nettoyer le ventilateur une fois par mois.
- Il n'est pas recommandé de démonter le ventilateur – cela doit être fait uniquement par un agent de service autorisé ou un technicien qualifié.
- Si le ventilateur n'est pas utilisé pendant une longue période, rangez-le dans un endroit frais, sec et sûr, à l'abri de la chaleur et de la lumière directe du soleil.

## GARANTIE / ÉLIMINATION / MODIFICATIONS TECHNIQUES

### Garantie

L'appareil sont contrôlés de manière précise avant la livraison. Si malgré tout un vice devait être constaté sur votre appareil, adressez-vous en toute confiance à notre revendeur. Veuillez joindre la preuve d'achat, car celle-ci doit être présentée pour la prestation de garantie. La période de garantie est de 24 mois à compter de la date d'achat.

### Élimination

L'appareil, doit être jeté de manière appropriée. L'appareil peut dans tous les cas être remis gratuitement à tout revendeur spécialisé.

### Modifications techniques

Sous réserve de modifications de la technique et du design.

### CE-Déclaration de conformité

L'appareil est conforme aux normes suivantes: **LVD** 2014/35/EU, **EMC** 2014/30/EU, **RoHS** 2011/65/EU & (EU) 2015/863, **REACH**(EC) 1907/2006

EMC	EN IEC 55014-1:2021
	EN IEC 55014-2:2021
	EN IEC 61000-3-2:2019/A2:2024
	EN 61000-3-3:2013/A2:2021
LVD	EN IEC 60335-2-80:2024/A11:2024
	EN 60335-1:2012/A16:2023
	EN 62233:2008



#### INSTRUCTIONS D'ÉLIMINATION DES COMPOSANTS ÉLECTRIQUES DU PRODUIT

**Conformément à l'article 26 du décret-loi du 14 mars 2014 portant application de la directive 2012/19/CE et à la loi du 31 mars 2015 portant application de la directive 2015/863/EU concernant la réduction de l'utilisation de substances dangereuses dans les équipements électriques et électroniques et la gestion des déchets.**

Le symbole de poubelle barrée sur la machine ou l'emballage indique qu'à la fin de leur vie, les composants de l'appareil doivent être collectés séparément des autres déchets. L'utilisateur doit donc apporter l'appareil aux points de collecte appropriés à la fin de sa durée de vie utile. Veuillez trier les déchets électroniques et électriques ou remettre l'appareil défectueux au concessionnaire pour l'achat d'un appareil neuf. Le tri, le traitement et l'élimination conformes des appareils électriques et électroniques permettent d'éviter d'éventuels effets néfastes sur l'environnement et la santé, et de promouvoir la réutilisation et/ou le recyclage des matériaux auxquels ils appartiennent. Une mauvaise utilisation de ce produit par l'utilisateur entraînera l'application des sanctions administratives prévues par la législation applicable. Les piles contenues dans l'appareil doivent être éliminées séparément dans les conteneurs dédiés à la collecte des piles usagées.



#### ÉLIMINATION DES PILES ET DES BATTERIES

**Conformément au décret législatif 188 du 20 novembre 2008 portant application de la directive 2006/66/CE relative aux piles, aux accumulateurs et aux déchets connexes, le symbole de poubelle barrée d'une croix placé sur la batterie indique qu'il est interdit de jeter les piles usagées avec les ordures ménagères.**

Les piles et batteries contiennent des substances hautement polluantes pour l'environnement. L'utilisateur est tenu d'éliminer les piles usagées dans les points de collecte situés dans la municipalité ou dans les conteneurs appropriés. Ce service est gratuit. De cette façon, les exigences légales seront respectées et l'environnement sera protégé. Les symboles identifiant les matières dangereuses pouvant être présentes dans les piles et les accumulateurs sont les suivants : Hg = mercure, Cd = cadmium, Pb = plomb.

### **Maison CH**

Sonnenkönig of Switzerland

Olensbachstrasse 9-15

**CH-9631 Ulisbach**

Tel. Int. +41 58 611 60 00

Tel. Nat. 0848870850

[www.sonnenkoenig.ch](http://www.sonnenkoenig.ch)

### **Maison DE**

Sonnenkönig of Switzerland

Industriering 9

**D-86675 Buchdorf**

Tel: 0180 500 64 35

[info@sonnenkoenig.ch](mailto:info@sonnenkoenig.ch)

[www.sonnenkoenig.ch](http://www.sonnenkoenig.ch)

Festnetz 14 Cent/Minute  
Mobilnetz bis 42 Cent/Minute

# TURIN

VENTILATORE A COLONNA  
Manuale dell'utente



Nr-Articolo.: 10521111

<b>AVVERTENZE PER LA SICUREZZA.....</b>	<b>23</b>
<b>COMPONENTI.....</b>	<b>25</b>
<b>ISTRUZIONI PER L'USO .....</b>	<b>26</b>
<b>OPERAZIONE.....</b>	<b>27</b>
<b>PULIZA.....</b>	<b>28</b>
<b>GARANZIA / SMALTIMENTO / MODIFICHE TECNICHE.....</b>	<b>28</b>

Prima di mettere in funzione per la prima volta il ventilatore, si raccomanda di leggere con cura le istruzioni d'uso e di rispettare le avvertenze di sicurezza al fine di evitare un utilizzo improprio o sbagliato come pure condizioni ambientali non idonee. Si raccomanda di conservare le istruzioni per futura consultazione.

Controllare l'apparecchio dopo averlo rimosso dall'imballo. In caso di sospetto danneggiamento non mettere in funzione l'apparecchio e rivolgersi ad un tecnico specializzato. Non conservare alla portata dei bambini il materiale d'imballo riciclabile, ma provvedere all'opportuno smaltimento.

Utilizzare l'apparecchio esclusivamente per lo scopo per il quale è stato espressamente progettato. Qualsiasi altro impiego è improprio e quindi da ritenersi pericoloso. Il fornitore non risponde di eventuali danni a cose e persone, che sono imputabili ad un utilizzo inappropriato o errato.

Questo elettrodomestico può essere usato da bambini che abbiano compiuto gli 8 anni di età e da persone con capacità fisiche, sensoriali o mentali ridotte, oppure che manchino di esperienza e conoscenza, purché abbiano ricevuto assistenza o formazione per un uso sicuro dell'elettrodomestico e ne comprendano quindi i rischi connessi. I bambini non devono giocare con l'apparecchio. Operazioni di pulizia e di manutenzione non devono essere effettuate da bambini senza supervisione. Assicurarsi di posizionare il dispositivo su una superficie idonea e impermeabile, in modo che i liquidi sversati non possano causare alcun danno.

Eventuali riparazioni su apparecchi elettrici devono essere svolte esclusivamente da personale tecnico qualificato. Riparazioni e modifiche effettuate in maniera non qualificata possono avere conseguenze pericolose per l'utente, per le quali si declina ogni responsabilità e garanzia.

- Leggere attentamente tutte le istruzioni prima di utilizzare il VENTILATORE e conservare queste istruzioni per il riferimento alla pelliccia quando necessario.
- Utilizzare questa ventola solo come descritto in questo manuale. Qualsiasi altro uso non raccomandato dal produttore può provocare incendi, scosse elettriche o lesioni alle persone.
- Aprire la confezione e assicurarsi che il ventilatore non sia danneggiato. In caso di dubbio non utilizzare il FAN Cooler e contattare il proprio fornitore.
- Non lasciare che i bambini giochino con le parti della confezione.
- Prima di utilizzare il ventilatore, verificare che la tensione indicata sulla targhetta di identificazione corrisponda alla rete elettrica dell'impianto.
- Questo apparecchio non è destinato all'uso da parte di persone (compresi i bambini) con ridotte capacità fisiche, sensoriali o mentali, o con scarsa esperienza e conoscenza, a meno che non siano stati supervisionati o istruiti da una persona responsabile della loro sicurezza. I bambini devono essere sorvegliati per assicurarsi che non giochino con l'apparecchio.
- Evitare l'uso di prolunghe che potrebbero surriscaldarsi e causare incendi.
- Non tirare il cavo di alimentazione per scollegarlo dalla fonte di alimentazione. Afferrare sempre la spina per estrarla.

- Non inserire oggetti nella ventola in quanto potrebbe causare scosse elettriche o danni. Non bloccare o manomettere la ventola in alcun modo mentre è in funzione.
- Non lasciare la ventola incustodita. Scollegare sempre il ventilconvettore quando non viene utilizzato.
- **AVVERTENZA:** L'interruttore On/Off non deve essere usato come unico mezzo per scollegare l'alimentazione. Scollegare sempre il cavo di alimentazione prima di effettuare la manutenzione o di spostare l'unità.
- Questo ventilatore è destinato all'uso domestico SOLO e non per uso industriale o esterno.
- Scollegare sempre la ventola dall'alimentazione quando la si sposta da un luogo all'altro.
- Questo prodotto contiene materiali riciclabili. Non smaltire il prodotto come rifiuto municipale non differenziato. Si prega di contattare il comune di residenza per la raccolta più vicina.
- Il ventilatore non è destinato all'uso in ambienti umidi o umidi. Non collocare mai il ventilatore in un luogo dove potrebbe cadere in una vasca da bagno o in un altro contenitore di acqua.
- Non posizionare il ventilatore in prossimità di una fonte di calore o di fuoco.
- Mantenere il ventilatore pulito per mantenerlo in buone condizioni (fare riferimento alla sezione manutenzione).
- **AVVERTENZA:** Per evitare il pericolo di scosse elettriche, staccare la spina dalla presa quando non in uso e prima della pulizia. Se il cavo di alimentazione è danneggiato, deve essere sostituito dal produttore, dal suo agente di assistenza o da personale qualificato per evitare rischi.

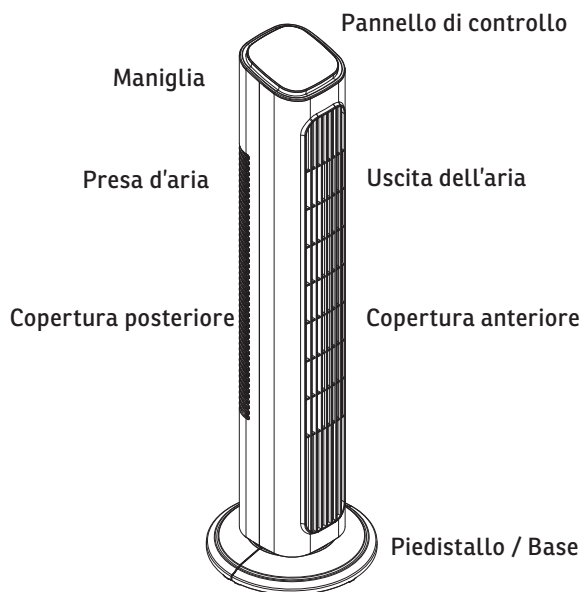

<b>Modello</b>	TURIN
<b>Alimentazione</b>	220-240V~ 50 Hz
<b>Potenza nominale</b>	45 W
<b>Dimensioni</b>	23 x 23 x 81.5 cm
<b>Isolazioni</b>	Class II

**NOTA:** A seguito di continui miglioramenti del prodotto, il design e le specifiche possono differire leggermente dall'unità illustrata sulla confezione.

## ISTRUZIONI PER L'USO

IT

Rimuovere la fascetta del cavo e districare il set di cavi prima di assemblare e utilizzare il dispositivo.

**ATTENZIONE:** Assicurarsi che il prodotto sia completamente assemblato prima di collegarlo a una presa di corrente.

Fase 1: Montare la base. Allinearla con la scanalatura della base e agganciare direttamente entrambi i lati della base.

Fase 2: Allineare il cavo di alimentazione dell'unità principale con la guida cavo prevista sulla base e posizionare l'unità principale sulla base. I tre clip sull'unità principale fisseranno saldamente la base.

Fase 3: Installare le viti di fissaggio della base.

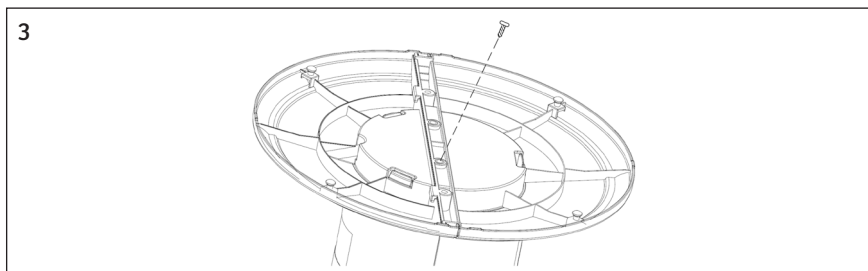
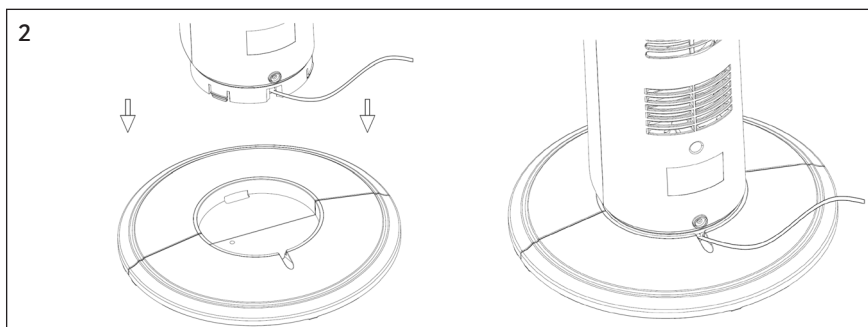
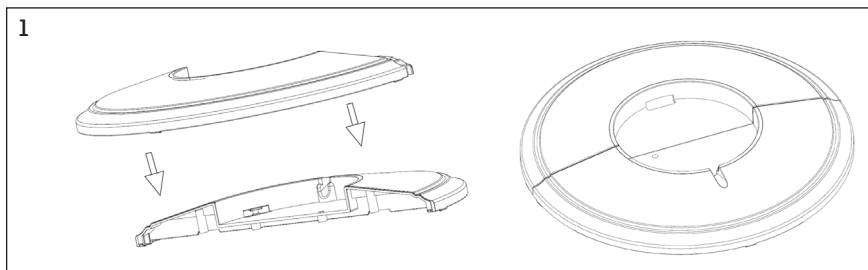

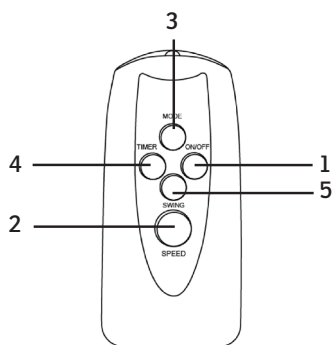
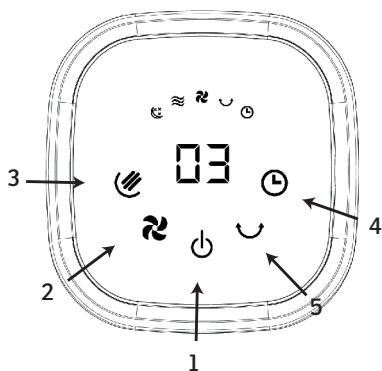

1. ON / OFF

2. Velocità ventilatore

3. Modalità

4. Timer

5. Oscillazione

Modalità naturale

Modalità sleep

**ATTENZIONE:** Il ventilatore deve essere montato sulla base prima dell'uso!

- Posizionare il ventilatore su una superficie piana e asciutta, seguendo le istruzioni di sicurezza.
- Collegare il ventilatore a una presa di corrente adeguata (vedere le specifiche tecniche).
- Il ventilatore può essere controllato tramite i comandi manuali o il telecomando.
- Inserire 2 batterie AAA (non incluse) nel telecomando.
- Le funzioni del telecomando sono identiche ai pulsanti sul pannello di controllo del ventilatore.
- Il LED sul pannello di controllo del ventilatore si illuminerà in base alla selezione effettuata.
- Per accendere il ventilatore a torre, premere il pulsante On/Off. Il ventilatore parte alla velocità bassa (01). Per spegnere, premere nuovamente On/Off. Premere il pulsante "SPEED" per regolare la velocità desiderata. Le velocità passano da Bassa (01) a Media (02) a Alta (03).
- Questo ventilatore è dotato di un timer da 1 a 9 ore, che permette di impostare lo spegnimento automatico dopo il tempo desiderato. Premere ripetutamente il pulsante TIMER per selezionare 1H, 2H, 3H, 4H, ecc., fino a un massimo di 9H.
- Premere il pulsante MODE per selezionare la modalità desiderata. Questo dispositivo dispone di tre modalità: Normale, Sleep e Naturale. "Natural" e "Sleep" sono visualizzati sul pannello di controllo. Premere ripetutamente il pulsante MODE per scorrere i tre tipi di ventilazione. I relativi indicatori luminosi si accenderanno per le modalità Natural e Sleep.
- Per avviare o fermare l'oscillazione del ventilatore, premere il pulsante "Swing".

## PULIZIA

IT

**AVVERTENZA: STACCARE SEMPRE LA SPINA DALLA PRESA PRIMA DI SPOSTARE O MANUTENERE IL DISPOSITIVO. NON IMMERGERE MAI IL CAVO DI ALIMENTAZIONE, LA SPINA O L'INTERO APPARECCHIO IN ACQUA E NON RISCIAQUARELO SOTTO IL RUBINETTO!**

**ATTENZIONE:** Non utilizzare detersivi, benzina, benzene, solventi o altri prodotti chimici per pulire l'apparecchio, poiché potrebbero danneggiarlo.

- Scollegare l'apparecchio e attendere che il ventilatore si fermi completamente prima della pulizia.
- Pulire la superficie del ventilatore con un panno umido.
- Si consiglia di pulire il ventilatore una volta al mese.
- Non è consigliato smontare il ventilatore – ciò deve essere eseguito solo da un centro assistenza autorizzato o da un tecnico qualificato.
- Se il ventilatore non viene utilizzato per un lungo periodo, conservarlo in un luogo fresco, asciutto e sicuro, lontano da fonti di calore e luce solare diretta.

## GARANZIA / SMALTIMENTO / MODIFICHE TECNICHE

### Garanzia

I prodotti vengono controllati attentamente prima della spedizione. Se dovesse comunque presentarsi un vizio sul vostro apparecchio, vi invitiamo a rivolgervi in tutta tranquillità al vostro rivenditore. Vi rammentiamo di portare appresso la ricevuta d'acquisto, che deve essere presentata per ogni prestazione in garanzia. Il periodo di garanzia è di 24 mesi dalla data di acquisto.

### Smaltimento

Provvedere ad un corretto smaltimento del prodotto. L'apparecchio può essere consegnato gratuitamente per il relativo smaltimento a qualsiasi rivenditore specializzato.

### Modifiche tecniche

Con riserva di eventuali modifiche tecniche e di progettazione.

### CE-Dichiarazione di Conformità

Il dispositivo è conforme alle seguenti norme: **LVD** 2014/35/EU, **EMC** 2014/30/EU, **RoHS** 2011/65/EU & (EU) 2015/863, **REACH**(EC) 1907/2006

<b>EMC</b>	EN IEC 55014-1:2021 EN IEC 55014-2:2021 EN IEC 61000-3-2:2019/A2:2024 EN 61000-3-3:2013/A2:2021
<b>LVD</b>	EN IEC 60335-2-80:2024/A11:2024 EN 60335-1:2012/A16:2023 EN 62233:2008



### ISTRUZIONI PER LO SMALTIMENTO DELLA PARTE ELETTRICA DEL PRODOTTO

**Ai sensi dell'articolo 26 del decreto legislativo del 14 marzo 2014 di recepimento della direttiva 2012/19/CE e del decreto del 31 marzo 2015 di recepimento della direttiva 2015/863/UE sulla riduzione dell'uso di sostanze pericolose nelle apparecchiature elettriche ed elettroniche e sulla gestione dei rifiuti.**

Il simbolo del bidone della spazzatura barrato sul prodotto o sulla confezione indica che al termine della sua vita utile il prodotto deve essere smaltito separatamente dagli altri rifiuti in appositi punti di raccolta. Il vecchio apparecchio elettronico o elettrico può anche essere ordinato e restituito al rivenditore se viene acquistato un nuovo apparecchio analogo. Un'adeguata raccolta dei rifiuti per un riciclaggio rispettoso dell'ambiente riduce l'impatto sull'ambiente e sulle persone e favorisce il riutilizzo e/o il riciclaggio di materiali preziosi.

Lo smaltimento improprio del prodotto da parte dell'utente può essere punito con multe o perseguito penalmente, a seconda della situazione giuridica. Le batterie contenute nell'apparecchio devono essere smaltite separatamente negli appositi contenitori per la raccolta delle batterie usate.



### SMALTIMENTO DI PILE E ACCUMULATORI

**Ai sensi del Decreto Legislativo 188 del 20 novembre 2008 che attua la direttiva 2006/66/CE per quanto riguarda il trattamento delle pile o accumulatori usati e simili, il simbolo del bidone della spazzatura barrato sulla pila indica che è vietato smaltire le pile usate nei rifiuti domestici.**

Le batterie e le batterie ricaricabili contengono sostanze altamente dannose per l'ambiente. L'utente è obbligato a smaltire le batterie vecchie presso i punti di raccolta pubblici o in appositi contenitori. Questo servizio è gratuito. In questo modo si rispettano i requisiti di legge e si tutela l'ambiente. I simboli utilizzati per identificare le sostanze pericolose contenute nelle pile e negli accumulatori sono i seguenti: Hg= mercurio, Cd= cadmio, Pb= piombo.

**DITTA CH**

Sonnenkönig of Switzerland  
Olensbachstrasse 9-15  
**CH-9631 Ulisbach**  
Tel. Int. +41 58 611 60 00  
Tel. Nat. 0848870850  
[www.sonnenkoenig.ch](http://www.sonnenkoenig.ch)

**DITTA DE**

Sonnenkönig of Switzerland  
Industriering 9  
**D-86675 Buchdorf**  
Tel: 0180 500 64 35  
[info@sonnenkoenig.ch](mailto:info@sonnenkoenig.ch)  
[www.sonnenkoenig.ch](http://www.sonnenkoenig.ch)

Festnetz 14 Cent/Minute  
Mobilnetz bis 42 Cent/Minute

# TURIN

## TOWER FAN Instruction manual



Article-Nr.: 10521111

**SAFETY INSTRUCTIONS.....33**

**COMPONENTS.....35**

**PRODUCT ASSEMBLY..... 36**

**OPERATION .....37**

**CLEANING .....38**

**WARRANTY / DISPOSAL / TECHNICAL CHANGE .....38**

## SAFETY INSTRUCTIONS

EN

Please read before first commissioning the safety instructions carefully and observe the safety instructions to prevent damage due to misuse, improper operation, and improper environmental conditions to be avoided. Keep these for later reference.

Check the device after removing the packaging for damage. Do not put the unit in case of suspected corruption in operation and consult a specialist. The recyclable packaging material must not be stored or disposed accessible for young children, but must be disposed of properly.

This appliance is only for the purpose for which it was explicitly developed. Any other use is regarded as improper and therefore dangerous. The supplier is not liable for damage to persons and / or property damage due to an improper or incorrect use.

This appliance can be used by children aged from 8 years and above and persons with reduced physical, sensory or mental capabilities or lack of experience and knowledge if they have been given supervision or instruction concerning use of the appliance in a safe way and understand the hazards involved. Children shall not play with the appliance. Cleaning and user maintenance shall not be made by children without supervision. Please make sure to place the device on a suitable and waterproof surfaces, so that spilled liquids can not cause harm.

Repairs to electrical appliances must only be carried out by trained personnel only. Improperly performed repairs and alterations to the equipment can have dangerous consequences for the user according to what the warranty will be rejected.

- To ensure you are satisfied with the product and properly clean and maintain it, please read the instruction manual carefully before use. Also, please take good care of this manual for future reference.
- Examine the device for any visible external damages prior to using it. Never put a damaged device into operation.
- Persons, who are not able to operate the device because of any physical, mental may only use the device under the supervision or under the instructions of a responsible person.
- Do not permit children to use the device, unless they are supervised.
- Only qualified electricians, who have been trained by the manufacturer, may carry out any repairs that may be needed. Improperly performed repairs can cause considerable dangers for the user.
- This appliance is to be used in the household only
- Please use a separate outlet in accordance with the appliance current/voltage. Don't use more than one electrical appliance at the same time on the same outlet.
- Do not pull the connecting cable to remove the plug from the mains socket.
- Do not use the appliance if the mains cable or mains plug is damaged.
- Do not open the housing of the appliance.
- Danger from electric current if live connections are touched and/or the electrical and mechanical configuration is changed.
- Never immerse the appliance or the mains cable into water or other liquids.

- Do not touch the connecting cable with wet hands when disconnecting the appliance from the mains supply.
- This appliance may be used by children under the age 8 years and by persons with decreased physical, sensory or mental abilities or lack of experience and/or knowledge only if they are
- supervised or were instructed on using the appliance and have understood the resulting dangers.
- Cleaning or user-maintenance may not be performed by children who are not under supervision. Children must be supervised to ensure that they do not play with the appliance.
- Store the appliance and accessory parts out of the reach of children.
- Never cover the appliance when it is in operation.
- Do not put the appliance in the vicinity of easily inflammable materials such as paint, varnish or gas.
- Allow a gap of at least 1 metre between the fan and all flammable and heat-sensitive materials (furniture, curtains, paper, clothes etc.).
- Place the appliance on a firm, dry, flat and waterproof surface.
- Do not install the appliance in a hot, wet or very humid environment.
- Never place the appliance or parts of the appliance in the vicinity of strong heat sources and hot surfaces (e.g., heating, oven, grill).
- Do not place the appliance in a confined, in an alcove, corner or constricted between items of furniture. Allow sufficient space around it so that the air can circulate.
- The appliance becomes very hot during operation. Therefore, do not touch the hot surfaces
  - of the appliance during operation and for a short time afterwards.
  - Wait until the appliance has cooled down before transporting it.
  - Do not spray air freshener into the airflow.
  - Do not place the appliance in front of an automatic air freshener atomizer system.
- Always switch off the appliance at the control panel and wait for it to run down before switching the main ON/OFF switch and pulling the plug out.
- Do not put objects into the openings or ventilation grilles.
- Keep the appliance free from dust, fluff, hair and above all, anything that could restrict the airflow.
- Children and infant must be supervised to ensure that they do not play with the appliance.
- Check the air inlets and the air slot for free flow. Eliminate contamination such as dirt or dust particles with a soft brush.

## COMPONENTS

EN

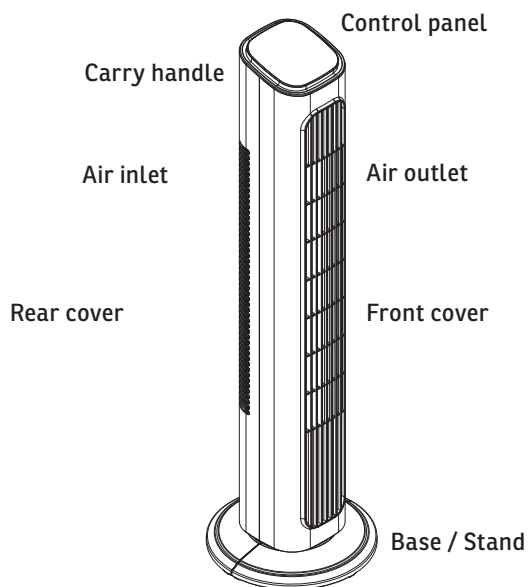

<b>Model</b>	TURIN
<b>Power Supply</b>	220-240V~ 50 Hz
<b>Rated Power</b>	45 W
<b>Dimensions</b>	23 x 23 x 81.5 cm
<b>Isolation</b>	Class II

**NOTE:** Due to continuous product improvements, the design and specifications may slightly differ from the unit illustrated on the packaging.

## PRODUCT ASSEMBLY

EN

Remove the cable tie and untangle the cord set before assembling and operating the device.

**CAUTION:** Make sure the product is fully assembled before plugging it into a power outlet.

Step 1: Attach the base. Align it with the base slot and snap both sides of the base into place.

Step 2: Align the main unit's power cord with the designated cord guide on the base and place the main unit onto the base. The three clips on the main unit will securely hold the base.

Step 3: Install the base fixing screw.

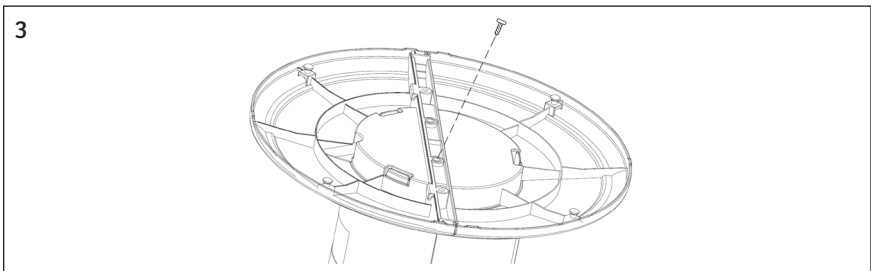
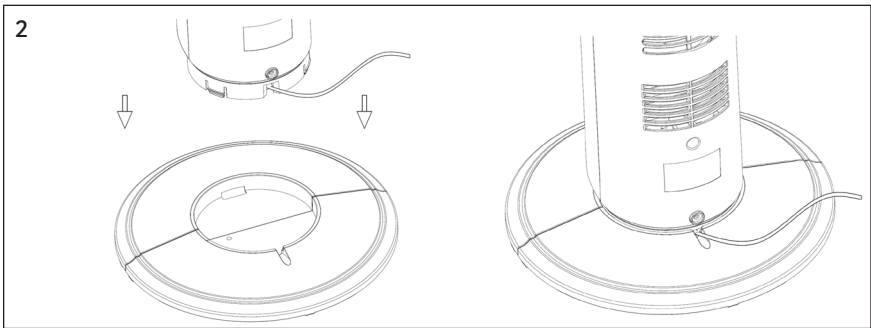
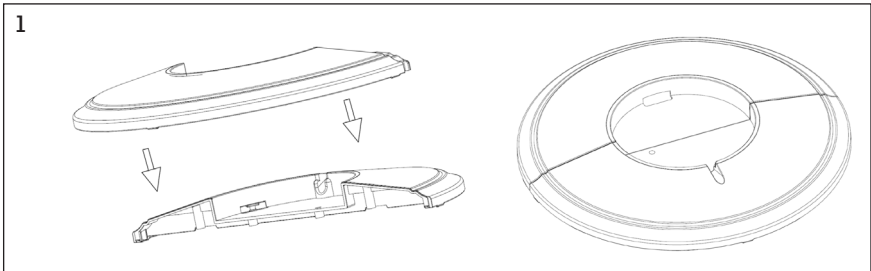

## OPERATION

EN

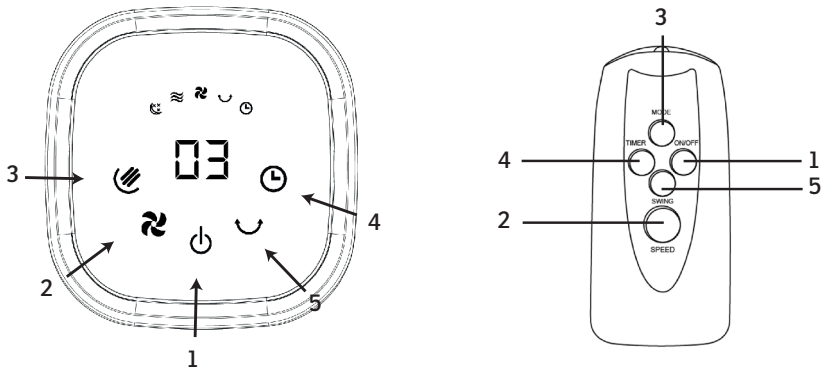

1. ON / OFF

2. Fan speed

3. Mode

4. Timer

5. Oscillation

≡ Natural mode

☾ Sleep mode

**CAUTION:** The fan must be assembled with the base before use!

- Place the fan on a level, dry surface and follow the safety instructions.
- Plug the fan into a suitable power outlet (see technical specifications).
- The fan can be operated using the manual controls or the remote control.
- Insert 2 AAA batteries (not included) into the remote control.
- The functions of the remote control are identical to the buttons on the fan's control panel.
- The LED on the fan's control panel will light up according to your selection.
- To turn on the tower fan, press the On/Off button. The fan will start at low speed (01). To turn off, press the On/Off button again. Press the "SPEED" button to adjust the desired speed. The speed settings cycle from Low (01) to Medium (02) to High (03).
- This fan is equipped with a 1–9 hour timer, allowing you to set it to turn off automatically after the desired time. Press the TIMER button repeatedly to select 1H, 2H, 3H, 4H, etc., up to a maximum of 9H.
- Press the MODE button to select the desired mode. This unit has three modes: Normal, Sleep, and Natural. "Natural" and "Sleep" are displayed on the control panel. Press the MODE button repeatedly to cycle through the three wind types. The corresponding indicator lights will illuminate for Natural and Sleep mode.
- To start or stop the fan oscillation, press the "Swing" button.

## CLEANING

**WARNING: ALWAYS UNPLUG THE UNIT BEFORE MOVING OR SERVICING. NEVER IMMERSE THE POWER CORD, PLUG, OR THE ENTIRE UNIT IN WATER, AND DO NOT RINSE IT UNDER A TAP!**

EN

**CAUTION:** Do not use detergents, gasoline, benzene, thinner, or other solvents to clean the device, as this may damage the product.

- Unplug the unit and wait until the fan has completely stopped before cleaning.
- Use a damp cloth to clean the surface of the fan.
- We recommend cleaning the fan once a month.
- It is not recommended to disassemble the fan – this should only be done by an authorized service agent or a qualified technician.
- If the fan will not be used for a long time, store it in a cool, dry, and safe place, away from heat and direct sunlight.

## WARRANTY / DISPOSAL / TECHNICAL CHANGE

### Warranty

The Products are controlled just before delivery. If despite a lack of your product, try trustfully your seller. Please bring your receipt, as this is to be submitted for each warranty. The guarantee period is 24 months from date of purchase.

### Disposal

The device must be disposed of properly. The device can be distributed free of charge for disposal at each dealer.

### Technical changes

Reserving technical changes in technology and design

### CE Declaration of Conformity

This device complies with the following standards: **LVD** 2014/35/EU, **EMC** 2014/30/EU, **RoHS** 2011/65/EU & (EU) 2015/863, **REACH**(EC) 1907/2006

EMC	EN IEC 55014-1:2021
	EN IEC 55014-2:2021
	EN IEC 61000-3-2:2019/A2:2024
	EN 61000-3-3:2013/A2:2021
LVD	EN IEC 60335-2-80:2024/A11:2024
	EN 60335-1:2012/A16:2023
	EN 62233:2008

TURIN RTW-GR ERP			
Description	Symbol	Value	Unit
Maximum fan volume flow	F	25.24	m <sup>3</sup> /min
Power consumption of the fan	P	33.5	W
Service value	SV	0.75	$\frac{(m^3/min)}{W}$
Standby power consumption	P <sub>SB</sub>	0.44	W
Seasonal electricity consumption	Q	11.213	kWh/a
Sound power level of the fan	L <sub>WA</sub>	58.0	dB(A)
Maximum air speed	c	2.3	Meter/sec
Contact details for receiving further information	Firma Armin Schmid Olensbachstrasse 9-15 9631 Ullisbach Switzerland www.sonnenkoenig.ch		



**DISPOSAL INSTRUCTIONS FOR THE ELECTRICAL PART OF THE PRODUCT**

**In accordance with Article 26 of the Decree-Law of 14 March 2014 implementing Directive 2012/19/EC, and the Law of 31 March 2015 implementing Directive 2015/863/EU on the reduction of the use of hazardous substances in electrical and electronic equipment and on waste management.**

The crossed-out dustbin symbol on the machine or packaging indicates that the waste generated at the end of its useful life must be collected separately from other waste. The user must therefore take the device to the appropriate collection points at the end of its service life. Sort electronic and electrical waste or send back to the retailer when purchasing new, equivalent devices in a one-to-one process. Appropriate separate collection for subsequent commissioning of the equipment to be recycled, treatment and environmentally sound disposal helps to avoid possible adverse effects on the environment and health, and promote the reuse and/or recycling of the materials to which they belong. Misuse of this product by the user will result in the application of the administrative penalties provided for in the applicable legislation. Batteries contained in the device must be disposed of separately in the appropriate containers for the collection of used batteries.



**DISPOSAL OF BATTERIES AND ACCUMULATORS**

**In accordance with Legislative Decree 188 of 20 November 2008 implementing Directive 2006/66/EC on batteries, accumulators and related waste, the symbol of the crossed-out waste bin on the battery indicates that the disposal of used batteries is prohibited in household waste.**

Single-use and rechargeable batteries contain substances that are highly polluting for the environment. The user is obliged to dispose of used batteries at collection points in the municipality or in appropriate containers. This service is free. In this way, legal requirements are adhered to and the environment protected. The symbols identifying hazardous materials that may be present in single-use and rechargeable batteries are as follows: Hg = Mercury, Cd = Cadmium, Pb = Lead.

### **Company CH**

Sonnenkönig of Switzerland  
Olensbachstrasse 9-15  
**CH-9631 Ulisbach**  
Tel. Int. +41 58 611 60 00  
Tel. Nat. 0848870850  
[www.sonnenkoenig.ch](http://www.sonnenkoenig.ch)

### **Company DE**

Sonnenkönig of Switzerland  
Industriering 9  
**D-86675 Buchdorf**  
Tel: 0180 500 64 35  
[info@sonnenkoenig.ch](mailto:info@sonnenkoenig.ch)  
[www.sonnenkoenig.ch](http://www.sonnenkoenig.ch)

Festnetz 14 Cent/Minute  
Mobilnetz bis 42 Cent/Minute