



**IT ATTENZIONE:** leggere le istruzioni prima dell' utilizzo. **EN CAUTION:** Read the instructions before using the machine.

**FR ATTENTION:** lire attentivement les instructions avant l'usage. **DE ACHTUNG:** Die Anweisungen bitte vor Gebrauch

sorgfältig lesen. **ES ADVERTENCIA:** leer atentamente las advertencias

antes el uso de aparato. **NL LET OP:** vóór gebruik de gebruiksaanwijzing

aandachtig lezen. **PT ATENÇÃO:** ler atentamente as instruções antes da

utilização. **CS POZOR:** před použitím si přečtete návod k obsluze. **DA PAS PÅ!** læs

instruktionsbogen før maskinen tages i brug.

**EL ΠΡΟΣΟΧΗ:** διαβάστε τις οδηγίες πριν τη χρήση. **ET TÄHELEPANU:** lugege juhised enne seadme kasutamist

läbi. **FI HUOMIO:** lue ohjeet ennen käyttöä. **HU FIGYELEM:** használat előtt figyelmesen olvassa el az utasításokat. **LT**

**DĒMESIO:** prieš naudojimą perskaitykite instrukcijas. **LV UZMANĪBU:** pirms lietošanas izlasiet rokasgr matu. **MT**

**ATTENZJONI:** aqra sew listruzzjonijiet qabel l-użu. **NO ADVARSEL:** les

bruksanvisningen før bruk. **PL UWAGA:** przed użyciem przeczytać instrukcje. **RU**

**ВНИМАНИЕ:** перед использованием прочитайте инструкцию по эксплуатации.

**SK UPOZORNENIE:** pred použitím zariadenia si prečítajte návod na použitie.

**SL POZOR:** pred uporabo preberite navodila. **SV VIKTIGT!** läs anvisningarna

före användning. **BG ВНИМАНИЕ:** прочетете указанията преди употреба.

**HR PAŽNJA:** prije upotrebe pročitajte upute. **RO ATENȚIE:** citiți instrucțiunile înainte de folosire. **TR DİKKAT:** makinayı kullanmadan önce kullanim talimatlarını

okuyunuz. **UK УВАГА:** перед використанням прочитайте інструкцію з експлуатації. **SR PAŽNJA:** pre upotrebe pročitajte uputstva.

**IDROPULTRICE AD ALTA PRESSIONE** **IT**

**HIGH PRESSURE CLEANER** **EN**

**NETTOYEUR HAUTE PRESSION** **FR**

**HOCHDRUCKREINIGER** **DE**

**(HIDRO)LIMPIADOR DE ALTA PRESIÓN** **ES**

**HOGEDRUKREINIGER** **NL**

**LAVADORA DE ALTA PRESSÃO** **PT**

**VYSOKOTLAKÝ MYCÍ STROJ** **CS**

**HØJTRYKSENTER** **DA**

**ΜΗΧΑΝΗΜΑ ΚΑΘΑΡΙΣΜΟΥ ΜΕ ΥΨΗΛΗ ΠΙΕΣΗ** **EL**

**KÕRGSURVEPESUR** **ET**

**KORKEAPAINEPESURI** **FI**

**NAGYNYOMÁSÚ MOSÓBERENDEZÉS** **HU**

**AUKŠTO SPAUDIMO VALYMO MAŠINA** **LT**

**MAZGĀŠANAS IERĪCE AR AUGSTSPIEDIENA ŪDENS STRŪKLU** **LV**

**WOXER TA' L-ILMA BI PRESSJONI GĦOLJA** **MT**

**HØYTRYKKS VASKER** **NO**

**MYJKA WYSOKOCIŚNIENIOWA** **PL**

**ГИДРООЧИСТИТЕЛЬ ВЫСОКОГО ДАВЛЕНИЯ** **RU**

**VYSOKOTLAKOVÝ UMÝVACÍ STROJ** **SK**

**VISOKOTLAČNI VODNI ČISTILNI APARAT** **SL**

**HÖGTRYCKRENGÖRINGSMASKIN** **SV**

**ВОДОСТРУЕН АПАРАТ ПОД НАЛЯГАНЕ** **BG**

**VISOKOTLAČNI VODENI ČISTAČ** **HR**

**MAȘINĂ DE SPĂLAT CU JET DE APĂ SUB PRESIUNE** **RO**

**YÜKSEK BASINÇLI HİDRO TEMİZLEYİCİ** **TR**

**ГИДРООЧИЩУВАЧ ВИСОКОГО ТИСКУ** **UK**

**UREĐAJ ZA PRANJE SA VODOM POD VIOKIM PRITISKOM** **SR**

**LVR1**

**COSMOS1**

Technical data plate



IT • ISTRUZIONI DI MONTAGGIO  
 EN • ASSEMBLY INSTRUCTIONS  
 FR • INSTRUCTION DE MONTAGE  
 DE • MONTAGEANLEITUNG  
 ES • INSTRUCCIONES DE MONTAJE  
 NL • MONTAGE-INSTRUCTIES  
 PT • INSTRUÇÃO DE MONTAGEM  
 CS • NÁVOD K MONTÁŽI  
 DA • MONTERINGSVEJLEDNING  
 EL • ΟΔΗΓΙΕΣ ΣΥΝΑΡΜΟΛΟΓΗΣΗΣ  
 ET • KOKKUPANEMISE JUHISED  
 FI • ASENNUSOHJE  
 HU • SZERELÉSI UTASÍTÁS  
 LT • SURINKIMO INSTRUKCIJOS

LV • MONTĀŽAS INSTRUKCIJAS  
 MT • ISTRUZZJONIJIET BIEH TARMA  
 NO • MONTERINGSVEILEDNING  
 PL • INSTRUKCJE MONTAŻU  
 RU • РУКОВОДСТВО ПО МОНТАЖУ  
 SK • POKYNY NA MONTÁŽ  
 SL • NAVODILA ZA MONTAŽO  
 SV • MONTAGEINSTRUKTIONPÅ FÖRFRÅGAN  
 BG • ИНСТРУКЦИЯ ЗА МОНТАЖ  
 HR • UPUTE ZA MONTAŽU  
 RO • INSTRUCȚIUNI DE MONTARE  
 TR • MONTAJ TALIMATLARI  
 UK • ІНСТРУКЦІЯ З МОНТАЖУ  
 SR • PUTSTVA ZA MONTAŽU

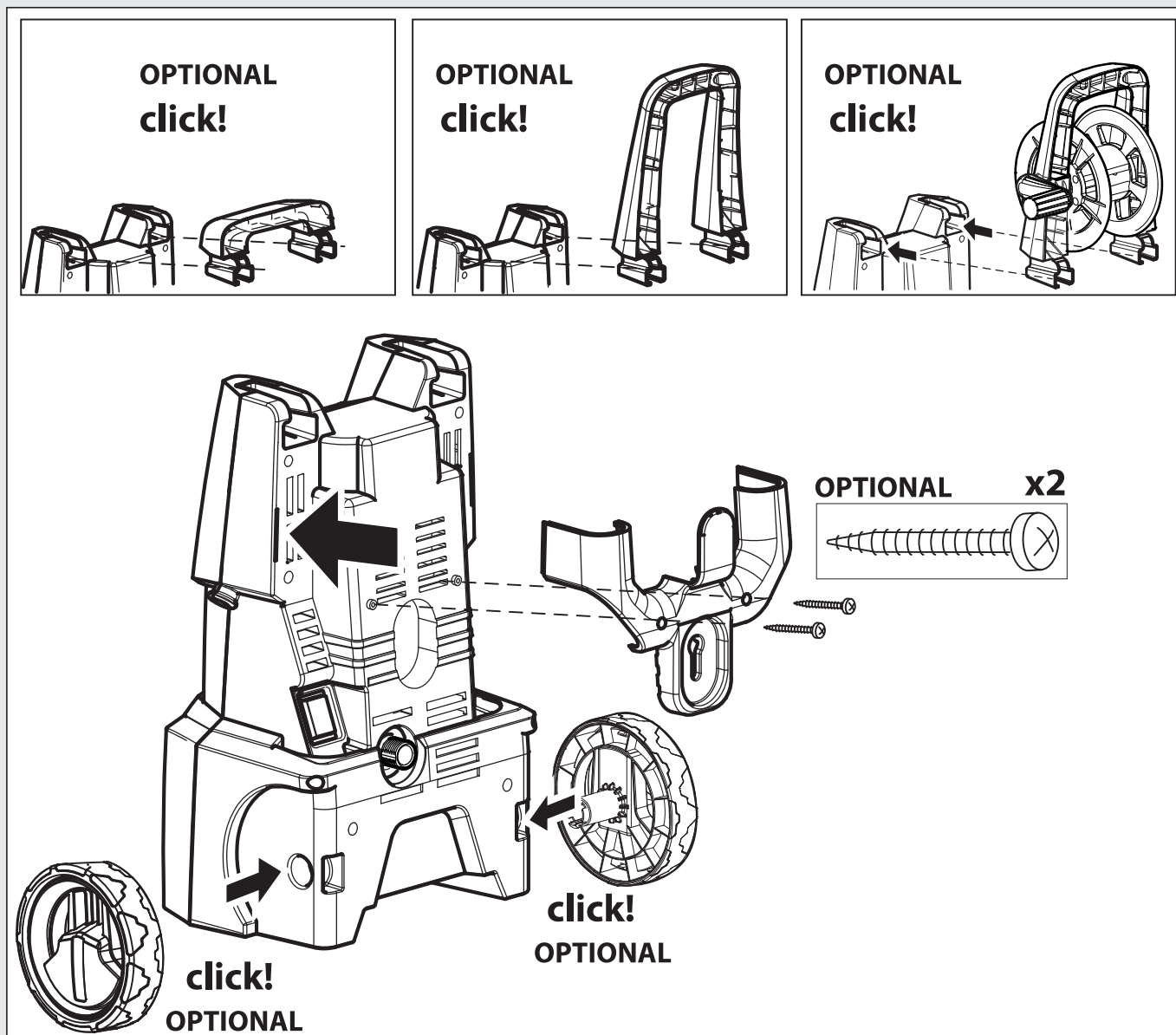

**OPTIONAL** IT SE PRESENTE (vedi imballaggio). EN IF PRESENT (see packaging). FR SI INCLUDE (voir l'emballage). DE WENN VORHANDEN (siehe Verpackung). ES SI ESTUVIERA PRESENTE (véase embalaje). NL INDIEN AANWEZIG (zie verpakking). PT SE PRESENTE (ver embalagem). CS JE-LI PŘÍTOMNÁ (viz obal). DA SÅFREMT ER FORSYNET DERMED (se emballagen). EL ΕΑΝ ΥΠΑΡΧΕΙ (ανατρέξτε στη συσκευασία). FI MIKÄLI VARUSTEENA (katso laatikon). HU KISZERELÉS SZERINT (lásd a csomagoláson) ET KUI OLEMAS (vt pakendit). LT JEI YRA (žr. paketa). LV JA IR (skatīt iepakojumu). MT JEKK PREŻENTI (ara l-pakkett). NO DERSOM SLIK FINNES (se emballasjen). PL JEŻELI WYSTĘPUJE (patrz opakowanie). RU ЕСЛИ ЕСТЬ (см. упаковку) SK AK JE K DISPOZÍCII (pozri obal). SL ČE JE V KOMPLETU (glejte embalažo). SV I FÖREKOMMANDE FALL (se förpackningen). BG АКО Е НАЛИЧЕН (вижте опаковката) HR NEKI MODELI (vidi ambalažu). RO DACĂ ESTE PREZENTĂ (vezi ambalajul). TR MEVCUT İSE (Bkz. Ambalaj). UK ЯКЩО ПРИСУТНЯ (див. пакет). SR UKOLIKO POSTOJI (vidi ambalažu) (види пакет)

# OPTIONAL

1.

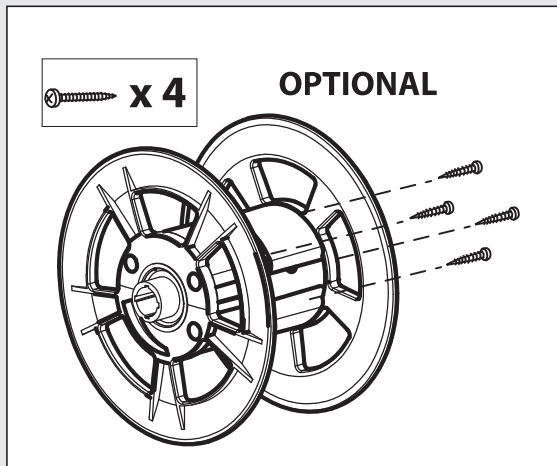

2.

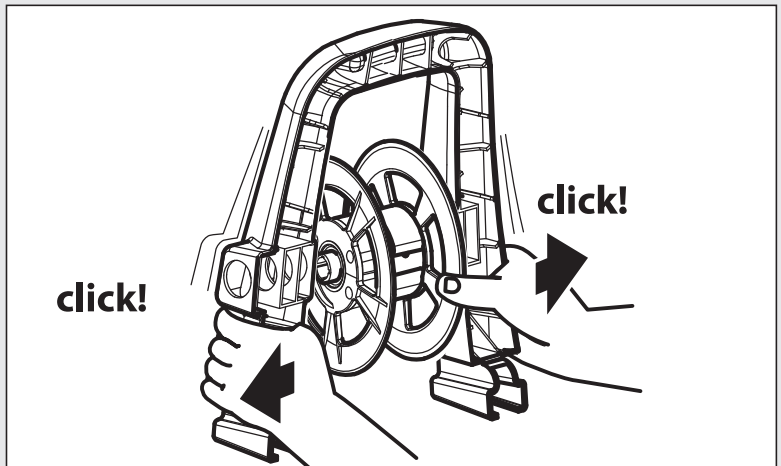

3.

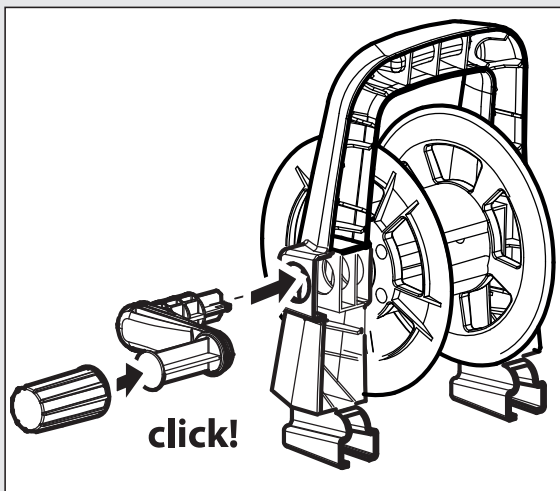

4.

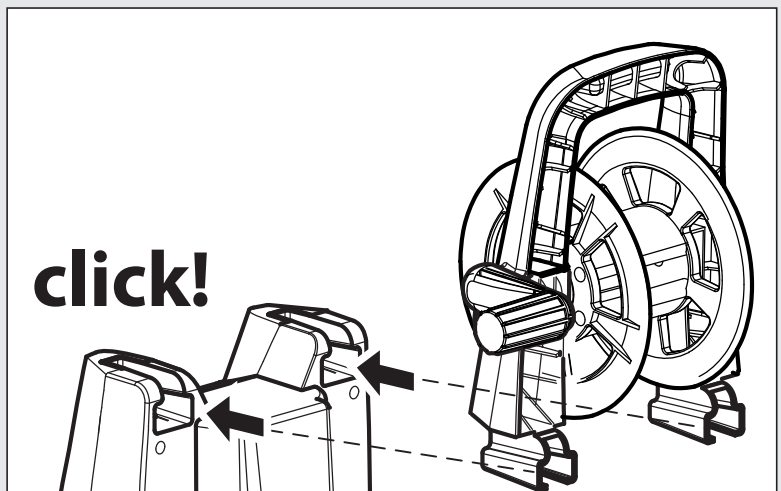

5.

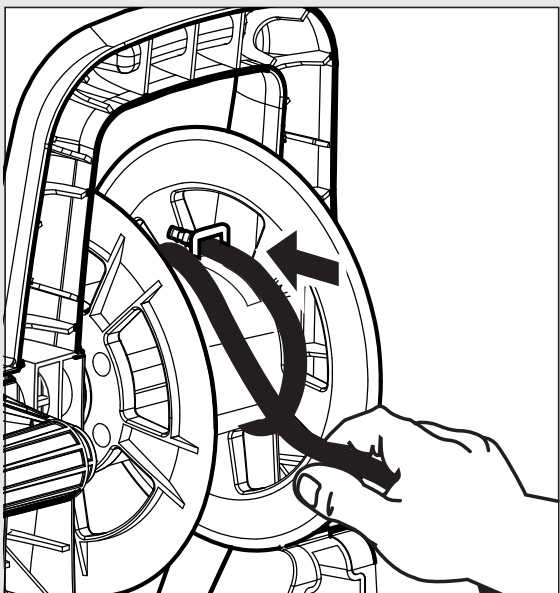

**IT** In base al modello si possono verificare delle differenze nella fornitura (vedi imballaggio). **EN** Depending on the model, there are differences in the scopes of delivery (see packaging). **FR** Suivant le modèle, la fourniture peut varier (voir l'emballage). **DE** Je nach Modell gibt es Unterschiede im Lieferumfang (siehe Verpackung). **ES** Según el modelos, hay diferencias en el contenido suministrado (véase embalaje). **PT** Consoante o modelo, existem diferenças no volume de fornecimento (ver embalagem). **FI** Mallien varustetaso vaihtelee, katso kuvaus laatikon kyljestä (katso laatikon). **NL** Afhankelijk van het model zijn er verschillen in de leveringspakketten (zie verpakking). **NO** Alt etter modell kan det være ulike leveringsomfang (se emballasjen). **SV** Leveransomfånget varierar allt efter modell (se förpackningen). **DA** Afhængigt af modellen er der forskelle i leveringen (se emballagen). **EL** Στο παραδοτέο υλικό υπάρχουν διαφορές ανάλογα με το μοντέλο (ανατρέξτε στη συσκευασία). **HR** Ovisno o modelu postoje

razlike u sadržaju isporuke (vidi ambalažu). **SL** Glede na model prihaja do razlik v obsegu dobave (glejte embalažo). **CS** V závislosti na modelu se liší obsah dodávky (viz obal). **TR** Modele bağlı olarak teslimat kapsamında farklar olabilir (Bkz. Ambalaj). **RU** В данном руководстве по эксплуатации дано описание прибора с максимальной комплектацией. Комплектация отличается в зависимости от модели (см. упаковку). **HU** A szállítási terjedelem modellenként eltérő (lásd a csomagoláson). **LV** Piegādātā komplektācija atšķiras atkarībā no putekļu sūcēja modeļa (skatīt iepakojumu). **PL** W zależności od modelu istnieją różnice w zakresie dostawy (patrz opakowanie). **RO** În funcție de model pachetele de livrare pot diferi (vezi ambalajul). **SK** Podľa modelu existujú rozdiely v rozsahu dodávky (pozri obal). **BG** В обема на доставка има разлики в зависимост от модела (вижте опаковката). **SR** U zavisnosti od modela postoje razlike u sadržaju isporuke (види пакет).

IT DESCRIZIONE DELL'APPARECCHIO EN DESCRIPTION OF THE MACHINE FR DESCRIPTION DU L'APPAREIL DE BESCHREIBUNG DES GERÄTS ES PROSPECTO DEL APARATO NL TOESTEL UITZICHT PT COMPONENTES DO APARELHO CS STANDARDNÍ PŘÍSLUŠENSTVÍ DA STANDARDUDSTYR EL ΣΤΑΝΤΑΡ ΕΞΟΠΛΙΣΜΟΣ ET STANDARDVARUSTUS FI VAKIOVARUSTEET HU ALAPFELSZERELTSÉG LT STANDARTINĖ ĮRANGA LV STANDARTA APRĪKOJUMS MT BIČCIET INKLUŽI NO SERIETILBEHØR PL WYPOSAŻENIE SERYJNE RU БАЗОВАЯ КОМПЛЕКТАЦИЯ SK ŠTANDARDNÉ PRÍSLUŠENSTVO SL OBSEG DOBAVE SV UTRUSTNING STANDARDUTRUSTNING BG ОБОРУДВАНЕ HR SERIJSKA OPREMA RO DOTARE STANDARD TR STANDART DONANIM UK СЕРІЙНЕ ОБЛАДНАННЯ SR SERIJSKA OPREMA

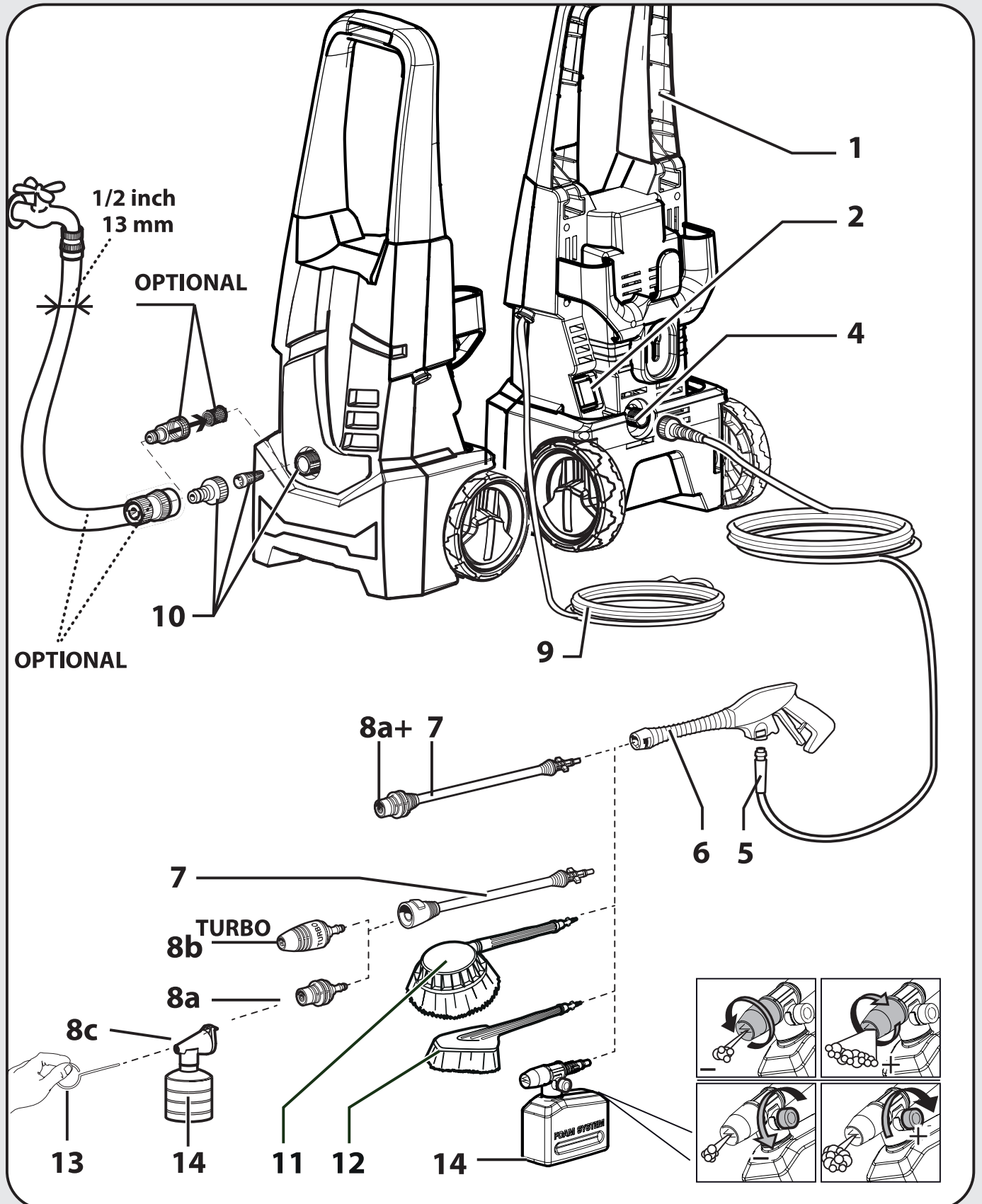



**IT** In base al modello si possono verificare delle differenze nella fornitura (vedi imballaggio). **EN** Depending on the model, there are differences in the scopes of delivery (see packaging). **FR** Suivant le modèle, la fourniture peut varier (voir l'emballage). **DE** Je nach Modell gibt es Unterschiede im Lieferumfang (siehe Verpackung). **ES** Según el modelo, hay diferencias en el contenido suministrado (véase embalaje). **PT** Consoante o modelo, existem diferenças no volume de fornecimento (ver embalagem). **FI** Mallien varustetaso vaihtelee, katso kuvaus laatikon kyljestä (katso laatikon). **NL** Afhankelijk van het model zijn er verschillen in de leveringspakketten (zie verpakking). **NO** Alt etter modell kan det være ulike leveringsomfang (se emballasjen). **SV** Leveransomfånget varierar allt efter modell (se förpackningen). **DA** Afhængigt af modellen er der forskelle i levering (se emballagen). **EL** Στο παραδοτέο υλικό υπάρχουν διαφορές ανάλογα με το μοντέλο (ανατρέξτε στη συσκευασία). **HR** Ovisno o modelu postoje razlike u sadržaju isporuke (vidi ambalažu). **SL** Glede na model prihaja do razlik v obsegu dobave (glejte embalazo). **CS** V závislosti na modelu se liší obsah dodávky (viz obal). **TR** Modele bağlı olarak teslimat kapsamında farklar olabilir (Bkz. Ambalaj). **RU** В данном руководстве по эксплуатации дано описание прибора с максимальной комплектацией. Комплектация отличается в зависимости от модели (см. упаковку). **HU** A szállítási terjedelem modellenként eltérő (lásd a csomagoláson). **LV** Piegādātā komplektācija atšķiras atkarībā no putekļu sūcēja modeļa (skatīt iepakojumu). **PL** W zależności od modelu istnieją różnice w zakresie dostawy (patrz opakowanie). **RO** În funcție de model pachetele de livrare pot diferi (vezi ambalajul). **SK** Podľa modelu existujú rozdiely v rozsahu dodávky (pozri obal). **BG** В обема на доставка има разлики в зависимост от модела (вижте опаковката). **SR** U zavisnosti od modela postoje razlike u sadržaju isporuke (види пакет).

**IT** Istruzioni originali

- 1 Manico
- 2 Interruttore
- 3 -
- 4 Uscita
- 5 Tubo ad alta pressione
- 6 Pistola
- 7 Lancia
- 8a Ugello: alta pressione
- 8b Ugello: turbo
- 8c Ugello: detergente
- 9 Cavo elettrico con spina
- 10 Entrata + filtro
- 11 Spazzola rotante
- 12 Spazzola fissa
- 13 Spillo per pulizia ugello
- 14 Ugello per schiumatura con contenitore del detergente

**FR** Traduction des instruction originales

- 1 Manche
- 2 Interrupteur
- 3 -
- 4 Sortie H.P.
- 5 Flexible haute pression
- 6 Pistolet
- 7 Lance
- 8a Buse
- 8b Buse Turbo
- 8c Buse du détergent
- 9 Cable électrique avec prise
- 10 Entrée d'eau + filtre
- 11 Brosse rotative
- 12 Brosse
- 13 Aiguille de nettoyage de la buse
- 14 Buse de mousse avec récipient de détergent

**EN** Translation of the original instructions

- 1 Handle
- 2 ON/OFF switch
- 3 -
- 4 Water outlet
- 5 High pressure hose
- 6 Gun
- 7 Lance
- 8a Nozzle
- 8b Turbo nozzle
- 8c Detergent nozzle
- 9 Electric cable
- 10 Water inlet + filter
- 11 Rotating brush
- 12 Fixed brush
- 13 Nozzle cleaning tool
- 14 Foam nozzle with detergent container

**DE** Übersetzung des Originalanleitung

- 1 Griff
- 2 Ein-Ausschalter
- 3 -
- 4 Auslauf
- 5 Hochdruckschlauch
- 6 Pistole
- 7 Lanze
- 8a Düse
- 8b Düse Turbo
- 8c Düse des Reinigungsmittels
- 9 Anschlusskabel mit Stecker
- 10 Einlauf + Filter
- 11 Rotierende Bürste
- 12 Feste Bürste
- 13 Reinigungswerkzeug für Düse
- 14 Schaumdüse mit Reinigungsmittelbehälter

**ES** Traducción de las instrucciones originales

- 1 Mango
- 2 Interruptor
- 3 -
- 4 Salida
- 5 Manguera de alta presión
- 6 Pistola
- 7 Lanza
- 8a Boquilla
- 8b Boquilla Turbo
- 8c Boquilla
- 9 Cable eléctrico con enchufe
- 10 Entrada + filtro
- 11 Cepillo de Rotary
- 12 Cepillo
- 13 Herr. de limpieza de la boquilla
- 14 Boquilla de espuma con depósito de detergente

**NL** Vertaling van de originele instructies

- 1 Handvat
- 2 AAN/UIT schakelaar
- 3 -
- 4 Wateruitgang
- 5 Hogedrukslang
- 6 Pistool
- 7 Lans
- 8a Spuitdop
- 8b Turbo Spuitdop
- 8c Schoonmaakmiddel Spuitdop
- 9 Elektrische kabel
- 10 Wateringang + filter
- 11 Roterende borstel
- 12 Vaste borstel
- 13 Gereedschap voor het reinigen van het mondstuk
- 14 Schuimsproeier met reinigingsmiddeltank

**PT** Tradução das instruções originais

- 1 Alça
- 2 Interruptor de ligar/desligar
- 3 -
- 4 Saída
- 5 Tubo flexível de alta pressão
- 6 Pistola
- 7 Lança
- 8a Bico injector
- 8b Bico injector Turbo
- 8c Bico injector do detergente
- 9 Cabo elétrico com ficha
- 10 Entrada + filtro
- 11 Escova giratória
- 12 Escova fixa
- 13 Ferramenta de limpeza do bico
- 14 Bico de espuma com recipiente do detergente

**CS** Překlad originálních instrukcí

- 1 Rukojeť
- 2 Vypínač
- 3 -
- 4 Výstup
- 5 Vysokotlaká hadice
- 6 Pistole
- 7 Trubka
- 8a Tryska
- 8b Výkonná tryska Turbo
- 8c tryska mycího
- 9 Elektrická přívodní šňůra se zástrčkou
- 10 Vstup + filtr
- 11 Rotační kartáč
- 12 Pevný kartáč
- 13 Čisticí tryska
- 14 Pěnová tryska s nádobou na čisticí prostředek

**DA** Oversættelse af de originale instruktioner

- 1 håndtag
- 2 ON/OFF trykknop
- 3 -
- 4 Vandafgang
- 5 Højtryksslange
- 6 Pistol
- 7 Lanse
- 8a Dyser
- 8b Dyser Turbo
- 8c Dyser til rengøringsmiddel
- 9 El-kabel med stik
- 10 Vandtilgang + filter
- 11 Roterende børste
- 12 Børste
- 13 Værktøj til rengøring af strålespids
- 14 Skumdyse med rensmiddelbeholder

**EL** Μετάφραση των πρωτότυπων οδηγιών

- 1 λαβή
- 2 Διακόπτης
- 3 -
- 4 Εξοδος
- 5 Σωλήνας υψηλής πίεσης
- 6 Πιστόλι
- 7 Προέκταση
- 8a Ακροφυσίου
- 8b Ακροφυσίου Turbo
- 8c ακροφυσίου του απορρυπαντικού
- 9 Ηλεκτρικό καλώδιο με φικ
- 10 Είσοδος + φίλτρο
- 11 Περιστρεφόμενη βούρτσα
- 12 Σταθερή βούρτσα
- 13 Εργαλείο καθαρισμού κεφαλής
- 14 Ακροφύσιο αφρού με δοχείο απορρυπαντικού

**ET** Originaaljuhendi tõlge

- 1 käepide
- 2 Lüliti
- 3 -
- 4 Väljalase
- 5 Kõrgsurve voolik
- 6 Veepüstol
- 7 Püstolitoru pikendus
- 8a Pihusti otsik
- 8b Pihusti otsik, TURBO
- 8c Pihusti otsik, Pesuvahendi
- 9 Voolukaabel pistikuga
- 10 Sissevõtt + filter
- 11 Pöörlev hari
- 12 Fikseeritud hari
- 13 Düüsipuhastustööriist
- 14 Vahuotsak puhastusvahendi paagiga

**FI** Alkuperäisten ohjeiden käännös

- 1 kahva
- 2 Virtakatkaisin
- 3 -
- 4 Veden ulostulo
- 5 Korkeapaineinen letku
- 6 Pesukahva
- 7 Pesupistoolin varsi - suihkuputki
- 8a Suutinsarja
- 8b Suutinsarja Turbo
- 8c Suutinsarja varten Puhdistusainehden
- 9 Sähköjohto ja pistotulppa
- 10 Veden sisäänmeno + suodatin
- 11 Pyörivä harja
- 12 Kiinteä harja
- 13 Suuttimen puhdistustyökalu
- 14 Vaahtosuutin puhdistusainesäiliöllä

**HU** Az eredeti útmutatások fordítása

- 1 fogantyú
- 2 Kapcsoló
- 3 -
- 4 Kimenet
- 5 Nagynyomású tömlő
- 6 Pisztoly
- 7 Lándzsa, Toldócső
- 8a Fúvóka locsoló
- 8b TURBO Forgó szennymaró fúvóka
- 8c Fúvóka mosószer
- 9 Elektromos vezeték villásdugóval
- 10 Bemenet + szűrő
- 11 Forgó kefe
- 12 Fix kefe
- 13 Fúvókatisztító eszköz
- 14 Habfúvóka tisztítószer tartóval

**LT** Originaliu instrukciju vertimas

- 1 Rankena
- 2 Įjungimo / išjungimo jungiklis
- 3 -
- 4 Vandens išleidimo anga
- 5 Aukšto spaudimo žarna
- 6 Pistoletinis purkštukas
- 7 Tiesus antgalis - Strypas
- 8a Purškimo purkštukas
- 8b Purškimo purkštukas Turbo
- 8c Purškimo purkštukas, valymo priemonės detergentams
- 9 Elektros laidas su kištuku
- 10 Vandens įleidimo anga + filtras
- 11 Sukamasis šepetys
- 12 Fiksuotas šepetys
- 13 Antgalio valymo įrankis
- 14 Putų pūstukas su valomųjų priemonių talpykla

**LV** Oriģinālo instrukciju tulkojums

- 1 Rokturis
- 2 Slēdzis
- 3 -
- 4 Izplūdes atvere
- 5 Augstspiediena šļūtene
- 6 Pistole
- 7 Stobrs
- 8a Uzgalis smidzinātājs
- 8b Uzgalis smidzinātājs Turbo
- 8c Uzgalis smidzinātājs mazgāšanas līdzekļu
- 9 Barošanas kabelis ar kontaktdakšu
- 10 Ievade ar filtru
- 11 Rotējošā suka
- 12 Fiksētā suka
- 13 Sprauslas tīrīšanas rīks
- 14 Putu sprausla ar tīrīšanas līdzekļa tvertni

**MT** Traduzzjoni ta' l-istruzzjonijiet originali

- 1 Manku
- 2 Swiċċ
- 3 -
- 4 Il-barra
- 5 Pajp ta' pressjoni għolja
- 6 Gan ta' l-ilma
- 7 Estensjoni Lancia
- 8a żennuna
- 8b żennuna Turbo
- 8c żennuna Detergenti
- 9 Kejbil tad-dawl bil-plakka
- 10 Il-ġewwa + il-filter
- 11 Rotatriċi xkupilji ħasil
- 12 Xkupilji ħasil
- 13 B'labra naddaf il-ħmieġ taż-żennuna
- 14 Ta' fowm żennuna ma detergenti f'tank

**NO** Oversettelse fra den opprinnelige bruksanvisning

- 1 Håndtak
- 2 AV/PÅ-bryter
- 3 -
- 4 Vannuttak
- 5 Trykkslange
- 6 Pistol
- 7 Rengjøringslanse
- 8a Sprøytedyse
- 8b Turbo-sprøytedyse
- 8c Sprøytedyse av vaskemiddel
- 9 Elektrisk kabel med stikkontakt
- 10 Vanninntak + filter
- 11 Roterende børste
- 12 Standardbørste
- 13 Verktøy for rengjøring av sprøytedyse
- 14 Skumdyse med beholder for rengjøringsmiddel

**PL** Tłumaczenie oryginalnych instrukcji

- 1 Uchwyt
- 2 Wyłącznik
- 3 -
- 4 Wylot
- 5 Wąż wysokociśnieniowy
- 6 Pistolet
- 7 Lanca
- 8a dysza rozpylająca
- 8b dysza rozpylająca Turbo
- 8c dysza rozpylająca do płynny detergenty
- 9 Kabel elektryczny z wtyczką
- 10 Wlot + filtr
- 11 Szczotka obrotowa
- 12 Szczotka stała
- 13 Narzędzie do oczyszczania dyszy
- 14 Dysza pianowa ze zbiornikiem środka czyszczącego

**RU** Перевод оригинальных инструкций

- 1 Ручка
- 2 Выключатель
- 3 -
- 4 Выход
- 5 Напорный шланг
- 6 Пистолет
- 7 Трубка-рукоятка, Удлинитель
- 8a головка форсунки
- 8b головка форсунки, турбо
- 8c головка форсунки, моющим
- 9 Соединительный кабель с вилкой
- 10 Устройство для заполнения + фильтр
- 11 Вращающаяся щетка
- 12 Фиксированная щетка
- 13 Инструмент для чистки форсунки
- 14 Насадка для чистки пеной с баком для мощного средства

**SK** Preklad originálnych inštrukcií

- 1 Rukoväť
- 2 Vypínač
- 3 -
- 4 Výstup
- 5 Vysokotlaková hadica
- 6 Pištol'
- 7 Prúdnica
- 8a Trysku
- 8b Trysku ,Turbo
- 8c Trysku , umývacieho prostriedku
- 9 Prívodný elektrický kábel so zástrčkou
- 10 Prívod + filter
- 11 Rotačná kefa
- 12 Pevná kefa
- 13 Nástroj na čistenie trysky
- 14 Penová hubica so zásobníkom na čistiaci prostriedok

**SL** Prevod originalnih navodil

- 1 Ročaj
- 2 Stikalo
- 3 -
- 4 Izstop
- 5 Visokotlačna cev
- 6 Pištola
- 7 Brizgalka-Cevni podaljšek
- 8a Nastavka pršilni
- 8b Nastavka pršilni Turbo
- 8c Nastavka pršilni za čistilno sredstvo
- 9 Električna vrvica z vtičem
- 10 Vstop + filter
- 11 Vrtljiva krtača
- 12 Fiksna krtača
- 13 Orodje za čiščenje šob
- 14 Šoba za peno s posodo za čistilo

**SV** Översättning av originalinstruktionerna

- 1 handtag
- 2 ON/OFF-knapp
- 3 -
- 4 Uttag (vatten)
- 5 Tryckslang
- 6 Pistol
- 7 Lans
- 8a Huvud Munstycke
- 8b Turbo- Huvud munstycke
- 8c Huvud Munstycke av rengöringsmedel
- 9 Elkabel med stickpropp
- 10 Intag + filter (vatten)
- 11 Roterande borste
- 12 Fast borste
- 13 Rengöringsverktyg för munstycke
- 14 Skummunstycke med rengöringsmedelsbehållare

**BG** Превод на първоначалните инструкции

- 1 дръжка
- 2 Прекъсвач
- 3 -
- 4 Изход
- 5 Маркуч за високо налягане
- 6 Ръкохватка
- 7 Струйник
- 8a Накрайник с дюза
- 8b Накрайник с дюза Турбо
- 8c Накрайник с дюза
- 9 Електрически кабел с щепсел
- 10 Вход + филтър
- 11 Въртяща се четка
- 12 Фиксирана четка
- 13 Инструмент за почистване на дюзата
- 14 Дюза за пяна с резервоар за почистващ препарат

**HR** Originalne upute

- 1 Drška
- 2 Prekidač
- 3 -
- 4 Izlaz
- 5 Visokotlačno crijevo
- 6 Pištolj
- 7 Cijev s mlaznicom
- 8a Mlaznica za raspršivanje
- 8b Mlaznica za raspršivanje -Turbo
- 8c Mlaznica za raspršivanje-deterdženta
- 9 Električni kabel s utikačem
- 10 Ulaz + filter
- 11 Rotirajuća četka
- 12 Fiksna četka
- 13 Alat za čišćenje mlaznice
- 14 Sapnica za pjenu sa spremnikom sredstva za pranje

**RO** Traducerea instrucțiunilor originale

- 1 Mâner
- 2 Întrerupător
- 3 -
- 4 Ieșire
- 5 Furtun de înaltă presiune
- 6 Pistol
- 7 Lance
- 8a Duză de pulverizare
- 8b Duză de pulverizare turbo
- 8c Duză de pulverizare detergent
- 9 Cablu electric cu ștecher
- 10 Intrare + filtru
- 11 Perie rotativă
- 12 Perie fixă
- 13 Unealtă de curățare a duzei
- 14 Duză de spumă cu rezervor de soluție de curățat

**TR** Orijinal kullanım talimatlarının çevirisi

- 1 Kulp
- 2 Şalter
- 3 -
- 4 Çıkış
- 5 Yüksek basınçlı boru
- 6 Tabanca
- 7 Lans
- 8a Kafa nozül
- 8b Kafa nozül - Turbo
- 8c Kafa nozül - Deterjan
- 9 Fişli elektrik kablosu
- 10 Giriş + filtre
- 11 Döner fırça
- 12 Sabit fırça
- 13 Meme temizleme aleti
- 14 Temizlik maddesi haznesiyle birlikte köpük memesi

**UK** Переклад оригінальних інструкцій

- 1 Ручка
- 2 Вимикач
- 3 -
- 4 Вихід
- 5 Шланг високого тиску
- 6 Пістолет
- 7 Струменева трубка
- 8a Насадка-розпилювач
- 8b Насадка-розпилювач - Турбо
- 8c Насадка-розпилювач, мийного засобу
- 9 Електрошнур з вишкою
- 10 Вхід + фільтр
- 11 Щітка, що обертається
- 12 Нерухома щітка
- 13 Інструмент для чищення
- 14 Насадка для чищення піною з баком для мийного засобу

**SR** Prevedi originalni put

- 1 Drška
- 2 Prekidač
- 3 -
- 4 Izlaz
- 5 Crevo visokog pritiska
- 6 Pištolj
- 7 Cev poprskati (u mlaznicom)
- 8a mlaznicom
- 8b mlaznicom , Turbo
- 8c mlaznicom , deterdženta
- 9 Električni kabl s utikačem
- 10 Ulaz + filter
- 11 Rotirajuća četka
- 12 Četka
- 13 Alat za чишћење млазница
- 14 Mlaznica za penu sa rezervoarom za deterdžent

**IT** ACCESSORIO LAVASUPERFICI DA ESTERNI PER IDROPULTRICI **EN** PATIO CLEANER HIGH-PRESSURE ACCESSORY **FR** ACCESSOIRE POUR NETTOYEUR HAUTE PRESSION INDIQUÉ POUR LE SURFACES EXTÉRIEURES **DE** TERRASSENREINIGER FÜR HOCHDRUCKREINIGER **ES** ACCESORIO LAVASUPERFICIES EXTERIORES PARA HIDROLIMPIADORAS **NL** HOGEDRUKREINIGER ACCESSOIRE VOOR TERRAS **PT** LIMPA-TERRAÇOS PARA MÁQUINAS DE LIMPEZA POR ALTA PRESSÃO **CS** ČISTIČ VENKOVNÍCH PLOCH PRO VYSOKOTLAKÉ ČISTIČÍ STROJE **DA** UDENDØRS OVERFLADEVASKER TIL TRYKRENSER **EL** ΕΞΑΡΤΗΜΑ ΠΛΥΣΕΩΣ ΔΑΠΕΔΩΝ **ET** LISASEADMETEGA , KASUTADA VÄLISPINDADE PESEMISEKS **HU** TARTOZÉKOKKAL A KÜLTÉRI FELÜLETEK A NAGYNYOMÁSÚ MOSÓBERENDEZÉS **LT** PRIEDUS, UŽ GALI BŪTI NAUDOJAMAS LAUKE ESANTIEMS PAVIRŠIAMS PLAUTI, UŽ AUKŠTO SPAUDIMO VALYMO MAŠINA **LV** AR PALĪGIERĪCĒM UŽ MAZGĀŠANAS IERĪCĒ AR AUGSTSPIEDIENA ŪDENS STRŪKLU VAR IZMANTOT VIRSMU MAZGĀŠANAI ĀRPUS TĒLPĀM. **FI** TERASSILISÄLAITE PAINEPESURIIN **MT** L-AĊĊESSORI GĦALL-WOXER TA' L-ILMA BI PRESSJONI GĦOLJA, TISTA' TINTUŻA GĦALL-HASIL TA' FUQ BARRA WIĊĊ **NO** TILBEHØR TIL HØYTRYKKSIVASKER KAN BRUKES TIL Å VASKE FLATER I YTTERROM **PL** PRZYSTAWKA DO MYJEK CIŚNIENIOWYCH LAVOR PRZEZNACZONA DO CZYSZCZENIA ZEWNĘTRZNYCH POWIERZCHNI **RU** ВСПОМОГАТЕЛЬНЫХ УСТРОЙСТВ ДЛЯ ГИДРООЧИСТИТЕЛЬ ВЫСОКОГО ДАВЛЕНИЯ **SK** EXTERIÉROVÝ ČISTIČ POVRCHOV PRE HYDROČISTIČE **SL** TALNI ČISTILEC VISOKOTLAČNI PRIBOR! **SV** YTRENGÖRARE **BG** АКЕСОАРИ ЗА ПОЧИСТВАНЕ НА ПОВЪРХНОСТИ **HR** PERAČ VANJSKIH POVRŠINA ZA VODENE PERAČE **RO** ACCESORIILE PENTRU SPĂLAREA SUPRAFEȚELOR DIN MEDIUL EXTERN **TR** PATIO CLEANER BASINÇLI YIKAMA AKSESUARI **UK** АКЕСУАРІВ ДЛЯ МИТТЯ ПОВЕРХОНЬ. **SR** PRIBOR ZA PERAČ VANJSKIH POVRŠINA ZA VODENE PERAČE

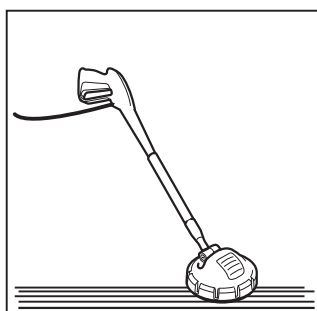
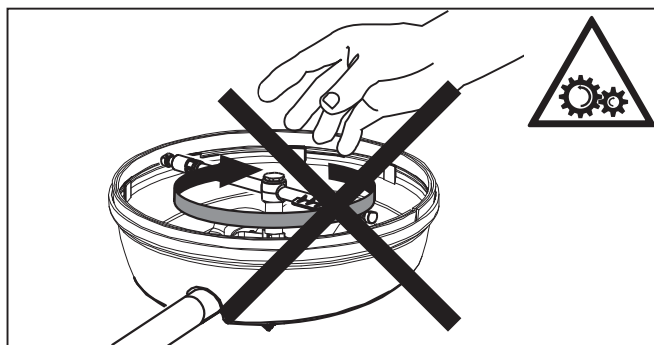
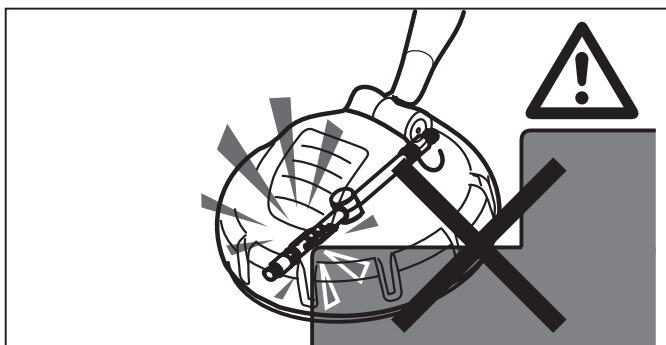

**IT** • Per superfici **orizzontali**. **EN** • For horizontal surfaces. **FR** • Pour surfaces horizontales. **DE** • Für waagerechte Oberfläche. **ES** • Por superficies horizontales. **NL** • Voor horizontale oppervlakken. **PT** • Para superficies horizontais.

**CS** • Pro vodorovné plochy. **DA** • Til vandrette overflader. **EL** • Για οριζόντιες επιφάνειες. **ET** • Horisontaalpindadele. **HU** • Vaakasuorille pinnoille. **LT** • Vízszintes felületekhez. **LV** • Horizontaliems paviršiams. **FI** • Horizontālām virsmām. **MT** • Għal ucuħ orizzontali. **NO** • For vannrette overflater. **PL** • Do powierzchni poziomych. **RU** • Для горизонтальных поверхностей. **SK** • Pre horizontálne povrchy. **SL** • Za vodoravne ploskve. **SV** • För vågräta ytor. **BG** • За хоризонтални повърхности. **HR** • Za horizontalne površine. **RO** • Pentru suprafețe orizontale. **TR** • Yatay yüzeyler için. **UK** • Для горизонтальных поверхностей. **SR** • Za horizontalne površine.

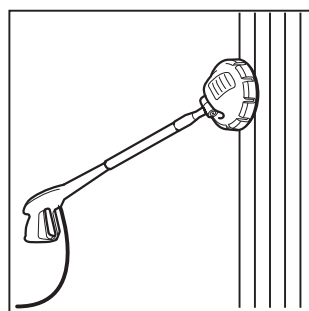

**IT** • Per superfici **verticali**. **EN** • For vertical surfaces. **FR** • Pour surfaces verticales. **DE** • Für senkrechte Oberfläche. **ES** • Por superficies verticales. **NL** • Voor verticale oppervlakken. **PT** • Para superficies verticais. **CS** • Pro svislé plochy. **DA** •

Til lodrette overflader. **EL** • Για κάθετες επιφάνειες. **ET** • Vertikaalpindadele. **HU** • Pystysuorille pinnoille. **LT** • Fügőleges felületekhez. **LV** • Vertikaliems paviršiams. **FI** • Vertikālām virsmām. **MT** • Għal ucuħ vertikali. **NO** • For loddrette overflater. **PL** • Do powierzchni pionowych. **RU** • Для вертикальных поверхностей. **SK** • Pre vertikálne povrchy. **SL** • Za navpične ploskve. **SV** • För lodräta ytor. **BG** • За вертикални повърхности. **HR** • Za vertikalne površine. **RO** • Pentru suprafețe verticale. **TR** • Dikey yüzeyler için. **UK** • Для вертикальных поверхностей. **SR** • Za vertikalne površine.

**OPTIONAL: PATIO CLEANER Ø 28 cm**

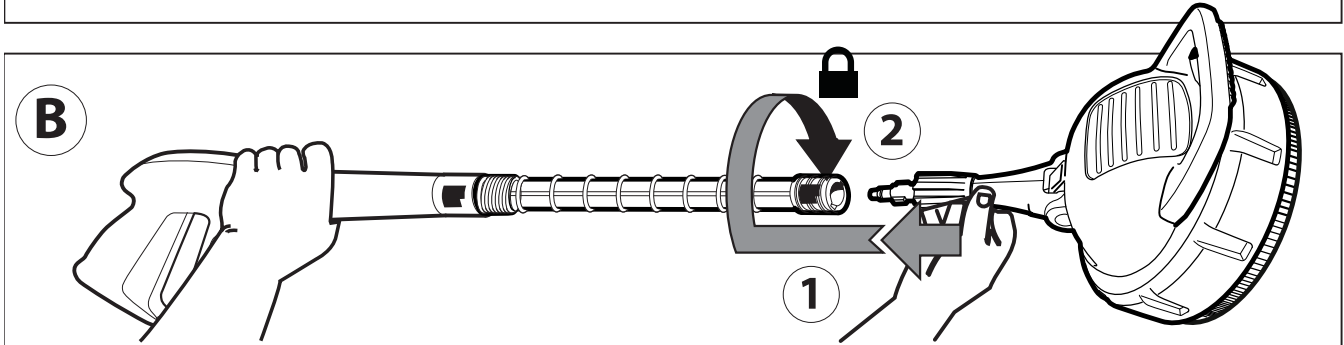
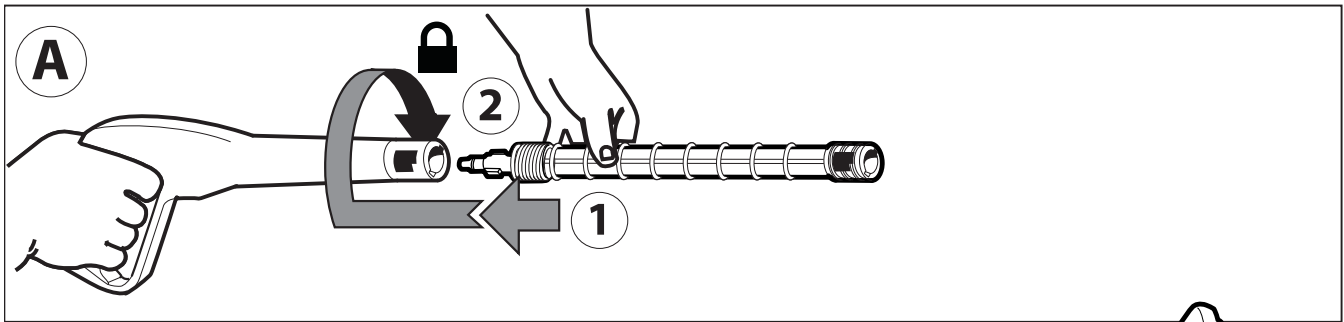

**OPTIONAL: PATIO CLEANER Ø 25 cm**

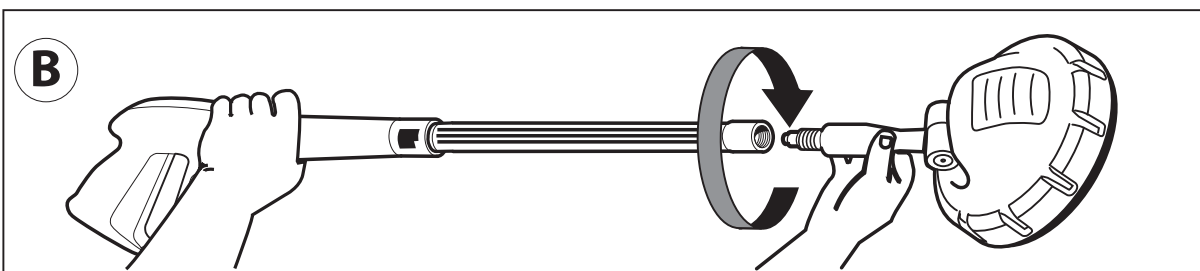
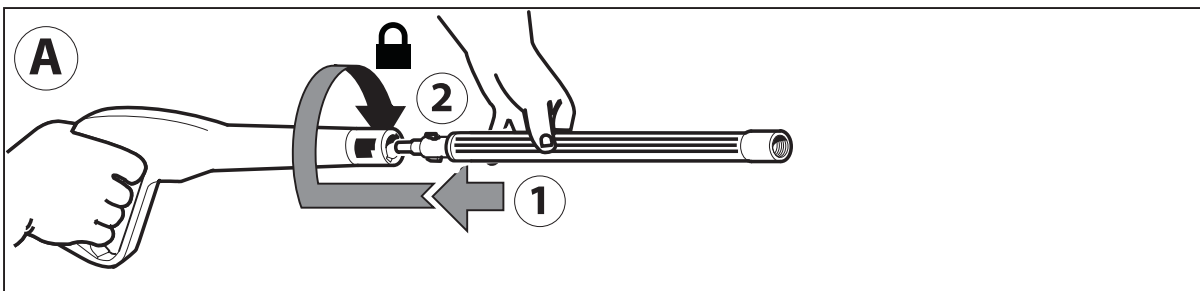

(Le misure sono state fatte in accordo con la norma - Values according to standard **EN 60335-2-79**)

IT • Vibrazioni trasmesse all'utente. EN • Arm vibrations. FR • Vibrations transmises à l'utilisateur. DE • Effektivbeschleunigung Hand-Arm Vibrationswert. ES • Vibraciones transmitidas al usuario. NL • Op de gebruiker overgebrachte trillingen. PT • Aceleração efectiva, valor relativo à vibração mão-braço.. CS • Vibrace přenášené na uživatele. DA • Effektiv acceleration hånd-arm vibrationsværdi. EL • Κραδασμοί που μεταδίδονται στο βραχίονα του χρήστη. ET • Käepideme vibratsioon. FI • Efektiivinen kiihtyvyyt, käden-käsivarren tärinäarvo. HU • Kéz és kar vibráció. LT • Rankų vibracija. LV • Rokas vibrācijas. MT • Vibrazzjonijiet mill-makna lil min juża l-apparat. NO • Effektiv akselerasjon hånd-arm vibrasjonsverdi. PL • Wibracje przekazywane użytkownikowi. RU • Вибрации, передаваемые пользователю. SK • Vibrácie prenášané na užívateľa. SL • Tresljaji, ki se prenesejo na uporabnika. SV • Effektiv acceleration hand-arm vibrationsvärde. BG • Вибрации, предавани на потребителя. HR • Prijenos vibracija na korisnika. RO • Vibrații transmise utilizatorului. TR • Kullanıcıya aktarılan titreşimler. UK • Вібрація, яку відчуває користувач. SR • Prenos vibracija na korisnika

**3,30 m/s<sup>2</sup>**

**K (uncertainty) 0,47 m/s<sup>2</sup>**

**Models 130-145**

**5,08 m/s<sup>2</sup>**

**K (uncertainty) 0,58 m/s<sup>2</sup>**

**Model 120**

|  |  |                                 |                            |
|--|--|---------------------------------|----------------------------|
| <b>L<sub>pa</sub> 78 dB (A)</b><br><b>K (uncertainty) 2,5 dB (A)</b> | <b>L<sub>wa</sub> 90,4 dB (A)</b><br><b>K (uncertainty) 1,5 dB (A)</b> | <b>L<sub>wa</sub> 92 dB (A)</b> | <b>Model</b><br><b>120</b> |
|--|--|---------------------------------|----------------------------|

|  |  |                                 |                            |
|--|--|---------------------------------|----------------------------|
| <b>L<sub>pa</sub> 80 dB (A)</b><br><b>K (uncertainty) 1,5 dB (A)</b> | <b>L<sub>wa</sub> 92,6 dB (A)</b><br><b>K (uncertainty) 1,5 dB (A)</b> | <b>L<sub>wa</sub> 94 dB (A)</b> | <b>Model</b><br><b>130</b> |
|--|--|---------------------------------|----------------------------|

|  |  |                                 |                            |
|--|--|---------------------------------|----------------------------|
| <b>L<sub>pa</sub> 78 dB (A)</b><br><b>K (uncertainty) 2,5 dB (A)</b> | <b>L<sub>wa</sub> 90,8 dB (A)</b><br><b>K (uncertainty) 1,5 dB (A)</b> | <b>L<sub>wa</sub> 92 dB (A)</b> | <b>Model</b><br><b>145</b> |
|--|--|---------------------------------|----------------------------|

|   |  |   |
|---|--|---|
| <p>IT Livello pressione acustica</p> <p>EN Acoustic pressure</p> <p>FR Niveau de pression acoustique</p> <p>DE Schalldruckpegel</p> <p>ES Nivel de ruido</p> <p>NL Geluidsdrukniveau</p> <p>PT Nível da pressão acústica</p> <p>CS Hladina akustického tlaku</p> <p>DA Akustisk trykknivå</p> <p>EL Στάθμη ηχητικής πίεσης</p> <p>ET Helirõhu tase</p> <p>FI Äänen paineen taso</p> <p>HU Hangnyomás szint</p> <p>LT Akustinis slėgis</p> <p>LV Akustiskais spiediens</p> <p>MT Livell ta pressjoni akustika</p> <p>NO Akustisk trykknivå</p> <p>PL Poziom ciśnienia akustycznego</p> <p>RU Уровень звукового давления</p> <p>SK Úroveň akustického tlaku</p> <p>SL Stopnja zvočnega hrupa</p> <p>SV Akustisk trycknivå</p> <p>BG Акустично налягане</p> <p>HR Razina akustičnog pritiska</p> <p>RO Nivel presiune acustică</p> <p>TR Ses basınç seviyesi</p> <p>UK Акустичний тиск</p> <p>SR Ниво звучног притиска</p> | <p>Livello di potenza acustica misurato</p> <p>Acoustic power measured</p> <p>Niveau du puissance sonore mesuré</p> <p>Abgemessenes Schalleistungsniveau</p> <p>Nivel de potencia acústica mesurado</p> <p>Geluidsdrukniveau LwA gemeten</p> <p>Nível de potencia acústica mensurada</p> <p>Naměřena hladina akustického výkonu</p> <p>Målt lydeffektniveau</p> <p>Μετρημένη στάθμη ηχητικής ισχύος</p> <p>Mõõdetud helivõimsuse tase</p> <p>Mitattu äänitehotaso</p> <p>Mért hangteljesítmény</p> <p>Išmatuotas garso galios lygis</p> <p>Skaņas līmeņa jauda mērīta</p> <p>Il-livell ta' qawwa ta' hoss imkejjel</p> <p>Lydeffekt, målt</p> <p>Zmierzony poziom mocy akustycznej</p> <p>Акустическая измеренная мощность</p> <p>Naměřena hladina akustického výkonu</p> <p>Izmerjen nivo zvočne moči</p> <p>Uppmätt ljudeffektnivå</p> <p>Измерено ниво на мощност на звука</p> <p>Izmjerena razina zvučne snage</p> <p>Nivelul de putere acustica masurat</p> <p>Ölçülen akustik güç seviyesi</p> <p>Рівень звукової потужності, дБ(А) виміряний.</p> <p>Izmereni nivo zvučne snage</p> | <p>Livello di potenza acustica garantito</p> <p>Acoustic power granted</p> <p>Niveau du puissance sonore garanti</p> <p>Garantiertes Schalleistungsniveau</p> <p>Nivel de potencia acústica garantido</p> <p>Geluidsdrukniveau LwA gegarandeerd</p> <p>Nível de potencia acústica garantida</p> <p>Zaručená hladina akustického výkonu</p> <p>Garanteret lydeffektniveau</p> <p>Εγγυημένη στάθμη ηχητικής ισχύος</p> <p>Garanteeritud helivõimsuse tase</p> <p>Taattu äänitehotaso</p> <p>Garantált hangteljesítmény</p> <p>Garantuotas garso galios lygis</p> <p>Garantēta skaņas līmeņa jauda</p> <p>Il-livell ta' qawwa ta' hoss garantit</p> <p>Lydeffekt, garantert</p> <p>Gwarantowany poziom mocy akustycznej</p> <p>Акустическая мощность предоставлено</p> <p>Zaručená hladina akustického výkonu</p> <p>Zagotovljen nivo zvočne moči</p> <p>Garanterad ljudeffektnivå</p> <p>Гарантирано ниво на мощността на звука</p> <p>Zajamčena razina zvučne snage</p> <p>Nivelul de putere acustica garantat</p> <p>Garanti edilen akustik güç seviyesi</p> <p>Гарантований рівень звукової потужності</p> <p>Dozvoljeni nivo zvučne snage</p> |
|---|--|---|