

**MICROWAVE OVEN**

# **USER MANUAL**

**MMO-AG25VB(BK)**

Warning notices: Before using this product, please read this manual carefully and keep it for future reference. The design and specifications are subject to change without prior notice for product improvement. Consult with your dealer or manufacturer for details.  
The diagram above is just for reference. Please take the appearance of the actual product as the standard.

## THANK YOU LETTER

Thank you for choosing Midea! Before using your new Midea product, please read this manual thoroughly to ensure that you know how to operate the features and functions that your new appliance offers in a safe way.

# CONTENTS

THANK YOU LETTER .....	02
SAFETY INSTRUCTIONS .....	03
SPECIFICATION .....	12
PRODUCT OVERVIEW .....	13
PRODUCT INSTALLATION .....	15
OPERATION .....	17
TROUBLE SHOOTING .....	24
TRADEMARKS, COPYRIGHTS AND LEGAL STATEMENT .....	25
DISPOSAL AND RECYCLING .....	26
DATA PROTECTION NOTICE .....	27

# SAFETY INSTRUCTIONS

## Intended Use

The following safety guidelines are intended to prevent unforeseen risks or damage from unsafe or incorrect operation of the appliance. Please check the packaging and appliance on arrival to make sure everything is intact to ensure safe operation. If you find any damage, please contact the retailer or dealer. Please note modifications or alterations to the appliance are not allowed for your safety concern. Unintended use may cause hazards and loss of warranty claims.

## Explanation of Symbols



### **Danger**

This symbol indicates that there are dangers to the life and health of persons due to extremely flammable gas.



### **Warning of electrical voltage**

This symbol indicates that there is a danger to life and health of persons due to voltage.



### **Warning**

The signal word indicates a hazard with a medium level of risk which, if not avoided, may result in death or serious injury.



### **Caution**

The signal word indicates a hazard with a low degree of risk which, if not avoided, may result in minor or moderate injury.



### **Attention**

The signal word indicates important information (e.g. damage to property), but not danger.



### **Observe instructions**

This symbol indicates that a service technician should only operate and maintain this appliance in accordance with the operating instructions.

Read these operating instructions carefully and attentively before using/commissioning the unit and keep them in the immediate vicinity of the installation site or unit for later use!

# PRECAUTIONS TO AVOID POSSIBLE EXPOSURE TO EXCESSIVE MICROWAVE ENERGY

- a. Do not attempt to operate this oven with the door open since open door operation can result in harmful exposure to microwave energy.  
It is important not to defeat or tamper with the safety interlocks.
- b. Do not place any object between the oven front face and the door or allow soil or cleaner residue to accumulate on sealing surfaces.
- c. Do not operate the oven if it is damaged. It is particularly important that the oven door closes properly and that there is no damage to the:
  - DOOR (bent)
  - HINGES AND LATCHES (broken or loosened)
  - DOOR SEALS AND SEALING SURFACES
- d. The oven should not be adjusted or repaired by anyone except properly qualified service personnel.

## ADDENDUM

If the apparatus is not maintained in a good state of cleanliness, its surface could be degraded and affect the lifespan of the apparatus and lead to a dangerous situation.

# IMPORTANT SAFETY INSTRUCTIONS

To reduce the risk of fire, electric shock, injury to persons or exposure to excessive microwave oven energy when using your appliance, follow basic precautions, including the following:

## **▲ WARNING**

- Read and follow the specific: "PRECAUTIONS TO AVOID POSSIBLE EXPOSURE TO EXCESSIVE MICROWAVE ENERGY".
- This appliance can be used by children aged from 8 years and above and persons with reduced physical, sensory or mental capabilities or lack of experience and knowledge if they have been given supervision or instruction concerning use of the appliance in a safe way and understand the hazards involved. Children shall not play with the appliance. Cleaning and user maintenance shall not be made by children without supervision.
- Keep the appliance and its cord out of reach of children less than 8 years.
- If the supply cord is damaged, it must be replaced by the manufacturer, its service agent or similarly qualified persons in order to avoid a hazard.
- WARNING: Ensure that the appliance is switched off before replacing the lamp to avoid the possibility of electric shock.
- WARNING: It is hazardous for anyone other than a competent person to carry out any service or repair operation that involves the removal of a cover which gives protection against exposure to microwave energy.

- WARNING: Liquids and other foods must not be heated in sealed containers since they are liable to explode.
- When heating food in plastic or paper containers, keep an eye on the oven due to the possibility of ignition.
- Only use utensils that are suitable for use in microwave ovens.
- If smoke is observed, switch off or unplug the appliance and keep the door closed in order to stifle any flames.
- Microwave heating of beverages can result in delayed eruptive boiling, therefore care must be taken when handling the container.
- The contents of feeding bottles and baby food jars shall be stirred or shaken and the temperature checked before consumption, in order to avoid burns.
- Eggs in their shell and whole hard-boiled eggs should not be heated in microwave ovens since they may explode, even after microwave heating has ended.
- The oven should be cleaned regularly and any food deposits removed.
- Failure to maintain the oven in a clean condition could lead to deterioration of the surface that could adversely affect the life of the appliance and possibly result in a hazardous situation.
- The appliance must not be installed behind a decorative door in order to avoid overheating. (This is not applicable for appliances with decorative door.)
- Only use the temperature probe recommended for this oven. (For ovens provided with a facility to use a temperature-sensing probe.)
- The microwave oven shall not be placed in a cabinet unless it has been tested in a cabinet.
- The microwave oven must be operated with the decorative door open. (For ovens with a decorative door.)

- This appliance is intended to be used in household and similar applications such as:
  - staff kitchen areas in shops, offices and other working environments;
  - by clients in hotels, motels and other residential type environments;
  - farm houses;
  - bed and breakfast type environments.
- The microwave oven is intended for heating food and beverages. Drying of food or clothing and heating of warming pads, slippers, sponges, damp cloth and similar may lead to risk of injury, ignition or fire.
- Metallic containers for food and beverages are not allowed during microwave cooking.
- The appliance shall not be cleaned with a steam cleaner.
- The appliance is intended to be used freestanding.
- The rear surface of appliances shall be placed against a wall.
- The appliances are not intended to be operated by means of an external timer or separate remote-control system.
- The temperature of accessible surfaces may be high when the appliance is operating.

### **▲ WARNING**

When the appliance is operated in the combination mode, children should only use the oven under adult supervision due to the temperatures generated.

**READ CAREFULLY AND KEEP  
FOR FUTURE REFERENCE  
HOUSEHOLD USE ONLY  
(NOT FOR COMMERCIAL USE)**

# TO REDUCE THE RISK OF INJURY TO PERSONS GROUNDING INSTALLATION

## **⚠ DANGER**

Electric Shock Hazard:

Touching some of the internal components can cause serious personal injury or death. Do not disassemble this appliance.

## **⚠ WARNING**

Electric Shock Hazard:

Improper use of the grounding can result in electric shock. Do not plug into an outlet until appliance is properly installed and grounded.

This appliance must be grounded. In the event of an electrical short circuit, grounding reduces the risk of electric shock by providing an escape wire for the electric current.

This appliance is equipped with a cord having a grounding wire with a grounding plug. The plug must be plugged into an outlet that is properly installed and grounded.

Consult a qualified electrician or serviceman if the grounding instructions are not completely understood or if doubt exists as to whether the appliance is properly grounded.

If it is necessary to use an extension cord, use only a 3-wire extension cord.

1. A short power-supply cord is provided to reduce the risks resulting from becoming entangled in or tripping over a longer cord.

2. If a long cord set or extension cord is used:
  - 1) The marked electrical rating of the cord set or extension cord should be at least as great as the electrical rating of the appliance.
  - 2) The extension cord must be a grounding-type 3-wire cord.
  - 3) The long cord should be arranged so that it will not drape over the counter top or tabletop where it can be pulled on by children or tripped over unintentionally.

## CLEANING

Be sure to unplug the appliance from the power supply.

1. Clean the cavity of the oven after using with a slightly damp cloth.
2. Clean the accessories in the usual way in soapy water.
3. The door frame and seal and neighbouring parts must be cleaned carefully with a damp cloth when they are dirty.
4. Do not use harsh abrasive cleaners or sharp metal scrapers to clean the oven door glass since they can scratch the surface, which may result in shattering of the glass.
5. Cleaning Tip---For easier cleaning of the cavity walls that the food cooked can touch: Place half a lemon in a bowl, add 300ml (1/2 pint) water and heat on 100% microwave power for 10 minutes. Wipe the oven clean using a soft, dry cloth.

# UTENSILS

## CAUTION

Personal Injury Hazard:

It is hazardous for anyone other than a competent person to carry out any service or repair operation that involves the removal of a cover which gives protection against exposure to microwave energy.

See the instructions on "Materials you can use in microwave oven or to be avoided in microwave oven." There may be certain non-metallic utensils that are not safe to use for microwaving. If in doubt, you can test the utensil in question following the procedure below.

### **Utensil Test:**

- Fill a microwave-safe container with 1 cup of cold water (250ml) along with the utensil in question.
- Cook on maximum power for 1 minute.
- Carefully feel the utensil. If the empty utensil is warm, do not use it for microwave cooking.
- Do not exceed 1 minute cooking time.

## Materials you can use in microwave oven

Utensils	Remarks
Browning dish	Follow manufacturer's instructions. The bottom of browning dish must be at least 3/16 inch (5mm) above the turntable. Incorrect usage may cause the turntable to break.
Dinnerware	Microwave-safe only. Follow manufacturer's instructions. Do not use cracked or chipped dishes.
Glass jars	Always remove lid. Use only to heat food until just warm. Most glass jars are not heat resistant and may break.
Glassware	Heat-resistant oven glassware only. Make sure there is no metallic trim. Do not use cracked or chipped dishes.
Oven cooking bags	Follow manufacturer's instructions. Do not close with metal tie. Make slits to allow steam to escape.
Paper plates and cups	Use for short-term cooking/warming only. Do not leave oven unattended while cooking.
Paper towels	Use to cover food for reheating and absorbing fat. Use with supervision for a short-term cooking only.
Parchment paper	Use as a cover to prevent splattering or a wrap for steaming.
Plastic	Microwave-safe only. Follow the manufacturer's instructions. Should be labeled "Microwave Safe". Some plastic containers soften, as the food inside gets hot. "Boiling bags" and tightly closed plastic bags should be slit, pierced or vented as directed by package.
Plastic wrap	Microwave-safe only. Use to cover food during cooking to retain moisture. Do not allow plastic wrap to touch food.
Thermometers	Microwave-safe only (meat and candy thermometers).
Wax paper	Use as a cover to prevent splattering and retain moisture.

## Materials to be avoided in microwave oven

Utensils	Remarks
Aluminum tray	May cause arcing. Transfer food into microwave-safe dish.
Food carton with metal handle	May cause arcing. Transfer food into microwave-safe dish.
Metal or metal-trimmed utensils	Metal shields the food from microwave energy. Metal trim may cause arcing.
Metal twist ties	May cause arcing and could cause a fire in the oven.
Paper bags	May cause a fire in the oven.
Plastic foam	Plastic foam may melt or contaminate the liquid inside when exposed to high temperature.
Wood	Wood will dry out when used in the microwave oven and may split or crack.

# SPECIFICATION

<b>Model</b>	<b>MMO-AG25VB(BK)</b>
RATED VOLTAGE/FREQUENCY	220-240 V- 50 Hz
RATED INPUT(MICROWAVE)	1250 W
RATED OUTPUT(MICROWAVE)	900 W
GRILL	850-1000 W

# ENERGY CONSUMPTION

Product information for power consumption and maximum time to reach applicable low power mode.

Off mode	0.5 W
The maximum time needed for the microwave oven to automatically reach the applicable low power mode or condition.	20 minutes

# PRODUCT OVERVIEW

## Names of Oven Parts and Accessories

In case of any differences between the appliance and the pictures in this manual, the product shall prevail.

Remove the oven and all materials from the carton and oven cavity.  
Your oven comes with the following accessories:

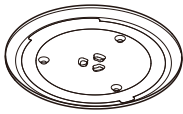

Glass Tray



Turntable Ring Assembly



Instruction Manual

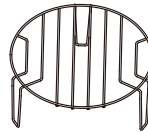

Grill Rack (Can not be used in microwave function and must be placed on the glass tray.)

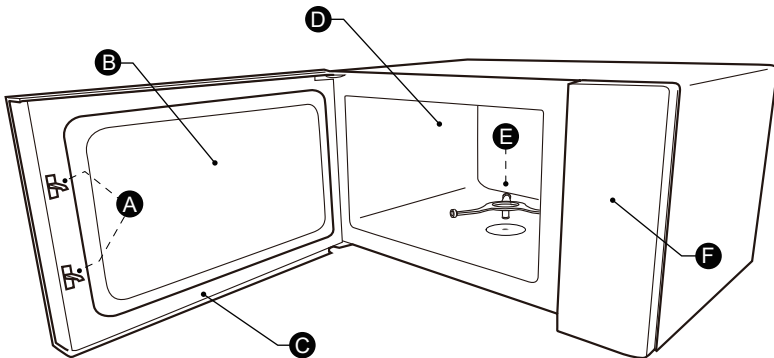

- A) Safety interlock system
- B) Observation window
- C) Door assembly

- D) Oven cavity
- E) Turntable ring assembly
- F) Control panel

# PRODUCT OVERVIEW

## Names of Oven Parts and Accessories

Cleaning the cooking compartment and putting the turntable in place. For new installations, make sure all packaging and shipping tape has been removed. Before using the appliance to prepare food for the first time, you will need to put the turntable in place correctly. You must clean the cooking compartment and accessories.

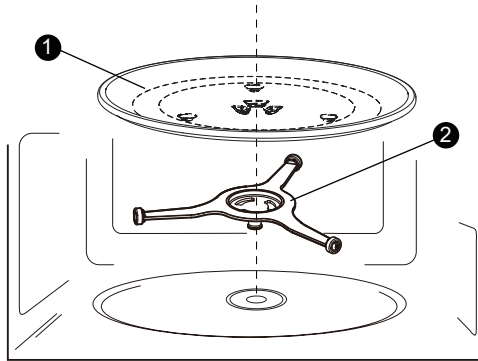

1) Glass Tray

2) Turntable Ring Assembly

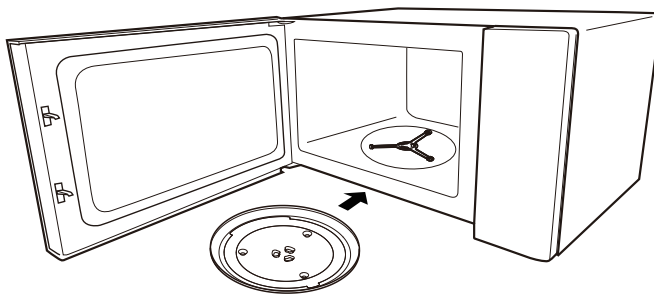

## NOTES

1. Never use the appliance without the turntable. Make sure that it is properly engaged. The turntable can turn clockwise or anti-clockwise.
2. Never place the glass tray upside down. The glass tray should never be restricted.
3. Both glass tray and turntable ring assembly must always be used during cooking.
4. All food and containers of food are always placed on the glass tray for cooking.
5. Never restrict the movement of the turntable.
6. If glass tray or turntable ring assembly cracks or breaks, contact your nearest authorized service center.

# PRODUCT INSTALLATION

## Countertop Installation

Remove all packing material and accessories. Examine the oven for any damage such as dents or broken door. Do not install if oven is damaged.

Cabinet: Remove any protective film found on the microwave oven cabinet surface. Do not remove the Waveguide cover that is attached to the oven cavity to protect the magnetron.

## INSTALLATION

1. Select a level surface that provide enough open space for the intake and/or outlet vents.
  - The minimum installation height is 85cm.
  - The rear surface of appliance shall be placed against a wall. Leave a minimum clearance of 30cm above the oven. A minimum clearance of 20cm is required between the oven and any adjacent walls.
  - Do not remove the legs from the bottom of the oven.
  - Blocking the intake and/or outlet openings can damage the oven.
  - Place the oven as far away from radios and TV as possible. Operation of microwave oven may cause interference to your radio or TV reception.

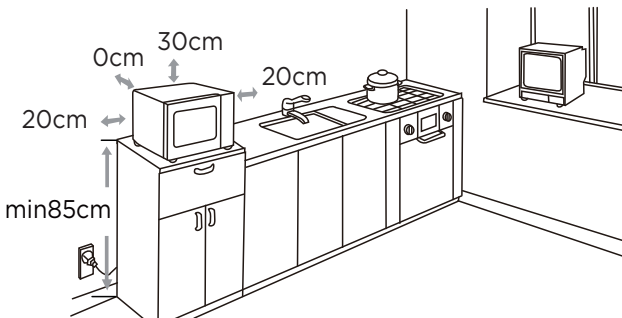

2. Plug your oven into a standard household outlet. Be sure the voltage and the frequency is the same as the voltage and the frequency on the rating label.

**⚠ WARNING**

Do not install oven over a range cooktop or other heat-producing appliance. If installed near or over a heat source, the oven could be damaged and the warranty would be void.



**The accessible surface may be hot during operation.**

# OPERATION

## Control Panel

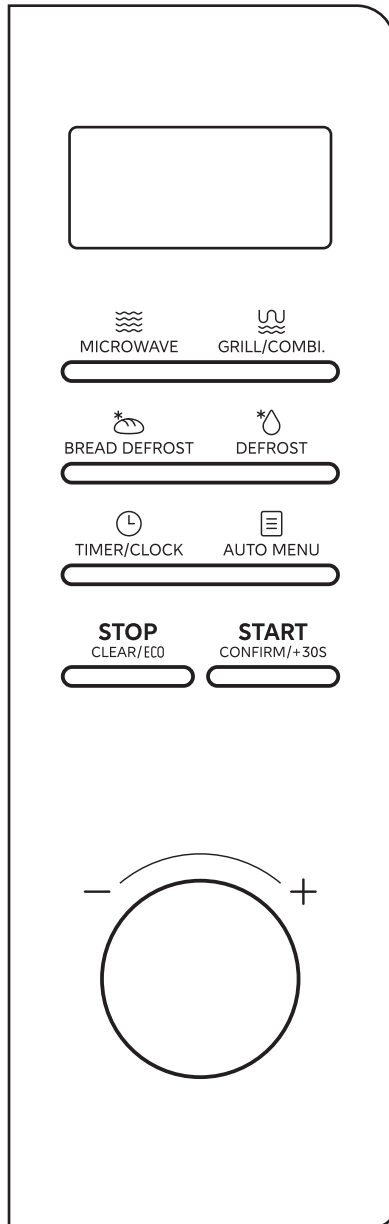

# OPERATION

## 1. Setting the Clock

- (1) Press “  ” twice and then “00:00” will display.
- (2) Turn the knob to set the hour figures.
- (3) Press “ **START**  
CONFIRM/+30S ” to confirm.
- (4) Turn the knob to set the minute figures.
- (5) Press “ **START**  
CONFIRM/+30S ” to confirm. The clock is set.

### ● Notes

- (1) To reset the clock, please repeat step 1 to step 5.
- (2) The clock is a 24-hour display. If the clock is not set, it will not work when powered.

## 2. Setting the Kitchen Timer

- (1) Press “  ” once and then “0:00” will display.
- (2) Turn the knob to set the desired time. The maximum time value is “95:00”.
- (3) Press “ **START**  
CONFIRM/+30S ” to confirm. The timer starts counting down.



### ● Notes

- (1) The kitchen timer is different from the 24-hour system. The kitchen timer is a timer.
- (2) Any other program can't be set during the kitchen timer.

## 3. Microwave Cooking

The 5 power levels are available.

Power	100%	80%	50%	30%	10%
Display	P100	P80	P50	P30	P10

- (1) Press “  ” once and then “P100” will display.
- (2) Press “  ” repeatedly or turn the knob to set the power level.  
The 5 power levels are available.
- (3) Press “ **START**  
CONFIRM/+30S ” to confirm.
- (4) Turn the knob to set the cooking time. The maximum time value is “95:00”.
- (5) Press “ **START**  
CONFIRM/+30S ” to start cooking.

# OPERATION

## 4. Defrost by Weight

- (1) Press “  ” once and then the screen will display “dEF1”.
- (2) Press “ **START** ” to confirm the mode.  
CONFIRM/+30S
- (3) Turn the knob to set the weight of the food. The range of weight is 100 to 2000g.
- (3) Press “ **START** ” to start defrosting.  
CONFIRM/+30S

### Note

The buzzer will sound to remind you to turn the food over during defrosting. If no operation, the oven will continue working.

## 5. Defrost by Time

- (1) Press “  ” twice and then the screen will display “dEF2”.
- (2) Press “ **START** ” to confirm the mode.  
CONFIRM/+30S
- (3) Turn the knob to set the desired defrosting time. The maximum defrosting time value is “95:00”.
- (4) Press “ **START** ” to start defrosting.  
CONFIRM/+30S

### Note

The buzzer will sound to remind you to turn the food over during defrosting. If no operation, the oven will continue working.

## 6. Speedy Cooking

- (1) In standby mode, first turn the knob left to set a cooking time at 100% power. Continue to turn the knob to adjust the cooking time. Then press “ **START** ” to start cooking. The maximum time value is “95:00”.  
CONFIRM/+30S
- (2) In standby mode, press “ **START** ” once to cook food at 100% power level for 30 seconds. Each press on the same key can increase 30 seconds and the maximum time value is “95:00”.

## 7. Grill Cooking

- (1) Press “  ” once and then “G-1” will display.
- (2) Press “ **START** ” to confirm.  
CONFIRM/+30S
- (3) Turn the knob to set the cooking time. The maximum time value is “95:00”.
- (4) Press “ **START** ” to start cooking.  
CONFIRM/+30S

# OPERATION

## Note

The buzzer will sound to remind you to turn the food over during grilling. If no operation, the oven will continue working.



## 8. Combination Cooking

- (1) Press “  ” twice or thrice and then “C-1”, “C-2” will display.
- (2) Press “ **START** ” to confirm.  
CONFIRM/+30S
- (2) Turn the knob to set the cooking time. The maximum time value is “95:00” .
- (3) Press “ **START** ” to start cooking.  
CONFIRM/+30S

Function	Display	Microwave Power	Grill Power
Combi. 1	C-1	55%	45%
Combi. 2	C-2	36%	64%

## 9. Multi-Stage Cooking

Example: Defrost food for 5 minutes and then cook with 80% microwave power for 7 minutes.

- (1) Press “  ” twice and then the screen will display “dEF2”.
- (2) Press “ **START** ” to confirm the mode.  
CONFIRM/+30S
- (3) Turn the knob to set the desired defrosting time to 5 minutes.
- (4) Press “  ” once and then “P100” will display.
- (5) Press “  ” again or turn the knob to set the power level to P80.
- (6) Press “ **START** ” to confirm the microwave power.  
CONFIRM/+30S
- (7) Turn the knob to set the cooking time to 7 minutes.
- (8) Press “ **START** ” to start cooking.  
CONFIRM/+30S

## Notes

- (1) Two cooking stages can be set in multi-stage cooking.
- (2) If you set defrost function, it will work automatically in the first stage.
- (3) The kitchen timer and auto menu cannot be set as one of the multi-stage.

# OPERATION

## 10. Auto Menu

- (1) Press “  ” repeatedly or first turn the knob right to choose the menu you need.  
Including A01 to A20, the 20 auto menus are available.
- (2) Press “ **START** CONFIRM/+30S ” to confirm.
- (3) Turn the knob to set the weight of the food.
- (4) Press “ **START** CONFIRM/+30S ” to start cooking.

### Auto Menu Chart

Menu	Weight	Power
A01 Reheat	200g	P100
	400g	
A02 Meat	250g	
	350g	
	450g	
A03 Fresh Vegetable	200g	
	300g	
	400g	
A04 Pasta	50(with cold water 450g)	
	100(with cold water 800g)	
A05 Potato	1 (230g)	P100
	2 (460g)	
	3 (690g)	
A06 Fish	250g	P80
	350g	
	450g	
A07 Beverage	1cup(120ml)	P100
	2cups(240ml)	
	3cups(360ml)	
A08 Borscht	1300g	P100+P50
A09 Burgundy Beef	1200g	P100+P100+P50

# OPERATION

## Auto Menu Chart



Menu	Weight	Power
A10 Cheese and Potato Pie	750g	P100+P100
A11 Haddock Fillets with Mustard	450g	P100+P100+P50
A12 Avocado with Quail Eggs	450g	P50
A13 Velvet Mushroom Soup	800g	P50+P100+P100
A14 Spaghetti with Mushrooms	270g	P80+P80+P50
A15 Strawberry Jam	400g	P100+P50
A16 Salmon with Lemon	350g	P80
A17 Pear and Walnut Cake	640g	P50+P50
A18 Macaroni Cheese	100g	P80+P100
A19 French Mussel	350g	P100+P100
A20 Granola Yogurt Cup	750g	P50

### Note

For the menu “A08-A20”, please skip the step 3.

# OPERATION

## 11. Bread Defrost

- (1) Press " BREAD DEFROST" once and then the screen will display "50".
- (2) Press " BREAD DEFROST" repeatedly or turn the knob right to choose the weight of the food you need. Including 50g, 100g, 150g, 200g, 250g, 350g, 500g, 700g.
- (3) Press "**START**  
CONFIRM/+30S" to start defrosting.

## 12. Lock Function for Children

You can use this function to disable the screen buttons and prevent your children from accidentally turning the oven on.

To activate the lock:

In standby mode, press and hold "**STOP**  
CLEAR/ECO" for three seconds. A beep sounds and the " " will display.

To deactivate the lock:

In locked state, press and hold "**STOP**  
CLEAR/ECO" for three seconds. A beep sounds.

## 13. ECO Function

To enter ECO mode:

In standby mode, close the oven door and press "**STOP**  
CLEAR/ECO" once. The screen will turn off.

To cancel ECO mode:

In ECO mode, pressing any key or opening the door will cancel it.

## 14. Inquiring Function

(1) If the clock has been set, the current time will display for three seconds by pressing

""  
TIMER/CLOCK" once in the cooking state.

(2) In the microwave cooking state, press ""  
MICROWAVE" to inquire about the power level.

It will display for three seconds.

# TROUBLE SHOOTING

Normal	
Microwave oven interfering TV reception	Radio and TV reception may be interfered when microwave oven operating. It is similar to the interference of small electrical appliances, like mixer, vacuum cleaner, and electric fan. It is normal.
Dim oven light	In low power microwave cooking, oven light may become dim. It is normal.
Steam accumulating on door, hot air out of vents	In cooking, steam may come out of food. Most will get out from vents. But some may accumulate on cool place like oven door. It is normal.
Oven started accidentally with no food in.	It is forbidden to run the unit without any food inside. It is very dangerous.

Trouble	Possible Cause	Remedy
Oven cannot be started.	(1) Power cord is not plugged in tightly.	Unplug. Then plug again after 10 seconds.
	(2) Fuse blowing or circuit breaker works.	Replace fuse or reset circuit breaker (repaired by professional personnel of our company)
	(3) Trouble with outlet.	Test outlet with other electrical appliances.
Oven does not heat.	(4) Door is not closed well.	Close door well.



According to Waste of Electrical and Electronic Equipment (WEEE) directive, WEEE should be separately collected and treated. If at any time in future you need to dispose of this product please do NOT dispose of this product with household waste. Please send this product to WEEE collecting points where available.

# TRADEMARKS, COPYRIGHTS AND LEGAL STATEMENT

 Midea logo, word marks, trade name, trade dress and all versions thereof are valuable assets of Midea Group and/or its affiliates (“Midea”), to which Midea owns trademarks, copyrights and other intellectual property rights, and all goodwill derived from using any part of an Midea trademark. Use of Midea trademark for commercial purposes without the prior written consent of Midea may constitute trademark infringement or unfair competition in violation of relevant laws.

This manual is created by Midea and Midea reserves all copyrights thereof. No entity or individual may use, duplicate, modify, distribute in whole or in part this manual, or bundle or sell with other products without the prior written consent of Midea.

All the described functions and instructions were up to date at the time of printing this manual. However, the actual product may vary due to improved functions and designs.

# DISPOSAL AND RECYCLING

## Important instructions for environment

Compliance with the WEEE Directive and Disposing of the Waster Product:  
This product complies with EU WEEE Directive (2012/19/EU). This product bears a classification symbol for waster electrical and electronic equipment (WEEE).

This symbol indicates that this product shall not be disposed with other household wastes at the end of its service life. Used device must be returned to official collection point for recycling of electrical electronic devices. To find these collection systems please contact to your local authorities or retailer where the product was purchased. Each household performs important role in recovering and recycling of old appliance. Appropriate disposal of used appliance helps prevent potential negative consequences for the environment and human health.



## Compliance with RoHS Directive

The product you have purchased complies with EU RoHS Directive (2011/65/EU). It does not contain harmful and prohibited materials specified in the Directive.

## Package information

Packaging materials of the product are manufactured from recyclable materials in accordance with our National Environment Regulations. Do not dispose of the packaging materials together with the domestic or other wastes. Take them to the packaging material collection points designated by the local authorities.

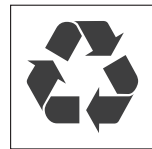

# DATA PROTECTION NOTICE

For the provision of the services agreed with the customer, we agree to comply without restriction with all stipulations of applicable data protection law, in line with agreed countries within which services to the customer will be delivered, as well as, where applicable, the EU General Data Protection Regulation (GDPR).

Generally, our data processing is to fulfil our obligation under contract with you and for product safety reasons, to safeguard your rights in connection with warranty and product registration questions. In some cases, but only if appropriate data protection is ensured, personal data might be transferred to recipients located outside of the European Economic Area.

Further information are provided on request. You can contact our Data Protection Officer via **MideaDPO@midea.com**. To exercise your rights such as right to object your personal data being processed for direct marketing purposes, please contact us via **MideaDPO@midea.com**. To find further information, please follow the QR Code.





*make yourself at home*



[www.midea.com](http://www.midea.com)

© Midea 2025 all rights reserved

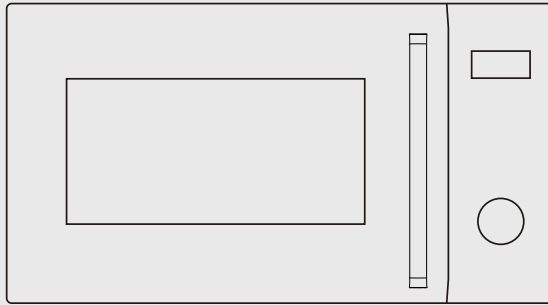

## ΦΟΥΡΝΟΣ ΜΙΚΡΟΚΥΜΑΤΩΝ

# ΟΔΗΓΟΣ ΧΡΗΣΗΣ

ΜΜΟ-ΑG25VB(BK)

Προειδοποιητικές ειδοποιήσεις: Πριν χρησιμοποιήσετε αυτό το προϊόν, διαβάστε προσεκτικά αυτό το εγχειρίδιο και φυλάξτε το για μελλοντική αναφορά.

Η σχεδίαση και τα τεχνικά χαρακτηριστικά ενδέχεται να αλλάξουν χωρίς προειδοποίηση για τη βελτίωση του προϊόντος. Συμβουλευτείτε τον αντιπρόσωπο ή τον κατασκευαστή σας για λεπτομέρειες.

Το παραπάνω διάγραμμα είναι απλώς για λόγους αναφοράς. Παρακαλείστε να θεωρήσετε την εμφάνιση του πραγματικού προϊόντος ως πρότυπο.

## ΕΥΧΑΡΙΣΤΗΡΙΑ ΕΠΙΣΤΟΛΗ

Σας ευχαριστούμε που επιλέξατε τη Midea! Πριν χρησιμοποιήσετε το νέο σας προϊόν της Midea, διαβάστε προσεκτικά το παρόν εγχειρίδιο για να βεβαιωθείτε ότι γνωρίζετε πώς να χειρίζεστε με ασφάλεια τα χαρακτηριστικά και τις λειτουργίες που προσφέρει η νέα σας συσκευή.

# ΠΕΡΙΕΧΌΜΕΝΑ

ΕΥΧΑΡΙΣΤΗΡΙΑ ΕΠΙΣΤΟΛΗ	02
ΟΔΗΓΙΕΣ ΑΣΦΑΛΕΙΑΣ	03
ΠΡΟΣΔΙΟΡΙΣΜΟΣ	13
ΕΠΙΣΚΟΠΗΣΗ ΠΡΟΪΟΝΤΟΣ	14
ΕΓΚΑΤΑΣΤΑΣΗ ΠΡΟΪΟΝΤΟΣ	16
ΛΕΙΤΟΥΡΓΙΑ	18
ΑΝΤΙΜΕΤΩΠΙΣΗ ΠΡΟΒΛΗΜΑΤΩΝ	26
ΕΜΠΟΡΙΚΆ ΣΗΜΑΤΑ, ΠΝΕΥΜΑΤΙΚΆ ΔΙΚΑΪΩΜΑΤΑ ΚΑΙ ΝΟΜΙΚΗ ΔΗΛΩΣΗ	27
ΔΙΑΘΕΣΗ ΚΑΙ ΑΝΑΚΥΚΛΩΣΗ	28
ΕΙΔΟΠΟΙΗΣΗ ΠΡΟΣΤΑΣΙΑΣ ΔΕΔΟΜΕΝΩΝ	29

# ΟΔΗΓΙΕΣ ΑΣΦΑΛΕΙΑΣ

## Προβλεπόμενη Χρήση

Οι παρακάτω οδηγίες ασφαλείας έχουν σκοπό να αποτρέψουν απρόβλεπτους κινδύνους ή ζημιές από μη ασφαλή ή λανθασμένη χρήση της συσκευής. Ελέγξτε τη συσκευασία και τη συσκευή κατά την άφιξη για να βεβαιωθείτε ότι όλα είναι άθικτα, ώστε να διασφαλιστεί η ασφαλής λειτουργία. Εάν διαπιστώσετε οποιαδήποτε ζημιά, επικοινωνήστε με τον έμπορο λιανικής πώλησης ή τον αντιπρόσωπο. Λάβετε υπόψη ότι δεν επιτρέπονται αλλαγές ή τροποποιήσεις στη συσκευή για λόγους ασφαλείας. Η ακούσια χρήση μπορεί να προκαλέσει κινδύνους και απώλεια αξιώσεων εγγύησης.

## Επεξήγηση των Συμβόλων



### Κίνδυνος

Αυτό το σύμβολο υποδεικνύει ότι υπάρχουν κίνδυνοι για τη ζωή και την υγεία των ατόμων λόγω εξαιρετικά εύφλεκτου αερίου.



### Προειδοποίηση ηλεκτρικής τάσης

Αυτό το σύμβολο υποδεικνύει ότι υπάρχει κίνδυνος για τη ζωή και την υγεία των ατόμων λόγω τάσης.



### Προειδοποίηση

Η λέξη σήματος υποδεικνύει έναν κίνδυνο με μεσαίο επίπεδο κινδύνου, ο οποίος, εάν δεν αποφευχθεί, μπορεί να οδηγήσει σε θάνατο ή σοβαρό τραυματισμό.



### Προσοχή

Η λέξη σήματος υποδεικνύει έναν κίνδυνο με χαμηλό βαθμό επικινδυνότητας, ο οποίος, εάν δεν αποφευχθεί, μπορεί να οδηγήσει σε μικρό ή μέτριο τραυματισμό.



### Προσοχη

Η λέξη σήμα υποδεικνύει σημαντικές πληροφορίες (π.χ. ζημιά σε ιδιοκτησία), αλλά όχι κίνδυνο.



### Τηρείτε τις Οδηγίες

Αυτό το σύμβολο υποδεικνύει ότι ο τεχνικός σέρβις πρέπει να χειρίζεται και να συντηρεί τη συσκευή μόνο σύμφωνα με τις οδηγίες λειτουργίας.

Διαβάστε προσεκτικά και με προσοχή τις παρούσες οδηγίες λειτουργίας πριν από τη χρήση/λειτουργία της μονάδας και φυλάξτε τις σε άμεση γειτνίαση με το χώρο εγκατάστασης ή τη μονάδα για μετέπειτα χρήση!

# ΠΡΟΦΥΛΑΞΕΙΣ ΓΙΑ ΑΠΟΦΥΓΗ ΠΙΘΑΝΗΣ ΕΚΘΕΣΗΣ ΣΕ ΥΠΕΡΒΟΛΙΚΗ ΕΝΕΡΓΕΙΑ ΜΙΚΡΟΚΥΜΑΤΩΝ ΜΙΚΡΟΚΥΜΑΤΩΝ

- a. Μην επιχειρήσετε να λειτουργήσετε το φούρνο αν η πόρτα είναι ανοιχτή διότι μπορεί να επιφέρει επιβλαβή έκθεση στην ενέργεια μικροκυμάτων. Είναι σημαντικό να μην επεμβαίνετε ή να μην παραβιάζετε τις κλειδαριές ασφάλειας.
- b. Μην τοποθετείτε κανένα αντικείμενο μεταξύ της μπροστινής όψης του φούρνου και της πόρτας και μην αφήνετε να συσσωρευτεί χώμα ή υπολείμματα καθαριστικού στις επιφάνειες στεγανοποίησης.
- c. Μη λειτουργείτε το φούρνο ένα έχει υποστεί ζημιά. Είναι ιδιαίτερα σημαντικό να κλείνει σωστά η πόρτα του φούρνου και να μην υπάρχουν φθορές σε:
  - ΠΟΡΤΑ (λυγισμένη)
  - ΜΕΝΤΕΣΕΔΕΣ ΚΑΙ ΜΑΝΤΑΛΑ (κατεστραμμένα ή χαλαρωμένα)
  - ΣΦΡΑΓΙΔΕΣ ΠΟΡΤΩΝ ΚΑΙ ΕΠΙΦΑΝΕΙΕΣ ΣΤΕΓΑΝΟΠΟΙΗΣΗΣ
- d. Ο φούρνος δεν πρέπει να ρυθμίζεται ή να επισκευάζεται από κανέναν άλλον εκτός από κατάλληλα καταρτισμένο προσωπικό σέρβις.

## ΠΡΟΣΘΗΚΗ

Εάν η συσκευή δεν συντηρείται σε άριστη κατάσταση καθαριότητας, η επιφάνεια της μπορεί να υποστεί φθορά, επηρεάζοντας τη διάρκεια ζωής της και οδηγώντας σε επικίνδυνη κατάσταση.

# ΣΗΜΑΝΤΙΚΕΣ ΟΔΗΓΙΕΣ ΑΣΦΑΛΕΙΑΣ

Για να μειώσετε τον κίνδυνο πυρκαγιάς, ηλεκτροπληξίας, τραυματισμού ατόμων ή έκθεσης σε υπερβολική ενέργεια μικροκυμάτων κατά τη χρήση της συσκευής σας, ακολουθήστε τις βασικές προφυλάξεις, συμπεριλαμβανομένων των παρακάτω:

## **▲ ΠΡΟΕΙΔΟΠΟΙΗΣΕΙΣ**

- Διαβάστε και ακολουθήστε το συγκεκριμένο: «ΠΡΟΦΥΛΑΞΕΙΣ ΓΙΑ ΑΠΟΦΥΓΗ ΠΙΘΑΝΗΣ ΕΚΘΕΣΗΣ ΣΕ ΥΠΕΡΒΟΛΙΚΗ ΕΝΕΡΓΕΙΑ ΜΙΚΡΟΚΥΜΑΤΩΝ».
- Αυτή η συσκευή μπορεί να χρησιμοποιηθεί από παιδιά ηλικία 8 ετών και άνω και άτομα με μειωμένες φυσικές, αισθητηριακές ή νοητικές δυνατότητες ή μειωμένη εμπειρία και γνώση αν έχουν εποπτεία ή οδηγίες που αφορούν τη χρήση της συσκευής με τρόπο ασφαλή και κατανοούν τους κινδύνους. Τα παιδιά δεν πρέπει να παίζουν με τη συσκευή. Ο καθαρισμός και η συντήρηση δεν θα πρέπει να γίνεται απο παιδιά χωρίς κάποια επίβλεψη.
- Φυλάξτε τη συσκευή και το καλώδιό της μακριά από παιδιά κάτω των 8 ετών.
- Εάν το καλώδιο τροφοδοσίας υποστεί βλάβη, πρέπει να αντικατασταθεί απο τον κατασκευαστή, απο τον υπεύθυνο επισκευής ή παρομοίως πιστοποιημένα άτομα για να αποφευχθεί οποιοσδήποτε κίνδυνος.
- ΠΡΟΕΙΔΟΠΟΙΗΣΗ: Πριν γίνει αντικατάσταση λάμπας, βεβαιωθείτε ότι η συσκευή είναι απενεργοποιημένη προς αποφυγή ηλεκτροπληξίας.

- ΠΡΟΕΙΔΟΠΟΙΗΣΗ: Είναι επικίνδυνο για οποιονδήποτε άλλον εκτός από το αρμόδιο άτομο, να πραγματοποιήσει οποιαδήποτε εργασία σέρβις ή επισκευή που περιλαμβάνει την αφαίρεση καλύμματος που παρέχει προστασία έναντι της έκθεσης στα μικροκύματα.
- ΠΡΟΕΙΔΟΠΟΙΗΣΗ: Υγρά και άλλα είδη τροφίμων σε σφραγισμένα δοχεία δεν πρέπει να θερμαίνονται , καθώς υπάρχει πιθανότητα να εκραγούν.
- Όταν ζεσταίνετε τρόφιμα σε πλαστικά ή χάρτινα δοχεία, να παρακολουθείτε το φούρνο λόγω της πιθανότητας ανάφλεξης.
- Χρησιμοποιείτε μόνο σκεύη που είναι κατάλληλα για χρήση σε φούρνους μικροκυμάτων.
- Εάν εντοπίσετε καπνό, απενεργοποιήστε τη συσκευή, ή βγάλτε το φιν από τη πρίζα και κρατήστε τη πόρτα κλειστή ώστε να σβήσουν τυχόν φλόγες.
- Η θέρμανση ποτών σε μικροκύματα μπορεί να οδηγήσει σε καθυστερημένο εκρηκτικό βρασμό, επομένως πρέπει να δίνεται προσοχή κατά το χειρισμό του δοχείου.
- Τα περιεχόμενα των δοχείων για μωρά πρέπει να ανακατεύεται ή να ανακινούνται, και η θερμοκρασία πρέπει να ελέγχεται πριν το σερβίρισμα για να αποφύγετε εγκαύματα.
- Τα αυγά με το κέλυφος τους και τα ολόκληρα βραστά αυγά δεν πρέπει να θερμαίνονται σε φούρνο μικροκυμάτων, καθώς μπορεί να εκραγούν, ακόμη και μετά το τέλος της θέρμανσης σε φούρνο μικροκυμάτων.
- Ο φούρνος πρέπει να καθαρίζεται τακτικά και να αφαιρούνται τυχόν υπολείμματα τροφών.

- Η μη διατήρηση του φούρνου σε καθαρή κατάσταση μπορεί να οδηγήσει σε φθορά της επιφάνειας, η οποία θα μπορούσε να επηρεάσει δυσμενώς τη διάρκεια ζωής της συσκευής και πιθανώς να προκαλέσει επικίνδυνη κατάσταση.
- Η συσκευή δεν πρέπει να εγκατασταθεί πίσω από διακοσμητική πόρτα για να αποφευχθεί η υπερθέρμανση. (Δεν ισχύει για συσκευές με διακοσμητική πόρτα.)
- Χρησιμοποιείτε μόνοτον αισθητήρα θερμοκρασίας που συνιστάται για αυτόν τον φούρνο. (Για φούρνους που διαθέτουν δυνατότητα χρήσης αισθητήρα θερμοκρασίας.)
- Ο φούρνος μικροκυμάτων δεν πρέπει να τοποθετείται σε ερμάριο, εκτός εάν έχει δοκιμαστεί σε ερμάριο.
- Ο φούρνος μικροκυμάτων πρέπει να λειτουργεί με τη διακοσμητική πόρτα ανοιχτή. (Για φούρνους με διακοσμητική πόρτα.)
- Αυτή η συσκευή προορίζεται να χρησιμοποιηθεί σε οικιακές και παρόμοιες εφαρμογές όπως:
  - χώρους κουζίνας προσωπικού σε καταστήματα, γραφεία και άλλα περιβάλλοντα εργασίας;
  - από πελάτες σε ξενοδοχεία, μοτέλ και άλλα οικιστικά περιβάλλοντα;
  - αγροτικές κατοικίες;
  - περιβάλλοντα τύπου καταλύματος που προσφέρουν κρεβάτι και πρωινό.
- Ο φούρνος μικροκυμάτων προορίζεται για τη θέρμανση τροφίμων και ποτών. Η ξήρανση τροφίμων ή το στέγνωμα ρούχων ή η χρήση για θέρμανση σε μαξιλάρια, παντόφλες, σφουγγάρια,

νωπά πανιά και παρόμοια αντικείμενα ενδέχεται να οδηγήσει σε κίνδυνο τραυματισμού, ανάφλεξης ή πυρκαγιάς.

- Μεταλλικά δοχεία για τρόφιμα και ποτά δεν επιτρέπονται κατά το μαγείρεμα σε μικροκύματα.
- Η συσκευή δεν πρέπει να καθαρίζεται με ατμοκαθαριστή.
- Η συσκευή προορίζεται να χρησιμοποιείται ως ανεξάρτητη.
- Η πίσω επιφάνεια των συσκευών πρέπει να τοποθετείται σε τοίχο.
- Οι συσκευές δεν προορίζονται για χρήση μέσω εξωτερικού χρονομετρητή ή χωριστού συστήματος απομακρυσμένου ελέγχου.
- Η θερμοκρασία των προσβάσιμων επιφανειών μπορεί να είναι υψηλή όταν η συσκευή λειτουργεί.

#### **▲ ΠΡΟΕΙΔΟΠΟΙΗΣΕΙΣ**

Όταν η συσκευή λειτουργεί στη λειτουργία συνδυασμού, τα παιδιά θα πρέπει να χρησιμοποιούν το φούρνο μόνο υπό την επίβλεψη ενηλίκων, λόγω των θερμοκρασιών που δημιουργούνται.

**ΔΙΑΒΑΣΤΕ ΠΡΟΣΕΚΤΙΚΑ ΚΑΙ  
ΚΡΑΤΗΣΤΕ ΤΟ ΓΙΑ ΜΕΛΛΟΝΤΙΚΗ  
ΑΝΑΦΟΡΑ ΜΟΝΟ ΓΙΑ ΟΙΚΙΑΚΗ  
ΧΡΗΣΗ (ΟΧΙ ΓΙΑ ΕΜΠΟΡΙΚΗ  
ΧΡΗΣΗ)**

# ΓΙΑ ΤΗ ΜΕΙΩΣΗ ΤΟΥ ΚΙΝΔΥΝΟΥ ΤΡΑΥΜΑΤΙΣΜΟΥ ΑΤΟΜΩΝ ΕΓΚΑΤΑΣΤΑΣΗ ΓΕΙΩΣΗΣ

## ⚠ ΚΙΝΔΥΝΟΣ

Κίνδυνος Ηλεκτροπληξίας:

Το άγγιγμα ορισμένων από τα εσωτερικά εξαρτήματα μπορεί να προκαλέσει σοβαρό τραυματισμό ή θάνατο. Μην αποσυναρμολογείτε αυτή τη συσκευή.

## ⚠ ΠΡΟΕΙΔΟΠΟΙΗΣΕΙΣ

Κίνδυνος Ηλεκτροπληξίας:

Η ακατάλληλη χρήση της γείωσης μπορεί να οδηγήσει σε ηλεκτροπληξία. Μην συνδέετε το φικ στην πρίζα μέχρι η συσκευή να εγκατασταθεί και να γειωθεί σωστά.

Αυτή η συσκευή πρέπει να είναι γειωμένη. Σε περίπτωση ηλεκτρικού βραχυκυκλώματος, η γείωση μειώνει τον κίνδυνο ηλεκτροπληξίας παρέχοντας ένα καλώδιο διαφυγής του ηλεκτρικού ρεύματος.

Αυτή η συσκευή είναι εξοπλισμένη με καλώδιο που διαθέτει καλώδιο γείωσης με φικ γείωσης. Το βύσμα πρέπει να συνδεθεί σε πρίζα που είναι σωστά εγκατεστημένη και γειωμένη.

Συμβουλευτείτε έναν εξειδικευμένο ηλεκτρολόγο ή άτομο συντήρησης εάν δεν κατανοείτε πλήρως τις οδηγίες γείωσης ή έχετε ερωτήσεις σχετικά με το εάν η συσκευή είναι σωστά γειωμένη.

Εάν είναι απαραίτητο να χρησιμοποιήσετε καλώδιο προέκτασης, χρησιμοποιήστε μόνο καλώδιο προέκτασης 3 καλωδίων.

1. Παρέχεται κοντό καλώδιο τροφοδοσίας για τη μείωση των κινδύνων που προκύπτουν από τη

- εμπλοκή ή το σκάλωμα σε ένα μακρύτερο καλώδιο.
2. Εάν χρησιμοποιείτε σετ μακριών καλωδίων ή καλώδιο επέκτασης:
    - 1) Η ονομαστική ηλεκτρική ισχύς του σετ καλωδίων ή του καλωδίου επέκτασης θα πρέπει να είναι τουλάχιστον ίση με την ηλεκτρική ισχύ της συσκευής.
    - 2) Το καλώδιο επέκτασης πρέπει να είναι τύπου γείωσης με 3 αγωγούς.
    - 3) Το μακρύ καλώδιο πρέπει να τοποθετείται καλά έτσι ώστε να μην κρέμεται από τον πάγκο ή το τραπέζι, όπου μπορεί να τραβηχτεί από παιδιά ή να το πατήσουν κατά λάθος.

## ΚΑΘΑΡΙΣΜΟΣ

Βεβαιωθείτε ότι έχετε αποσυνδέσει τη συσκευή από την παροχή ρεύματος.

1. Καθαρίστε την κοιλότητα του φούρνου μετά τη χρήση με ένα ελαφρώς υγρό πανί.
2. Καθαρίστε τα αξεσουάρ με τον συνηθισμένο τρόπο σε σαπουνόνερο.
3. Η κορνίζα της πόρτας, η σφράγιση και τα γειτονικά μέρη πρέπει να καθαρίζονται προσεκτικά με ένα υγρό πανί όταν είναι βρώμικα.
4. Μην χρησιμοποιείτε τραχιά καθαριστικά ή αιχμηρές μεταλλικές ξύστρες για να καθαρίσετε το γυαλί της πόρτας του φούρνου, καθώς μπορεί να γρατζουνίσουν την επιφάνεια, κάτι που μπορεί να οδηγήσει σε θρυμματισμό του γυαλιού.
5. Συμβουλή Καθαρισμού --- Για ευκολότερο καθαρισμό των τοιχωμάτων της κοιλότητας που μπορεί να έρθουν σε επαφή με το φαγητό κατά το

μαγείρεμα: Τοποθετήστε μισό λεμόνι σε ένα μπολ, προσθέστε 300 ml (1/2 πίντα) νερό και ζεστάνετε σε 100% ισχύ για 10 λεπτά. Καθαρίστε το φούρνο με ένα μαλακό, στεγνό πανί.

## ΣΚΕΥΗ

### ⚠ ΠΡΟΕΙΔΟΠΟΙΩ

Κίνδυνος Προσωπικού Τραυματισμού:

Είναι επικίνδυνο για οποιονδήποτε άλλον εκτός από το αρμόδιο άτομο, να πραγματοποιήσει οποιαδήποτε εργασία σέρβις ή επισκευή που περιλαμβάνει την αφαίρεση καλύμματος που παρέχει προστασία έναντι της έκθεσης στα μικροκύματα.

Ανατρέξτε στις οδηγίες «Υλικά που μπορείτε να χρησιμοποιήσετε σε φούρνο μικροκυμάτων ή που πρέπει να αποφεύγονται σε φούρνο μικροκυμάτων».

Μπορεί να υπάρχουν ορισμένα μη μεταλλικά σκεύη που δεν είναι ασφαλή για χρήση σε φούρνο μικροκυμάτων. Εάν έχετε αμφιβολίες, μπορείτε να δοκιμάσετε το εν λόγω σκεύος ακολουθώντας την παρακάτω διαδικασία.

### Δοκιμή Σκευών:

- Γεμίστε ένα δοχείο κατάλληλο για φούρνο μικροκυμάτων με 1 φλιτζάνι κρύο νερό (250 ml) μαζί με το εν λόγω σκεύος.
- Μαγειρέψτε στη μέγιστη ισχύ για 1 λεπτό.
- Προσεκτικά ψηλαφίστε το σκεύος. Εάν το άδειο σκεύος είναι ζεστό, μην το χρησιμοποιήσετε για μαγείρεμα σε φούρνο μικροκυμάτων.
- Μην ξεπερνάτε το 1 λεπτό μαγειρέματος.

## Υλικά που μπορείτε να χρησιμοποιήσετε σε φούρνο μικροκυμάτων

Σκεύη	Παρατηρήσεις
Πιάτο μαυρίσματος	Ακολουθήστε τις οδηγίες του κατασκευαστή. Ο πυθμένας του πιάτου ροδίσματος πρέπει να βρίσκεται τουλάχιστον 3/16 ίντσας (5 mm) πάνω από το περιστρεφόμενο δίσκο. Η λανθασμένη χρήση μπορεί να προκαλέσει θραύση του πικάπ.
Επιτραπέζια σκεύη	Μόνο υλικό ασφαλές για μικροκύματα. Ακολουθήστε τις οδηγίες του κατασκευαστή. Μην χρησιμοποιείτε ραγισμένα ή σπασμένα πιάτα.
Γυάλινα βάζα	Αφαιρείτε πάντα το καπάκι. Χρησιμοποιήστε το μόνο για να ζεστάνετε το φαγητό μέχρι να είναι μόλις ζεστό. Τα περισσότερα γυάλινα βάζα δεν είναι ανθεκτικά στη θερμότητα και μπορεί να σπάσουν.
Γυάλινα σκεύη	Μόνο γυάλινα σκεύη φούρνου ανθεκτικά στη θερμότητα. Βεβαιωθείτε ότι δεν υπάρχουν μεταλλικές επενδύσεις. Μην χρησιμοποιείτε ραγισμένα ή σπασμένα πιάτα.
Σακούλες μαγειρέματος φούρνου	Ακολουθήστε τις οδηγίες του κατασκευαστή. Μην κλείνετε με μεταλλική γραβάτα. Κάντε σχισμές για να διαφεύγει ο ατμός.
Χάρτινα πιάτα και ποτήρια	Χρησιμοποιήστε το μόνο για βραχυπρόθεσμο μαγείρεμα/ζέσταμα. Μην αφήνετε το φούρνο χωρίς επίβλεψη κατά τη διάρκεια του μαγειρέματος.
Χαρτοπετσέτες	Χρησιμοποιήστε το για να καλύψετε το φαγητό για αναθέρμανση και απορρόφηση του λίπους. Χρησιμοποιήστε το με επίβλεψη μόνο για βραχυπρόθεσμο μαγείρεμα.
Χαρτί περγαμνής	Χρησιμοποιήστε το ως κάλυμμα για να αποφύγετε το πιτσίλισμα ή ως περιτύλιγμα για το μαγείρεμα στον ατμό.
Πλαστικό	Μόνο υλικό ασφαλές για μικροκύματα. Ακολουθήστε τις οδηγίες του κατασκευαστή. Θα πρέπει να φέρουν την ένδειξη "Microwave Safe". Ορισμένα πλαστικά δοχεία μαλακώνουν, καθώς το φαγητό στο εσωτερικό τους ζεσταίνεται. Οι "σακούλες βρασμού" και οι ερμητικά κλειστές πλαστικές σακούλες πρέπει να σχίζονται, να τρυπώνουν ή να αερίζονται σύμφωνα με τις οδηγίες της συσκευασίας.
Πλαστικό περιτύλιγμα	Μόνο υλικό ασφαλές για μικροκύματα. Χρησιμοποιήστε το για να καλύψετε το φαγητό κατά τη διάρκεια του μαγειρέματος για να διατηρήσετε την υγρασία. Μην αφήνετε το πλαστικό περιτύλιγμα να αγγίζει τα τρόφιμα.
Θερμόμετρα	Μόνο για φούρνο μικροκυμάτων (θερμόμετρα κρέατος και γλυκών).
Κερόχαρτο	Χρησιμοποιήστε το ως κάλυμμα για να αποφύγετε το πιτσίλισμα και να διατηρήσετε την υγρασία.

## Υλικά που πρέπει να αποφεύγονται στο φούρνο μικροκυμάτων

Σκεύη	Παρατηρήσεις
Δίσκος αλουμινίου	Μπορεί να προκαλέσει τόξο. Μεταφέρετε το φαγητό σε σκεύος κατάλληλο για φούρνο μικροκυμάτων.
Χαρτοκιβώτιο τροφίμων με μεταλλική λαβή	Μπορεί να προκαλέσει τόξο. Μεταφέρετε το φαγητό σε σκεύος κατάλληλο για φούρνο μικροκυμάτων.
Σκεύη από μέταλλο ή με μεταλλική επένδυση	Το μέταλλο προστατεύει τα τρόφιμα από την ενέργεια των μικροκυμάτων. Το μεταλλικό τελείωμα μπορεί να προκαλέσει τόξο.
Μεταλλικοί δεσμοί συστροφής	Μπορεί να προκαλέσει δημιουργία τόξου και να προκαλέσει πυρκαγιά στο φούρνο.
Χάρτινες σακούλες	Μπορεί να προκαλέσει πυρκαγιά στο φούρνο.
Πλαστικός αφρός	Ο πλαστικός αφρός μπορεί να λιώσει ή να μολύνει το υγρό στο εσωτερικό του όταν εκτεθεί σε υψηλή θερμοκρασία.
Ξύλο	Το ξύλο ξηραίνεται όταν χρησιμοποιείται στο φούρνο μικροκυμάτων και μπορεί να σπάσει ή να ραγίσει.

## ΠΡΟΣΔΙΟΡΙΣΜΟΣ

Μοντέλο	ΜΜΟ-ΑG25VB(ΒΚ)
Ονομαστική Τάση/Συχνότητα	220-240 V- 50 Hz
Είσοδος Μικροκυμάτων	1250 W
Έξοδος Μικροκυμάτων	900 W
Ψημένο	850-1000 W

## ΚΑΤΑΝΑΛΩΣΗ ΕΝΕΡΓΕΙΑΣ

Πληροφορίες προϊόντος για την κατανάλωση ενέργειας και τον μέγιστο χρόνο που απαιτείται για την επίτευξη της κατάλληλης λειτουργίας χαμηλής κατανάλωσης.

Λειτουργία εκτός λειτουργίας	0,5 W
Ο μέγιστος χρόνος που απαιτείται για να φτάσει ο φούρνος μικροκυμάτων αυτόματα στην κατάλληλη λειτουργία ή κατάσταση χαμηλής κατανάλωσης.	20 λεπτά

# ΕΠΙΣΚΟΠΗΣΗ ΠΡΟΪΟΝΤΟΣ

## Ονόματα Εξαρτημάτων και Αξεσουάρ Φούρνου

Σε περίπτωση οποιωνδήποτε διαφορών μεταξύ της συσκευής και των εικόνων σε αυτό το εγχειρίδιο, υπερισχύει το προϊόν.

Αφαιρέστε το φούρνο και όλα τα υλικά από το χαρτοκιβώτιο και την κοιλότητα του φούρνου. Ο φούρνος σας συνοδεύεται από τα ακόλουθα αξεσουάρ:

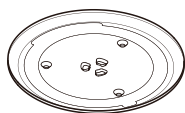

Γυάλινο Πιάτο

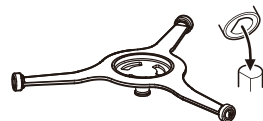

Σύνολο Δακτυλίου  
Περιστροφικού Δίσκου



Οδηγίες Λειτουργίας



Σχάρα Ψησίματος (Δεν μπορεί να χρησιμοποιηθεί στη λειτουργία μικροκυμάτων και πρέπει να τοποθετείται στο γυάλινο δίσκο.)

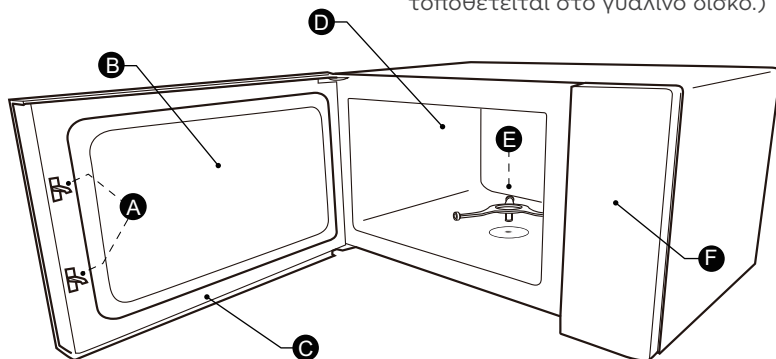

A) Σύστημα ασφάλειας διακόπτη

B) Παράθυρο παρατήρησης

C) Συγκρότημα πόρτας

D) Κοιλότητα φούρνου

E) Σύνολο δακτυλίου περιστροφικού δίσκου

F) Πίνακας ελέγχου

# ΕΠΙΣΚΟΠΗΣΗ ΠΡΟΪΟΝΤΟΣ

## Ονόματα Εξαρτημάτων και Αξεσουάρ Φούρνου

Καθαρισμός του χώρου μαγειρέματος και τοποθέτηση του πικάπ στη θέση του. Για νέες εγκαταστάσεις, βεβαιωθείτε ότι έχει αφαιρεθεί όλη η συσκευασία και η ταινία αποστολής. Πριν χρησιμοποιήσετε τη συσκευή για να προετοιμάσετε φαγητό για πρώτη φορά, θα πρέπει να τοποθετήσετε σωστά το πικάπ στη θέση του. Πρέπει να καθαρίσετε το χώρο μαγειρέματος και τα αξεσουάρ.

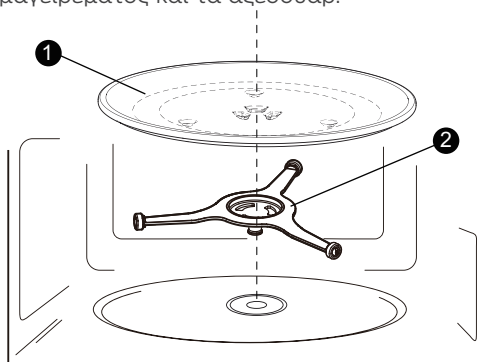

1) Γυάλινος Δίσκος

2) Σύνολο Δακτυλίου Περιστροφικού Δίσκου

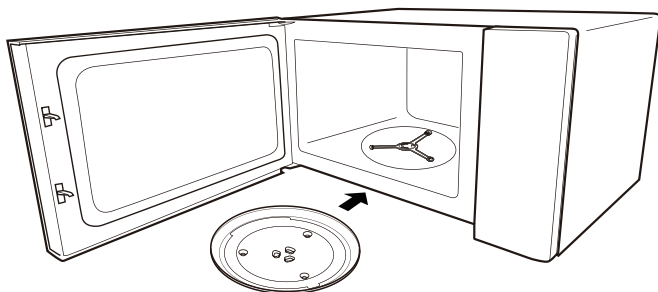

## ΣΗΜΕΙΩΣΕΙΣ

1. Μην χρησιμοποιείτε ποτέ τη συσκευή χωρίς τον περιστρεφόμενο δίσκο. Βεβαιωθείτε ότι έχει ασφαλίσει σωστά. Το πικάπ μπορεί να γυρίσει δεξιόστροφα ή αριστερόστροφα.
2. Ποτέ μην τοποθετείτε τον γυάλινο πιάτο ανάποδα. Ο γυάλινος δίσκος δεν πρέπει ποτέ να περιορίζεται.
3. Πρέπει πάντα να χρησιμοποιούνται το γυάλινο πιάτο και το συγκρότημα άξονα περιστροφής κατά το μαγείρεμα.
4. Όλα τα τρόφιμα και τα δοχεία τροφίμων τοποθετούνται πάντα επάνω στο γυάλινο πιάτο για μαγείρεμα.
5. Μην περιορίζετε ποτέ την κίνηση του περιστροφικού δίσκου.
6. Εάν το γυάλινο πιάτο ή το συγκρότημα άξονα περιστροφής ραγίσει ή σπάσει, επικοινωνήστε με το πλησιέστερο εξουσιοδοτημένο κέντρο σέρβις.

# ΕΓΚΑΤΆΣΤΑΣΗ ΠΡΟΪΟΝΤΟΣ

## Εγκατάσταση Πάγκου

Αφαιρέστε όλο το υλικό συσκευασίας και τα αξεσουάρ. Εξετάστε το φούρνο για τυχόν ζημιές όπως βαθουλώματα ή σπασμένη πόρτα. Μην εγκαταστήσετε εάν ο φούρνος είναι κατεστραμμένος.

Ντουλάπι: Αφαιρέστε οποιαδήποτε προστατευτική μεμβράνη από την επιφάνεια του ντουλαπιού του φούρνου μικροκυμάτων. Μην αφαιρείτε το κάλυμμα του κυματοδηγού που είναι προσαρτημένο στην κοιλότητα του φούρνου για την προστασία του μαγνητρονίου.

## ΕΓΚΑΤΆΣΤΑΣΗ

1. Επιλέξτε μια επίπεδη επιφάνεια που παρέχει αρκετό ανοιχτό χώρο για τους αεραγωγούς εισαγωγής και/ή εξόδου.
  - Το ελάχιστο ύψος εγκατάστασης είναι 85 εκατοστά.
  - Η πίσω επιφάνεια της συσκευής πρέπει να είναι τοποθετημένη σε τοίχο. Αφήστε μια ελάχιστη απόσταση 30εκ. πάνω από τον φούρνο. Απαιτείται ελάχιστη απόσταση 20εκ. μεταξύ του φούρνου και οποιωνδήποτε παρακείμενων τοίχων.
  - Μην αφαιρείτε τα πόδια από τον πυθμένα του φούρνου.
  - Το μπλοκάρισμα των ανοιγμάτων εισαγωγής και/ή εξόδου μπορεί να προκαλέσει ζημιά στον φούρνο.
  - Τοποθετήστε το φούρνο όσο το δυνατόν πιο μακριά από ραδιόφωνα και τηλεοράσεις. Η λειτουργία του φούρνου μικροκυμάτων μπορεί να προκαλέσει παρεμβολές στη λήψη ραδιοφώνου ή τηλεόρασης.

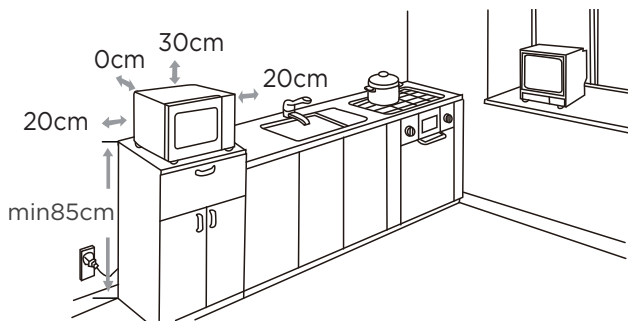

2. Συνδέστε το φούρνο σας σε μια τυπική οικιακή πρίζα. Βεβαιωθείτε ότι η τάση και η συχνότητα είναι ίδια με την τάση και τη συχνότητα στην ετικέτα βαθμολογίας.

### **⚠ ΠΡΟΕΙΔΟΠΟΙΗΣΕΙΣ**

Μην τοποθετείτε φούρνο σε εστίες μαγειρέματος ή άλλη συσκευή παραγωγής θερμότητας. Εάν τοποθετηθεί κοντά ή πάνω από πηγή θερμότητας, ο φούρνος μπορεί να υποστεί ζημιά και η εγγύηση θα αποφευχθεί.



**Η προσβάσιμη επιφάνεια μπορεί να είναι ζεστή κατά τη λειτουργία**

# ΛΕΙΤΟΥΡΓΙΑ

## Πίνακας Ελέγχου

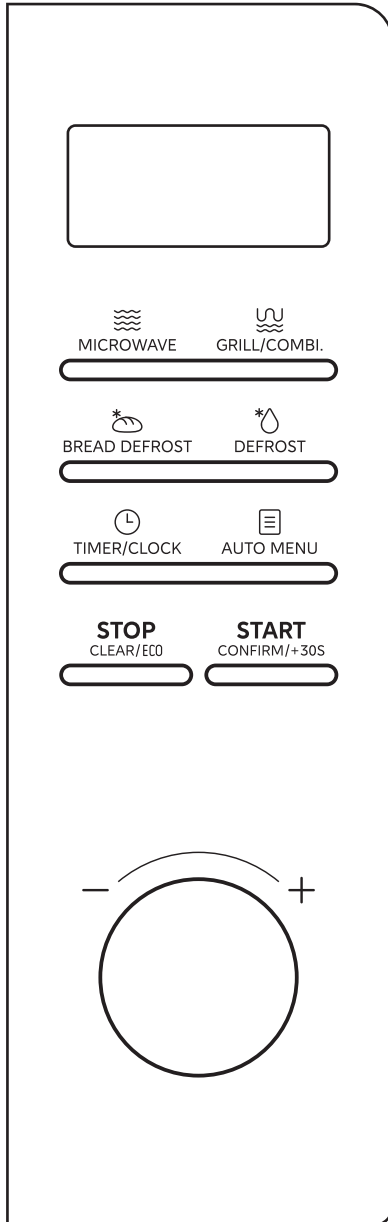

# ΛΕΙΤΟΥΡΓΙΑ

## 1. Ρύθμιση Ρολογιού

- (1) Πατήστε «  » δύο φορές και έπειτα θα εμφανιστεί η ένδειξη «00:00».
- (2) Γυρίστε τον διακόπτη για να ρυθμίσετε τα στοιχεία της ώρας.
- (3) Πατήστε « **START**  
CONFIRM/+30S » για επιβεβαίωση.
- (4) Γυρίστε τον διακόπτη για να ρυθμίσετε τα στοιχεία των λεπτών.
- (5) Πατήστε « **START**  
CONFIRM/+30S » για επιβεβαίωση. Το ρολόι ρυθμίστηκε.

### Σημειώσεις

- (1) Για να επαναφέρετε το ρολόι, παρακαλούμε επαναλάβετε τα βήματα 1 έως 5.
- (2) Ρολόι σε μορφή 24 ωρών. Εάν το ρολόι δεν έχει ρυθμιστεί, δεν θα λειτουργεί όταν τροφοδοτείται.

## 2. Ρύθμιση Χρονοδιακόπτη Κουζίνας

- (1) Πατήστε «  » μία φορά και έπειτα θα εμφανιστεί η ένδειξη «0:00».
- (2) Γυρίστε τον διακόπτη για να ρυθμίσετε τον επιθυμητό χρόνο. Η μέγιστη τιμή χρόνου είναι «95:00».
- (3) Πατήστε « **START**  
CONFIRM/+30S » για επιβεβαίωση. Ο χρονομετρητής ξεκινά να μετρά αντίστροφα.



### Σημειώσεις

- (1) Ο χρονοδιακόπτης κουζίνας διαφέρει από το 24ωρο σύστημα. Ο χρονοδιακόπτης κουζίνας είναι ένας απλώς χρονομετρητής.
- (2) Κανένα άλλο πρόγραμμα δεν μπορεί να ρυθμιστεί κατά τη διάρκεια του χρονοδιακόπτη κουζίνας.

## 3. Μαγείρεμα σε Μικροκύματα

Διατίθενται 5 επίπεδα ισχύος.

Ισχύς	100%	80%	50%	30%	10%
Απεικονιση	P100	P80	P50	P30	P10

- (1) Πατήστε «  » μία φορά και έπειτα θα εμφανιστεί η ένδειξη «P100».
- (2) Πατήστε επανειλημμένα «  » ή γυρίστε το κουμπί για ρύθμιση επιπέδου ισχύος.  
Διατίθενται 5 επίπεδα ισχύος.

# ΛΕΙΤΟΥΡΓΙΑ

- (3) Πατήστε «**START**  
CONFIRM/+30s» για επιβεβαίωση.
- (4) Γυρίστε τον διακόπτη για να ρυθμίσετε τον επιθυμητό χρόνο. Η μέγιστη τιμή χρόνου είναι «95:00».
- (5) Πατήστε «**START**  
CONFIRM/+30s» για να ξεκινήσετε το μαγείρεμα.

## 4. Απόψυξη ανά Βάρος

- (1) Πατήστε «  
DEFROST» μία φορά και έπειτα στην οθόνη θα εμφανιστεί η ένδειξη «dEF1».
- (2) Πατήστε «**START**  
CONFIRM/+30s» για να επιβεβαιώσετε τη λειτουργία.
- (3) Γυρίστε τον διακόπτη για να ρυθμίσετε το βάρος του φαγητού. Το εύρος βάρους είναι 100γρ. - 2000γρ.
- (3) Πατήστε «**START**  
CONFIRM/+30s» για να ξεκινήσετε την απόψυξη.

## Σημείωση

Ο βομβητής θα ηχήσει για να σας υπενθυμίσει να αναποδογυρίσετε το φαγητό κατά τη διάρκεια απόψυξης. Εάν δεν γίνει καμία ενέργεια, ο φούρνος θα συνεχίσει να λειτουργεί.

## 5. Απόψυξη ανά Χρόνο

- (1) Πατήστε «  
DEFROST» δύο φορές και έπειτα στην οθόνη θα εμφανιστεί η ένδειξη «dEF2».
- (2) Πατήστε «**START**  
CONFIRM/+30s» για να επιβεβαιώσετε τη λειτουργία.
- (3) Γυρίστε το κουμπί για να ρυθμίσετε τον επιθυμητό χρόνο απόψυξης. Η μέγιστη τιμή χρόνου απόψυξης είναι «95:00».
- (4) Πατήστε «**START**  
CONFIRM/+30s» για να ξεκινήσετε την απόψυξη.

## Σημείωση

Ο βομβητής θα ηχήσει για να σας υπενθυμίσει να αναποδογυρίσετε το φαγητό κατά τη διάρκεια απόψυξης. Εάν δεν γίνει καμία ενέργεια, ο φούρνος θα συνεχίσει να λειτουργεί.

# ΛΕΙΤΟΥΡΓΙΑ

## 6. Γρήγορο Μαγείρεμα

- (1) Στη λειτουργία αναμονής, γυρίστε πρώτα το κουμπί προς τα αριστερά για να ρυθμίσετε έναν χρόνο μαγειρέματος σε 100% ισχύ. Συνεχίστε να γυρίζετε το κουμπί για να ρυθμίσετε το χρόνο μαγειρέματος. Έπειτα, πατήστε «**START**<sub>CONFIRM/+30S</sub>» για να ξεκινήσετε το μαγείρεμα. Η μέγιστη τιμή χρόνου είναι «95:00».
- (2) Στη λειτουργία αναμονής, πατήστε «**START**<sub>CONFIRM/+30S</sub>» μία φορά για να μαγειρέψετε το φαγητό στο επίπεδο ισχύος 100% για 30 δευτερόλεπτα. Κάθε πάτημα του ίδιου πλήκτρου μπορεί να αυξήσει κατά 30 δευτερόλεπτα, και η μέγιστη τιμή χρόνου είναι «95:00».

## 7. Γκριλ Μαγείρεμα

- (1) Πατήστε « **GRILL/COMBI.**» μία φορά και έπειτα θα εμφανιστεί η ένδειξη «G-1».
- (2) Πατήστε «**START**<sub>CONFIRM/+30S</sub>» για επιβεβαίωση.
- (3) Γυρίστε τον διακόπτη για να ρυθμίσετε τον επιθυμητό χρόνο. Η μέγιστη τιμή χρόνου είναι «95:00».
- (4) Πατήστε «**START**<sub>CONFIRM/+30S</sub>» για να ξεκινήσετε το μαγείρεμα.

## 🔊 Σημείωση

Ο βομβητής θα ηχήσει για να σας υπενθυμίσει να αναποδογυρίσετε το φαγητό κατά τη διάρκεια του γκριλ. Εάν δεν γίνει καμία ενέργεια, ο φούρνος θα συνεχίσει να λειτουργεί.

## 8. Συνδυαστικό Μαγείρεμα



- (1) Πατήστε « **GRILL/COMBI.**» δύο ή τρεις φορές και έπειτα θα εμφανιστεί η ένδειξη «C-1» ή «C-2».
- (2) Πατήστε «**START**<sub>CONFIRM/+30S</sub>» για επιβεβαίωση.
- (2) Γυρίστε το κουμπί για να ρυθμίσετε το χρόνο μαγειρέματος. Η μέγιστη τιμή χρόνου είναι «95:00».
- (3) Πατήστε «**START**<sub>CONFIRM/+30S</sub>» για να ξεκινήσετε το μαγείρεμα.

Λειτουργία	Απεικόνιση	Ισχύς Μικροκυμάτων	Ισχύς Γκριλ
Συνδυαστική λειτουργία. 1	C-1	55%	45%
Συνδυαστική λειτουργία. 2	C-2	36%	64%

# ΛΕΙΤΟΥΡΓΙΑ

## 9. Μαγείρεμα Πολλαπλών Σταδίων

Παράδειγμα: Αποψύξτε το φαγητό για 5 λεπτά και στη συνέχεια μαγειρέψτε με 80% ισχύ μικροκυμάτων για 7 λεπτά.

- (1) Πατήστε «» δύο φορές και έπειτα στην οθόνη θα εμφανιστεί η ένδειξη «dEF2».
- (2) Πατήστε «**START**  
CONFIRM/+30S» για να επιβεβαιώσετε τη λειτουργία.
- (3) Γυρίστε τον διακόπτη για να ρυθμίσετε τον επιθυμητό χρόνο απόψυξης σε 5 λεπτά.
- (4) Πατήστε «» μία φορά και έπειτα θα εμφανιστεί η ένδειξη «P100».
- (5) Πατήστε «» ξανά ή γυρίστε το κουμπί για να ρυθμίσετε το επίπεδο ισχύος στο P80.
- (6) Πατήστε «**START**  
CONFIRM/+30S» για να επιβεβαιώσετε την ισχύ των μικροκυμάτων.
- (7) Γυρίστε τον διακόπτη για να ρυθμίσετε τον χρόνο μαγειρέματος σε 7 λεπτά.
- (8) Πατήστε «**START**  
CONFIRM/+30S» για να ξεκινήσετε το μαγείρεμα.

## ● Σημειώσεις

- (1) Δύο στάδια μαγειρέματος μπορούν να ρυθμιστούν σε μαγείρεμα πολλαπλών σταδίων.
- (2) Εάν ρυθμίσετε τη λειτουργία απόψυξης, θα λειτουργήσει αυτόματα στο πρώτο στάδιο.
- (3) Ο χρονοδιακόπτης κουζίνας και το αυτόματο μενού δεν μπορούν να ρυθμιστούν ως ένα από τα στάδια πολλαπλού μαγειρέματος.

## 10. Αυτόματο Μενού

- (1) Πατήστε επανειλημμένα «» ή γυρίστε πρώτα το κουμπί προς τα δεξιά για να επιλέξετε το μενού που χρειάζεστε. Από A01 έως A20, υπάρχουν διαθέσιμα 20 αυτόματα μενού.
- (2) Πατήστε «**START**  
CONFIRM/+30S» για επιβεβαίωση.
- (3) Γυρίστε τον διακόπτη για να ρυθμίσετε το βάρος του φαγητού.
- (4) Πατήστε «**START**  
CONFIRM/+30S» για να ξεκινήσετε το μαγείρεμα.

# ΛΕΙΤΟΥΡΓΙΑ

Πίνακας Αυτόματων Μενού

Μενού	Βάρος	Ισχύς
Α01 Ζέσταμα Ξανά	200g	P100
	400g	
Α02 Κρέας	250g	
	350g	
	450g	
Α03 Φρέσκα Λαχανικά	200g	
	300g	
	400g	
Α04 Ζυμαρικά	50 (με κρύο νερό 450γρ.)	
	100 (με κρύο νερό 800γρ.)	
Α05 Πατάτα	1 (230g)	P100
	2 (460g)	
	3 (690g)	
Α06 Ψάρι	250g	P80
	350g	
	450g	
Α07 Ρόφημα	1 κούπα (120ml)	P100
	2 κούπες (240ml)	
	3 κούπες (360ml)	
Α08 Borscht	1300g	P100+P50
Α09 Μοσχάρι Βουργουνδίας	1200g	P100+P100+P50

# ΛΕΙΤΟΥΡΓΙΑ

## Πίνακας Αυτόματων Μενού



Μενού	Βάρος	Ισχύς
A10 Πίτα με Τυρί και Πατάτες	750g	P100+P100
A11 Φιλέτα Μπακαλιάρου με Μουστάρδα	450g	P100+P100+P50
A12 Αβοκάντο με Αυγά Φασιανών	450g	P50
A13 Βελούδινη Σούπα με Μανιτάρια	800g	P50+P100+P100
A14 Σπαγγέτι με Μανιτάρια	270g	P80+P80+P50
A15 Μαρμελάδα Φράουλα	400g	P100+P50
A16 Σολομός με Λεμόνι	350g	P80
A17 Κέικ με Αχλάδι και Καρύδια	640g	P50+P50
A18 Μακαρόνια με Τυρί	100g	P80+P100
A19 Γαλλικά ΜΥδια	350g	P100+P100
A20 Γιαούρτι με ΓΚρανόλα	750g	P50

### Σημείωση

Για τα μενού "Α08-Α20", παρακαλούμε παραλείψτε το βήμα 3.

# ΛΕΙΤΟΥΡΓΙΑ

## 11. Απόψυξη Ψωμιού

- (1) Πατήστε «  » μία φορά και έπειτα στην οθόνη θα εμφανιστεί η ένδειξη «50».
- (2) Πατήστε επανειλημμένα «  » ή γυρίστε το κουμπί προς τα δεξιά για να επιλέξετε το βάρος του τρόφιμου που χρειάζεστε. Υπάρχουν 50γρ., 100γρ., 150γρ., 200γρ., 250γρ., 350γρ., 500γρ., 700γρ.
- (3) Πατήστε « **START**  
CONFIRM/+30S » για να ξεκινήσετε την απόψυξη.

## 12. Λειτουργία Κλειδώματος για Παιδιά

Μπορείτε να χρησιμοποιήσετε αυτήν τη λειτουργία για να απενεργοποιήσετε τα πλήκτρα οθόνης και να αποτρέψετε τα παιδιά σας από το να ανοίξουν κατά λάθος τον φούρνο.

Για να ενεργοποιήσετε το κλειδώμα:

Στη λειτουργία αναμονής, πατήστε και κρατήστε πατημένο το πλήκτρο « **STOP**  
CLEAR/ECO » για τρία δευτερόλεπτα. Ακούγεται ένα ηχητικό σήμα και θα εμφανιστεί η ένδειξη « [ ] ».

Για να απενεργοποιήσετε το κλειδώμα:

Σε κατάσταση κλειδώματος, πατήστε και κρατήστε πατημένο το πλήκτρο « **STOP**  
CLEAR/ECO » για τρία δευτερόλεπτα. Θα ακουστεί ένας ήχος.

## 13. Λειτουργία ECO



Για να εισέλθετε στη λειτουργία ECO:

Στη λειτουργία αναμονής, κλείστε την πόρτα του φούρνου και πατήστε « **STOP**  
CLEAR/ECO » μία φορά. Η οθόνη θα απενεργοποιηθεί.

Για να ακυρώσετε τη λειτουργία ECO:

Στη λειτουργία ECO, πατώντας οποιοδήποτε πλήκτρο ή ανοίγοντας την πόρτα, θα την ακυρώσετε.

## 14. Λειτουργία Αναζήτησης

- (1) Εάν το ρολόι έχει ρυθμιστεί, η τρέχουσα ώρα θα εμφανιστεί για τρία δευτερόλεπτα πατώντας το πλήκτρο «  » μια φορά σε κατάσταση μαγειρέματος.
- (2) Σε κατάσταση μαγειρέματος με μικροκύματα, πατήστε το πλήκτρο «  » για να αναζητήσετε το επίπεδο ισχύος. Θα εμφανιστεί για τρία δευτερόλεπτα.

# ΑΝΤΙΜΕΤΏΠΙΣΗ ΠΡΟΒΛΗΜΆΤΩΝ

## Κανονικό

Φούρνος μικροκυμάτων παρεμποδίζει τη λήψη τηλεόρασης	Κατά τη λειτουργία του φούρνου μικροκυμάτων ενδέχεται να παρεμποδιστεί η λήψη ραδιοφώνου και τηλεόρασης. Είναι παρόμοια με την παρεμβολή μικρών ηλεκτρικών συσκευών, όπως το μίξερ, η ηλεκτρική σκούπα και ο ηλεκτρικός ανεμιστήρας. Είναι φυσιολογικό.
Χαμηλό φως φούρνου	Στο μαγείρεμα με μικροκύματα χαμηλής ισχύος, το φως του φούρνου μπορεί να γίνει αμυδρό. Είναι φυσιολογικό.
Συσσώρευση ατμού στην πόρτα, θερμός αέρας από τους αεραγωγούς	Κατά το μαγείρεμα, μπορεί να βγει ατμός από το φαγητό. Τα περισσότερα θα βγουν από τους αεραγωγούς. Αλλά κάποια μπορεί να συσσωρευτούν σε δροσερό μέρος όπως η πόρτα του φούρνου. Είναι φυσιολογικό.
Ο φούρνος ξεκίνησε τυχαία χωρίς φαγητό.	Απαγορεύεται η λειτουργία της μονάδας χωρίς τρόφιμα στο εσωτερικό της. Είναι πολύ επικίνδυνο.

Πρόβλημα	Πιθανή Αιτία	Αντιμετώπιση
Δεν είναι δυνατή η εκκίνηση του φούρνου.	(1) Το καλώδιο τροφοδοσίας δεν είναι καλά συνδεδεμένο.	Αποσυνδέστε. Μετά από 10 δευτερόλεπτα, συνδέστε ξανά την πρίζα.
	(2) Η ασφάλεια καίγεται ή ο διακόπτης κυκλώματος λειτουργεί.	Αντικαταστήστε την ασφάλεια ή επαναφέρετε τον διακόπτη κυκλώματος (επισκευάζεται από το επαγγελματικό προσωπικό της εταιρείας μας)
	(3) Πρόβλημα με την πρίζα.	Δοκιμάστε την πρίζα με άλλες ηλεκτρικές συσκευές.
Ο φούρνος δεν θερμαίνεται.	(4) Η πόρτα δεν κλείνει καλά.	Κλείστε καλά την πόρτα.



Σύμφωνα με την οδηγία για τα Απόβλητα Ηλεκτρικού και Ηλεκτρονικού Εξοπλισμού (WEEE), τα WEEE πρέπει να συλλέγονται και να επεξεργάζονται ξεχωριστά. Εάν στο μέλλον χρειαστεί να απορρίψετε αυτό το προϊόν, παρακαλώ ΜΗΝ το απορρίψετε μαζί με τα οικιακά απορρίμματα. Στείλτε αυτό το προϊόν στα σημεία συλλογής WEEE όπου αυτά είναι διαθέσιμα.

# ΕΜΠΟΡΙΚΆ ΣΉΜΑΤΑ, ΠΝΕΥΜΑΤΙΚΆ ΔΙΚΑΙΏΜΑΤΑ ΚΑΙ ΝΟΜΙΚΉ ΔΉΛΩΣΗ

 το λογότυπο, τα λεκτικά σήματα, η εμπορική ονομασία, η εμπορική ενδυμασία και όλες οι εκδόσεις τους είναι πολύτιμα περιουσιακά στοιχεία του Ομίλου Midea και/ή των θυγατρικών του («Midea»), στα οποία η Midea κατέχει εμπορικά σήματα, πνευματικά δικαιώματα και άλλα δικαιώματα πνευματικής ιδιοκτησίας, καθώς και κάθε υπεραξία που προέρχεται από τη χρήση οποιοδήποτε μέρος ενός εμπορικού σήματος Midea. Η χρήση του εμπορικού σήματος της Midea για εμπορικούς σκοπούς χωρίς την προηγούμενη γραπτή συγκατάθεση της Midea μπορεί να συνιστά παραβίαση εμπορικού σήματος ή αθέμιτο ανταγωνισμό κατά παράβαση των σχετικών νόμων.

Το παρόν εγχειρίδιο δημιουργήθηκε από τη Midea και η Midea διατηρεί όλα τα πνευματικά δικαιώματα. Καμία οντότητα ή άτομο δεν μπορεί να χρησιμοποιήσει, να αντιγράψει, να τροποποιήσει, να διανείμει εν όλω ή εν μέρει το παρόν εγχειρίδιο ή να το συνδυάσει ή να το πωλήσει με άλλα προϊόντα χωρίς την προηγούμενη γραπτή συγκατάθεση της Midea.

Όλες οι περιγραφόμενες λειτουργίες και οδηγίες ήταν ενημερωμένες κατά τη στιγμή της εκτύπωσης του παρόντος εγχειριδίου. Ωστόσο, το πραγματικό προϊόν ενδέχεται να διαφέρει λόγω βελτιωμένων λειτουργιών και σχεδίων.

# ΔΙ'ΑΘΕΣΗ ΚΑΙ ΑΝΑΚΥΚΛΩΣΗ

## Σημαντικές Οδηγίες για το Περιβάλλον

Συμμόρφωση με την οδηγία WEEE και απόρριψη του απορριπτόμενου προϊόντος: Αυτό το προϊόν συμμορφώνεται με την οδηγία της ΕΕ για τα WEEE (2012/19/EU). Αυτό το προϊόν φέρει σύμβολο ταξινόμησης για τα απόβλητα ηλεκτρικού και ηλεκτρονικού εξοπλισμού (WEEE).

Το σύμβολο αυτό υποδεικνύει ότι το προϊόν αυτό δεν πρέπει να απορρίπτεται μαζί με άλλα οικιακά απορρίμματα στο τέλος της διάρκειας ζωής του. Η χρησιμοποιημένη συσκευή πρέπει να επιστραφεί στο επίσημο σημείο συλλογής για την ανακύκλωση ηλεκτρικών ηλεκτρονικών συσκευών. Για να βρείτε αυτά τα συστήματα συλλογής, επικοινωνήστε με τις τοπικές αρχές ή το κατάστημα λιανικής πώλησης από όπου αγοράστηκε το προϊόν. Κάθε νοικοκυριό διαδραματίζει σημαντικό ρόλο στην ανάκτηση και ανακύκλωση των παλαιών συσκευών. Η κατάλληλη απόρριψη της χρησιμοποιημένης συσκευής συμβάλλει στην πρόληψη πιθανών αρνητικών συνεπειών για το περιβάλλον και την ανθρώπινη υγεία.



## Συμμόρφωση με την Οδηγία RoHS

Το προϊόν που αγοράσατε συμμορφώνεται με την οδηγία RoHS της ΕΕ (2011/65/EU). Δεν περιέχει επιβλαβή και απαγορευμένα υλικά που αναφέρονται στην οδηγία.

## Πληροφορίες Συσσκευασίας

Τα υλικά συσκευασίας του προϊόντος κατασκευάζονται από ανακυκλώσιμα υλικά σύμφωνα με τους εθνικούς περιβαλλοντικούς κανονισμούς. Μην απορρίπτετε τα υλικά συσκευασίας μαζί με τα οικιακά ή άλλα απόβλητα. Να τα μεταφέρετε στα σημεία συλλογής υλικών συσκευασίας που έχουν οριστεί από τις τοπικές αρχές.

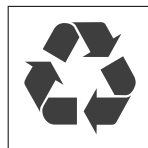

# ΕΙΔΟΠΟΙΗΣΗ ΠΡΟΣΤΑΣΙΑΣ ΔΕΔΟΜΕΝΩΝ

Για την παροχή των υπηρεσιών που έχουν συμφωνηθεί με τον πελάτη, συμφωνούμε να συμμορφωνόμαστε χωρίς περιορισμούς με όλους τους όρους της ισχύουσας νομοθεσίας περί προστασίας δεδομένων, σύμφωνα με τις συμφωνημένες χώρες εντός των οποίων θα παρέχονται οι υπηρεσίες στον πελάτη, καθώς και, όπου ισχύει, με τον Γενικό Κανονισμό Προστασίας Δεδομένων της ΕΕ (GDPR).

Σε γενικές γραμμές, η επεξεργασία των δεδομένων μας γίνεται για να εκπληρώσουμε την υποχρέωσή μας στο πλαίσιο της σύμβασης μαζί σας και για λόγους ασφάλειας των προϊόντων, για να διασφαλίσουμε τα δικαιώματά σας σε σχέση με την εγγύηση και τις ερωτήσεις καταχώρισης προϊόντων. Σε ορισμένες περιπτώσεις, αλλά μόνο εφόσον διασφαλίζεται η κατάλληλη προστασία των δεδομένων, τα δεδομένα προσωπικού χαρακτήρα ενδέχεται να διαβιβαστούν σε παραλήπτες που βρίσκονται εκτός του Ευρωπαϊκού Οικονομικού Χώρου.

Περαιτέρω πληροφορίες παρέχονται κατόπιν αιτήματος. Μπορείτε να επικοινωνήσετε με τον Υπεύθυνο Προστασίας Δεδομένων μέσω του **MideaDPO@midea.com**. Για να ασκήσετε τα δικαιώματά σας, όπως το δικαίωμα εναντίωσης στην επεξεργασία των προσωπικών σας δεδομένων για σκοπούς άμεσου μάρκετινγκ, επικοινωνήστε μαζί μας μέσω του **MideaDPO@midea.com**. Για περισσότερες πληροφορίες, ακολουθήστε τον κωδικό QR.





*make yourself at home*

Warranty Period: 5 Years  
Telephone number: 24-813890  
Email: [service@cedelectrictd.com](mailto:service@cedelectrictd.com)



[www.midea.com](http://www.midea.com)  
© Midea 2025 all rights reserved