



# ARANCIA PRO - ARANCIA PLUS



**Spremiagrumi automatico** **IT**

**Libretto di istruzioni**

*(Istruzioni originali)*

**Automatic Juicer** **EN**

**Instruction manual**

*(Translation of original instructions)*



Ed. 09/2025



## A Introduzione

Gentile **Cliente**,

la ringraziamo di aver scelto un nostro prodotto e confidiamo che questa scelta soddisfi a pieno le Sue aspettative.

Prima di utilizzare questo apparecchio, La invitiamo a leggere attentamente il presente "libretto di istruzioni per l'uso" al fine di ottimizzarne le caratteristiche funzionali ed eliminare qualsiasi inconveniente che potrebbe insorgere da un uso errato o non conforme dello stesso.

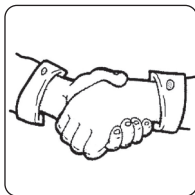

## Indice

IT

<b>A</b>	Introduzione .....	Pagina	3
<b>B</b>	Istruzioni di sicurezza importanti.....	"	4
<b>C</b>	Avvertenze d'uso .....	"	5
<b>D</b>	Avvertenze importanti .....	"	7
<b>E</b>	Sicurezza .....	"	7
<b>F</b>	Contenuto della confezione .....	"	8
<b>G</b>	Caratteristiche tecniche.....	"	8
<b>H</b>	Comandi e componenti.....	"	8
<b>I</b>	Utilizzo .....	"	9
<b>J</b>	Pulizia .....	"	11
<b>K</b>	Smaltimento dell'apparecchio.....	"	13
<b>L</b>	Condizioni di garanzia convenzionale .....	"	14

## EN Index

Page 15

Al fine di migliorare il prodotto e/o per esigenze costruttive, il produttore si riserva di apportare variazioni tecnologiche, estetiche e dimensionali senza obbligo di preavviso.

## B Istruzioni di sicurezza importanti

Significato delle indicazioni di avvertenza presenti nel libretto



**PERICOLO:** Indica una situazione di pericolo imminente che, se non evitata, può provocare lesioni gravi o addirittura la morte. L'utilizzo di questo termine è limitato alle situazioni più estreme.



**ATTENZIONE:** Indica una situazione potenzialmente pericolosa che, se non evitata, potrebbe provocare lesioni gravi (e in casi estremi la morte).



**AVVERTENZA:** Indica una situazione potenzialmente pericolosa che, se non evitata, può causare infortuni di lieve entità alle persone o danni all'apparecchio. Segnala inoltre all'utente modalità operative non corrette.



### Avvertenze relative alla sicurezza indispensabili prima dell'uso



Leggere attentamente le avvertenze contenute nelle presenti istruzioni in quanto forniscono importanti indicazioni riguardanti la sicurezza di installazione, d'uso e di manutenzione. Conservare con cura questo libretto per ogni ulteriore consultazione.



- Gli elementi dell'imballaggio (sacchetti in plastica, polistirolo espanso, ecc.) non devono essere lasciati alla portata dei bambini in quanto potenziali fonti di pericolo.

Prima di utilizzare l'apparecchio, leggere attentamente queste istruzioni.

- Utilizzare questo apparecchio solo per gli usi ai quali è destinato, come descritto in questo manuale. Le avvertenze e le importanti istruzioni di sicurezza riportate in questo manuale non coprono tutte le possibili condizioni e situazioni che possono verificarsi. E' responsabilità dell'utente utilizzare l'apparecchio con buon senso, prestando la massima attenzione e cura in fase di installazione, manutenzione e funzionamento.

## **C** Avvertenze d'uso

Per un uso sicuro dell'apparecchio:

- Prima di ogni utilizzo verificare l'integrità meccanica dell'apparecchio in tutti i suoi componenti.

Il corpo apparecchio e tutti i componenti non devono presentare rotture o incrinature.

La guaina e la spina del cavo di alimentazione non devono evidenziare screpolature o rotture.

Al verificarsi di quanto sopra descritto, scollegare subito la spina dalla presa di corrente e portare l'apparecchio presso un rivenditore autorizzato per le necessarie verifiche.



**Prima di collegare elettricamente l'apparecchio, assicurarsi che la tensione di rete corrisponda a quanto riportato sulla targa dati dell'apparecchio.**

- Per la vostra sicurezza, si raccomanda di alimentare l'apparecchio attraverso un interruttore differenziale (RDC) con corrente d'intervento non superiore a 30 mA.
- Non immergere mai l'apparecchio, il cavo di alimentazione e la spina in acqua o in altri liquidi.
- Evitare di scollegare elettricamente l'apparecchio tirando il cavo di alimentazione.
- Non utilizzare o riporre l'apparecchio all'esterno, in ambienti umidi o in prossimità di acqua (lavelli e rubinetti).
- Posizionare l'apparecchio su un piano d'appoggio orizzontale e ben stabile, la cui superficie non sia delicata (es. mobili laccati, tovaglie ecc.). Oggetti come coperchi, vasi ecc. non devono essere posati sopra l'apparecchio.

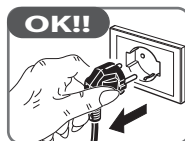











*Assicurarsi che l'apparecchio sia appoggiato in modo sicuro.*



**L'apparecchio può essere utilizzato da bambini di età non inferiore a 8 anni e da persone con ridotte capacità fisiche, sensoriali o mentali, o prive di esperienza o della necessaria conoscenza, purché sotto sorveglianza oppure dopo che le stesse abbiano ricevuto istruzioni relative all'uso sicuro dell'apparecchio e alla comprensione dei pericoli ad esso inerenti.**



-  La pulizia e la manutenzione destinata ad essere effettuata dall'utilizzatore non deve essere effettuata da bambini senza sorveglianza.
-  Un apparecchio elettrico non è un giocattolo. Utilizzarlo e riporlo fuori dalla portata dei bambini; quest'ultimi devono essere sorvegliati per sincerarsi che non giochino con l'apparecchio.
-  Durante il funzionamento, la presa di corrente deve essere facilmente accessibile nel caso in cui fosse necessario scollegare l'apparecchio.  
Non sistemare l'apparecchio al di sotto di una presa di corrente.
-  Controllare che nelle vicinanze non vi siano materiali infiammabili (es. tende, tappezzerie, ecc.).
-  Interrompere l'uso del prodotto in caso di danneggiamento del cavo di alimentazione, della spina o di una delle funzioni. Tenere il cavo di alimentazione lontano da spigoli vivi o superfici calde.
-  Assicurarsi che il cavo di alimentazione non sporga dal piano di appoggio onde evitare che qualcuno possa anche inavvertitamente tirarlo rovesciando l'apparecchio.
-  Quando la macchina è in funzione, è necessario sorvegliarla attentamente per evitare incidenti.
-  Dopo ogni utilizzo disinserire sempre la spina dalla presa di corrente.
-  L'apparecchio DEVE essere verificato e/o riparato solo presso un rivenditore autorizzato.  
Qualunque intervento di riparazione effettuato sull'apparecchio da personale non autorizzato invalida automaticamente la garanzia.
-  Questo apparecchio dovrà essere destinato solo all'uso per il quale è stato espressamente concepito e cioè come spremiagrumi ad uso domestico. È possibile spremere anche i melograni. Ogni altro uso è da considerarsi improprio e quindi pericoloso. Il costruttore non può essere responsabile per eventuali danni derivanti da usi impropri, erronei ed irragionevoli.



*Solo per uso domestico*  .

-  Questo apparecchio è destinato unicamente all'uso in ambito domestico e in applicazioni simili come: aree cucina per il personale in negozi, uffici e altri ambienti di lavoro; agriturismi; da clienti in hotel, motel e altri ambienti di tipo residenziale; ambienti di tipo bed and breakfast.

In caso di problemi sull'apparecchio, contattare i centri di assistenza autorizzati.

Evitare di cercare di riparare l'apparecchio da soli. Qualunque intervento di riparazione effettuato sull'apparecchio da personale non autorizzato invalida automaticamente la garanzia anche se la sua durata non fosse giunta al termine.



## **D** Avvertenze importanti

-  Seguire le istruzioni di seguito descritte per ridurre il rischio di incendi, scosse elettriche o lesioni a persone durante l'utilizzo dell'apparecchio:

- Se il cavo di alimentazione è danneggiato, deve essere sostituito solo dal produttore o presso un centro di assistenza autorizzato o da altro personale qualificato al fine di evitare rischi.
- Non collegare elettricamente l'apparecchio tramite l'utilizzo di un timer esterno o di un sistema di comando a distanza.
- **Non installare l'apparecchio vicino a fonti di calore o materiali infiammabili; in un locale soggetto a umidità, fumi d'olio, polvere, luce solare diretta, pioggia, laddove possa verificarsi una perdita di gas o su un piano non livellato.**
- **Non spruzzare sostanze volatili come per esempio insetticida sulla superficie dell'apparecchio.**
- Disinserire sempre la spina dalla presa di corrente prima di procedere alla pulizia dell'apparecchio.

## **E** Sicurezza

- Non tentare di riparare l'apparecchio.

-  **L'uso improprio può essere potenziale causa di lesioni!**  
Evitare il contatto con tutte le parti in movimento.  
Spegner e scollegare l'apparecchio dalla corrente prima di avvicinarsi alle parti che si muovono durante l'uso.

## F Contenuto della confezione

- Apparecchio
- Libretto di istruzioni

## G Caratteristiche tecniche

• Dimensioni apparecchio (lxpxh): .....	cm	20 x 17 x 31
• Peso apparecchio (approssimativo): .....	kg	1,4
• Tensione: .....	V~	220-240
• Frequenza: .....	Hz	50-60
• Potenza: .....	Watt	130
• RPM: .....	g/min	180

## H Comandi e componenti

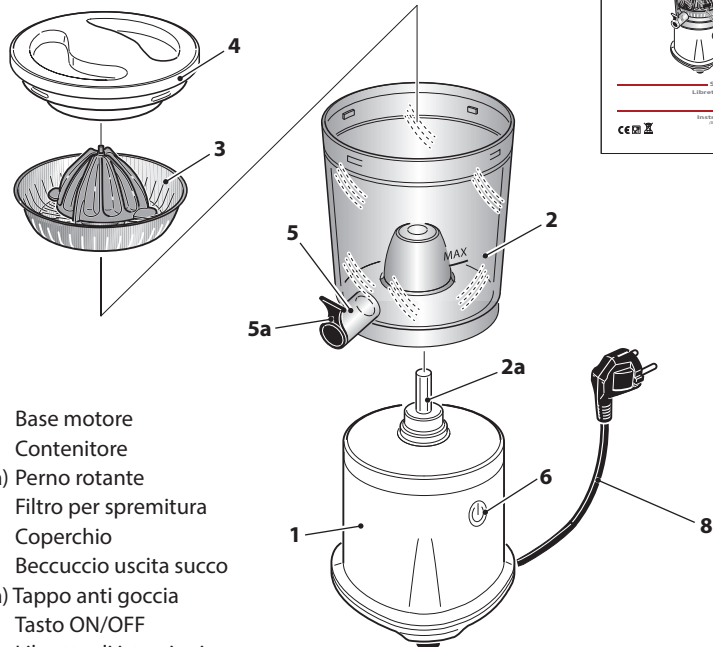

- 1) Base motore
- 2) Contenitore
- 2a) Perno rotante
- 3) Filtro per spremitura
- 4) Coperchio
- 5) Beccuccio uscita succo
- 5a) Tappo anti goccia
- 6) Tasto ON/OFF
- 7) Libretto di istruzioni
- 8) Cavo di alimentazione

ARANCIA PRO

# Utilizzo

## ASSEMBLAGGIO

 Al primo utilizzo dell'apparecchio o dopo un lungo periodo di inutilizzo si consiglia di pulirlo accuratamente in tutte le sue parti (vedere capitolo "Pulizia"). Risciacquare abbondantemente ed asciugare i componenti prima di utilizzarli.

Per assemblare correttamente l'apparecchio:

 **Rimuovere eventuali etichette o adesivi.**

 **Prima di assemblare l'apparecchio, assicurarsi che il cavo di alimentazione sia scollegato.**

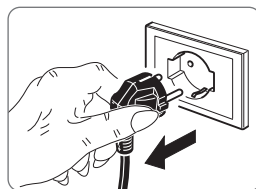

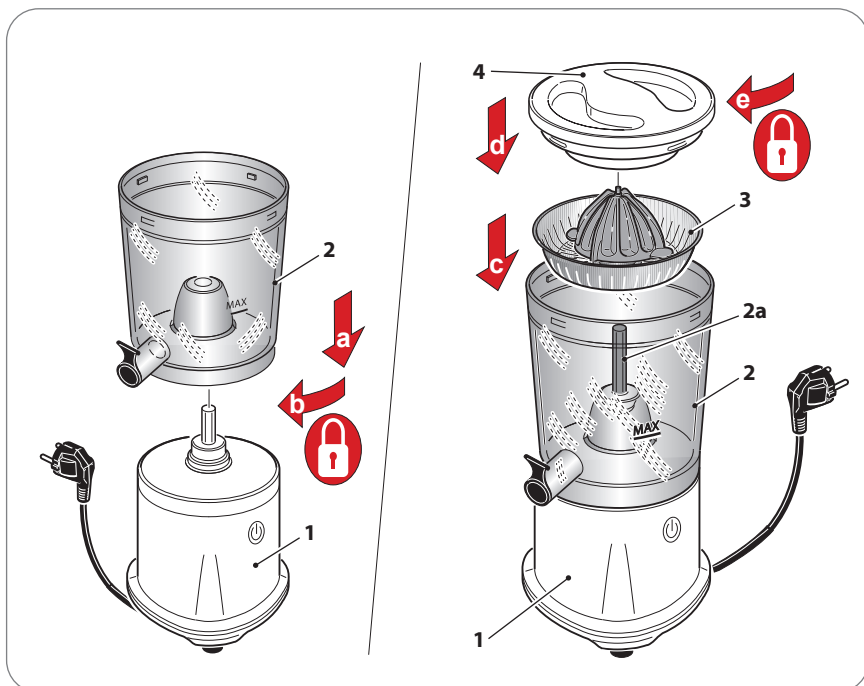

1. Posizionare la base motore (1) su una superficie piana, asciutta e stabile.
2. Posizionare il contenitore (2) sulla base motore (1). Far scivolare il dentino del contenitore nell'incavo della base, quindi ruotare il contenitore (2) in senso orario per bloccarlo in posizione.
3. Inserire il filtro per spremitura (3) nel contenitore (2) sopra il perno rotante (2a) del contenitore.



**SPREMITURA**

 Prima di utilizzare l'apparecchio assicurarsi che il filtro per spremitura (3) non sia danneggiato. Nel caso procedere alla sua sostituzione utilizzando ricambi originali.

4. Posizionare un contenitore di raccolta succo sotto al beccuccio (5).
5. Tagliare la frutta (arance, limoni, pompelmi e melograni) a metà.
6. Mettere una metà del frutto nel contenitore (2) sopra il filtro per spremitura (3).
7. Chiudere posizionando il coperchio (4) con la scanalatura in corrispondenza dell'icona di sblocco ; ruotare quindi verso sinistra fino al simbolo di blocco .

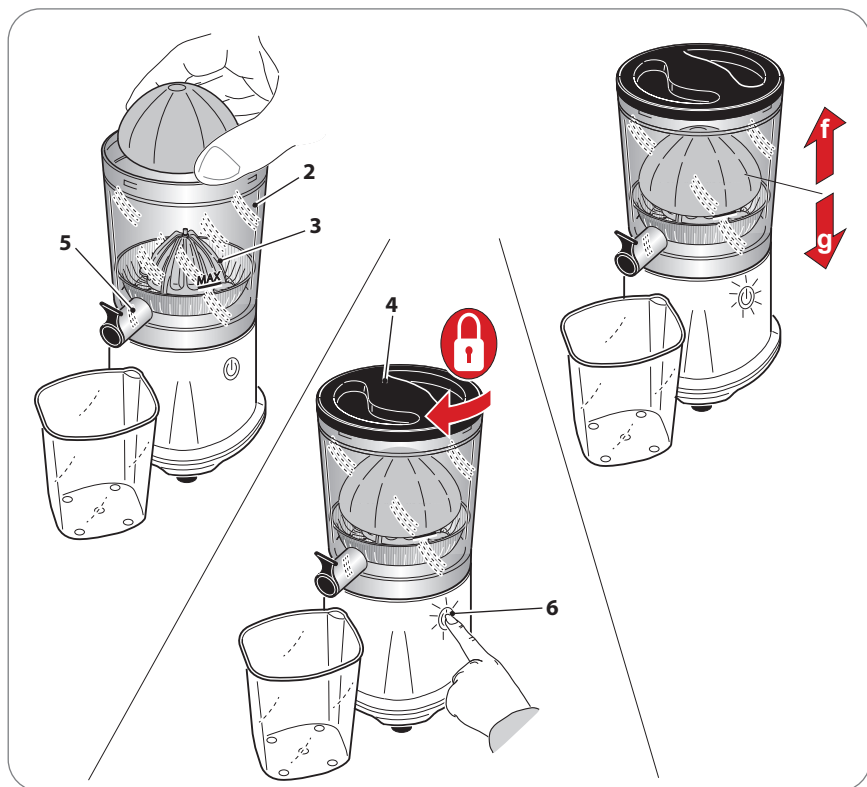

 Per permettere la corretta spremitura il coperchio (4) deve essere chiuso sopra il contenitore (2).

8. Inserire la spina nella presa di corrente.
9. Avviare l'apparecchio premendo l'interruttore di accensione ON/OFF (6).
10. Attendere che si compia un ciclo completo di spremitura (salita e discesa), quindi l'apparecchio si ferma automaticamente.

**ARANCIA PRO**

 *Non inserire 2 metà di arancia contemporaneamente nell'apparecchio per evitare di danneggiarlo.*

11. Sollevare il tappo anti goccia (5a) per far uscire il succo.
12. Al termine del ciclo di spremitura, chiudere il tappo anti goccia (5a).
13. Rimuovere il coperchio (4) ruotandolo in senso antiorario.
14. Rimuovere il frutto spremuto.

 *Tra una spremitura e quella successiva, attendere almeno 15 secondi.*

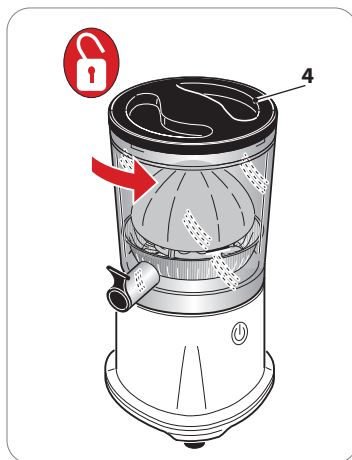
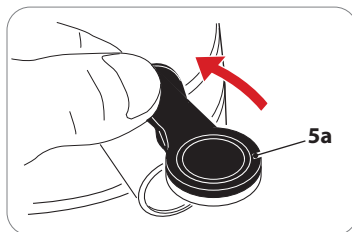

## Pulizia

 **Prima di effettuare l'operazione di pulizia, disinserire SEMPRE la spina dalla presa di corrente.**

- Per la pulizia della base motore (1) usare un panno umido evitando l'impiego di detersivi abrasivi.

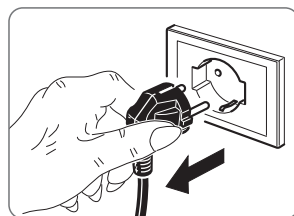

 **Non immergere mai la base motore (1) in acqua o altri liquidi.**

 **Non lavare mai la base motore (1) in lavastoviglie.**

- La pulizia di tutti i componenti, **ad eccezione della base motore (1)**, può essere effettuata con acqua tiepida e normali detersivi per stoviglie purché a basso contenuto di agenti alcalini.



### *NON lavare i componenti in lavastoviglie*

- Subito dopo l'uso, utilizzare uno spazzolino per pulire a fondo i fori di maglia del filtro (3). Spazzolare l'interno del filtro sotto acqua corrente, osservandolo in controluce per verificare che i fori non siano ostruiti.

#### Suggerimento:

Si consiglia di pulire il filtro subito dopo ogni utilizzo per evitare che restino residui di polpa che potrebbero creare batteri e muffe.

- Dopo la pulizia, asciugare le parti pulite e conservarle in un luogo pulito e ventilato.



**Prima di reinserire la spina di alimentazione nella presa di rete assicurarsi che l'apparecchio e tutti i componenti siano completamente asciutti.**



*Se non viene utilizzato per lungo tempo, conservare l'apparecchio in un luogo asciutto e ventilato.*

## **K** Smaltimento dell'apparecchio

Il simbolo del bidone barrato riportato sul prodotto e sulla documentazione di accompagnamento indica che il prodotto medesimo è soggetto alla Direttiva 2012/19/UE che disciplina la raccolta, la gestione, il trattamento e lo smaltimento dei rifiuti delle apparecchiature elettriche ed elettroniche (RAEE).



Quando il prodotto raggiunge il termine della sua vita non deve pertanto essere smaltito come un normale rifiuto urbano misto ma deve essere assoggettato a raccolta differenziata presso centri di raccolta autorizzati.

Lo smaltimento responsabile dei rifiuti delle apparecchiature elettriche ed elettroniche contribuisce a favorire il riutilizzo ed il riciclaggio sostenibile delle risorse materiali, nonché ad evitare possibili danni all'ambiente ed alla salute umana causati dallo smaltimento incontrollato dei rifiuti.

Le amministrazioni comunali organizzano specifici centri per la raccolta differenziata dei RAEE. Per informazioni più dettagliate in merito ai sistemi di ritiro e di raccolta dei RAEE è possibile rivolgersi alla propria amministrazione comunale o al servizio di smaltimento dei rifiuti domestici locale.

Inoltre, all'atto dell'acquisto di una apparecchiatura nuova equivalente destinata ad un nucleo domestico sarà suo diritto conferire gratuitamente, in ragione di uno contro uno, l'apparecchiatura usata al distributore che provvederà allo smaltimento della stessa a norma di legge.

Gli acquirenti professionali sono invitati a contattare il proprio fornitore per verificare i termini e le condizioni del contratto di acquisto.

## L Condizioni di garanzia convenzionale

La presente Garanzia non pregiudica i diritti dell'acquirente stabiliti con D. Lgs. 02/022002, n. 24. Con la presente Garanzia, il produttore offre all'Acquirente che si rivolge direttamente ad un Punto Vendita il ripristino della conformità tecnica dell'apparecchio in modo rapido, sicuro e qualitativamente ineccepibile.

La presente Garanzia è operativa indipendentemente dalla prova che il difetto derivi da vizi di fabbricazione presenti all'atto dell'acquisto dell'apparecchio, fatta eccezione per quanto previsto al punto "d" del presente testo.

a) Durata della garanzia: 24 mesi dalla data di acquisto.

Trascorsi i primi 12 mesi di Garanzia, gli interventi in garanzia sull'apparecchio saranno gestiti dai Punti Vendita nei successivi 12 mesi di garanzia legale in stretta applicazione di quanto previsto dal D. Lgs. 02/022002, n. 24.

b) Validità della garanzia: In caso di richiesta di assistenza, la garanzia è valida solo se verrà esibito il certificato di garanzia unitamente ad un documento, valido agli effetti fiscali, che riporti gli estremi d'identificazione del rivenditore, del prodotto e la data in cui è stato effettuato l'acquisto.

c) Estensione della garanzia: La riparazione NON interrompe nè modifica la durata della garanzia che decadrà alla sua scadenza legale.

d) Limiti della garanzia:

La garanzia non copre in nessun caso guasti derivanti da:

- negligenza, imperizia, imprudenza e trascuratezza nell'uso (inosservanza di quanto prescritto nel libretto delle "istruzioni d'uso");
- manutenzioni non previste nel libretto delle "istruzioni d'uso" o effettuate da personale non autorizzato;
- manomissioni o interventi per incrementare la potenza o l'efficacia del prodotto;
- errata installazione (alimentazione con voltaggio diverso da quello riportato sulla targhetta dati e sul presente libretto);
- uso improprio dell'apparecchio;
- danni dovuti a normale usura dei componenti, urti, cadute, danni di trasporto.
- la garanzia non comprende la riparazione / sostituzione di parti che sono soggette ad usura durante il normale utilizzo del prodotto (ganci, impastatori, lame, cinghie di trasmissione, connettori...).

e) Costi: Nei casi non coperti da garanzia il produttore si riserva il diritto di addebitare al Cliente le spese relative alla riparazione o sostituzione dell'apparecchio.

f) Responsabilità del produttore: Il produttore declina ogni responsabilità per eventuali danni che possono, direttamente o indirettamente, derivare a persone, cose o animali domestici in conseguenza della mancata osservanza di tutte le prescrizioni indicate nel libretto delle "istruzioni d'uso" e concernenti specialmente le avvertenze in tema d'installazione, uso e manutenzione dell'apparecchio.

## Come contattare il supporto tecnico

- Tel. +39 031 722819
- Fax +39 031 722825
- info@rgv.it
- www.rgv.it

## A Introduction

Dear **customer**,

Thank you for choosing our product and we are confident that this choice will meet your expectations in full.

Before using this equipment, please read carefully this "instruction manual" in order to optimize the functional characteristics and eliminate any problems that may arise from incorrect use.

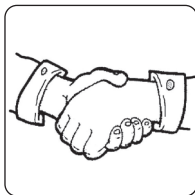

## Index

EN

<b>A</b>	Introduction.....	Page	15
<b>B</b>	Important safety information.....	"	16
<b>C</b>	Instruction for use .....	"	17
<b>D</b>	Important warnings .....	"	19
<b>E</b>	Safety.....	"	19
<b>F</b>	Package contents.....	"	20
<b>G</b>	Specifications .....	"	20
<b>H</b>	Controls and components.....	"	20
<b>I</b>	Use.....	"	21
<b>J</b>	Cleaning .....	"	23
<b>K</b>	Disposal of the device.....	"	25
<b>L</b>	Conventional warranty conditions.....	"	26

## B Important safety information

### Meaning of warning signs in the booklet



**DANGER:** Indicates an imminently hazardous situation which, if not avoided, could result in serious injury or even death. The use of this term is limited to the most extreme situations.



**CAUTION:** Indicates a potentially hazardous situation which, if not avoided, could result in serious injury (and in extreme cases death).



**WARNING:** Indicates a potentially hazardous situation which, if not avoided, may result in minor injuries to personnel or damage to equipment. It also alerts the user on incorrect operating modes.



### Safety warnings essential before use



Carefully read the instructions in this manual as they provide important information for safe installation, use and maintenance.  
Keep this booklet for future reference.



- The packaging materials (plastic bags, polystyrene boxes, etc.) must not be left within reach of children as potential sources of danger.

### Read with attention this instruction before the use.

- Use this device only for its intended purpose as described in this instruction manual. Warnings and Important Safety Instructions in this manual do not cover all possible conditions and situations that may occur. It is your responsibility to use common sense, caution, and care when installing, maintaining, and operating your device.

## **C** Instruction for use

To ensure safe operation:

- Before each use, verify the mechanical integrity of the device and of all its components.

The device body and all components must not show cracks or tears.

The protective sheath and the plug of the power cord should not be cracked or broken.

Upon the occurrence of the above, disconnect the plug from the wall socket and take the unit to the dealer for the necessary checks.



**Before plugging the device, ensure that the line voltage corresponds to that indicated on the rating label.**

- For your safety, it is recommended to supply power through a differential switch (RCD) with a tripping current not exceeding 30 mA.
- Never immerse the device, the power cord and plug in water or other liquids.
- Do not disconnect the electrical device by pulling the power cord.
- Do not use or store the appliance outdoors, in damp environments or near water (sinks and taps).
- Place the device on a horizontal supporting and firm plane whose surface is not sensitive (eg, lacquered furniture, tablecloths, etc..). Items such as caps, jars etc.. shall be placed on the apparatus.

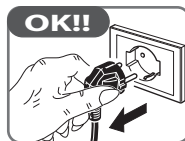









*Make sure that the unit is placed in a safe manner.*



**The device may be used by children over the age of 8 or persons with reduced physical, sensory and mental faculties, or who do not have experience or the necessary knowledge, provided that under supervision or after receiving instructions on safe use of the device and having understood the related hazards.**



**Cleaning and maintenance to be carried out by the user may not be carried out by children without the supervision of an adult.**

-  **An electric device is not a toy. Use and store it out of reach of children; children must be supervised to make sure that they do not play with the device.**
-  **During operation, the power outlet should be easily accessible in the event that it is necessary to disconnect the equipment. Do not place the appliance under a power outlet.**
-  **Check that there are no nearby flammable materials (eg curtains, upholstery, etc.).**
-  **Stop using the product if the power cord, plug or any of the functions are damaged. Keep the power cord away from sharp edges or hot surfaces.**
-  **Make sure that the power cord is not laying on the floor in order to prevent someone from inadvertently overturning and pulling the unit.**
-  **When the machine is in operation, it must be monitored carefully to prevent accidents.**
-  **After each use disconnect the plug from the mains outlet.**
-  **The device **MUST** be checked and/ or repaired at an authorized dealer.  
Any repairs carried out on the device by unauthorized personnel will void the warranty automatically.**
-  **This device should only be used for the purpose for which it was made: as a juice extractor (from fresh fruit and vegetables) for domestic use.  
Any other use is considered improper and therefore dangerous. The manufacturer cannot be held responsible for any damage deriving from improper, incorrect, or unreasonable uses.**

 *Only for domestic use* .

-  This appliance is intended solely for use in domestic environments and similar applications, such as: kitchen areas for staff in shops, offices and other work environments; farmhouses; by customers in hotels, motels and other residential environments; bed and breakfast environments.

Should there be problems with the appliance, contact an authorised service centres.

Avoid repairing the appliance on your own.

Any repairs carried out on the device by unauthorised personnel will automatically invalidate the warranty, even if it has not reached the expiry date.



## **D** Important warnings

-  To reduce the risk of fire, electric shock, injury to persons when using your device, follow basic precautions, including the following:

- If the supply cord is damaged, it must be replaced by the manufacturer, its service agent or similarly qualified persons in order to avoid a hazard.
- Do not connect the unit to the power supply via external timer or remote control systems.
- **Do not install this device; near heater, inflammable material; in a humid, oily or dusty location, in a location exposed to direct sunlight and water or where gas may leak; on unlevelled ground.**
- **Do not spray volatile substances such as insecticides onto the surface of the appliance.**
- Always pull the plug out of the socket before cleaning the device.

## **E** Safety

- Do not attempt to repair the device.

-  **Potential injury from misuse!**  
**Avoid contact with all moving parts.**  
**Switch off the device and disconnect from supply before approaching parts that move in use.**

## F Package contents

- Device
- Instruction manual

## G Specifications

• Dimensions of the device (l x p x h):.....cm	20 x 17 x 31
• Weight of the device (approximate):.....kg	1,4
• Voltage:.....V~	220-240
• Frequency:.....Hz	50-60
• Power:.....Watt	130
• RPM:.....g/min	180

## H Controls and components

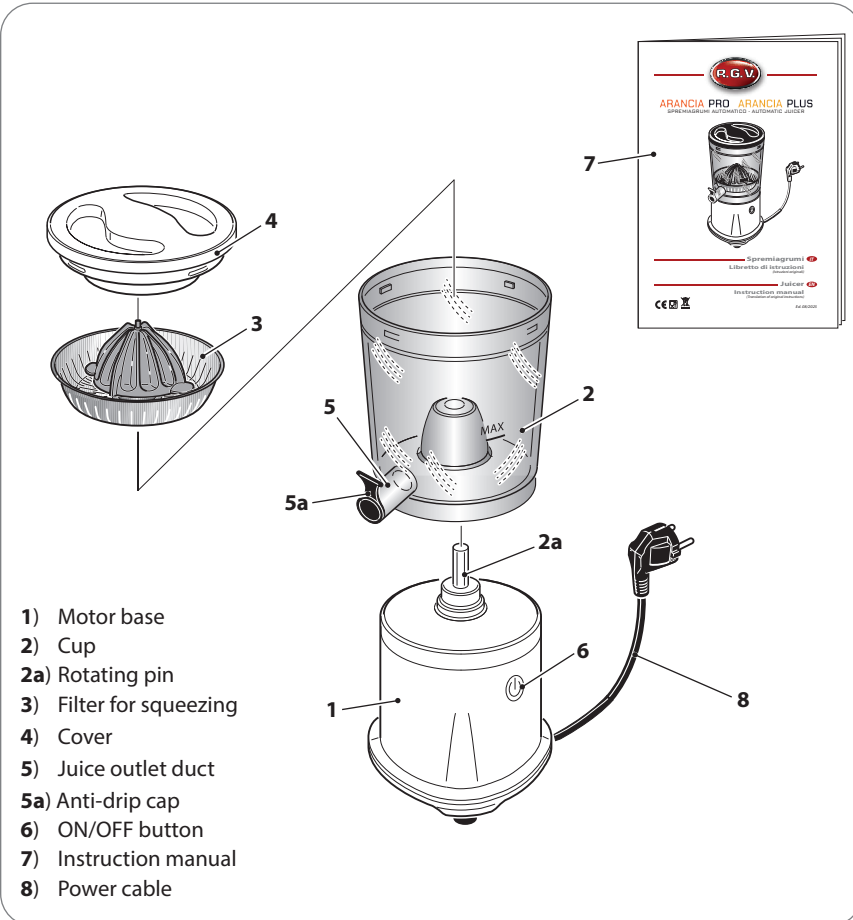

- 1) Motor base
- 2) Cup
- 2a) Rotating pin
- 3) Filter for squeezing
- 4) Cover
- 5) Juice outlet duct
- 5a) Anti-drip cap
- 6) ON/OFF button
- 7) Instruction manual
- 8) Power cable

**ARANCIA PRO**

## Use

### Assembling

 When using for the first time or after a long period of disuse carefully clean all the parts (see "Cleaning" section). Rinse thoroughly and dry the parts before using them again.

To correctly assemble the appliance:

 **Remove any label or stickers.**

 **Before you assemble the slow juicer, ensure that the power cord is unplugged.**

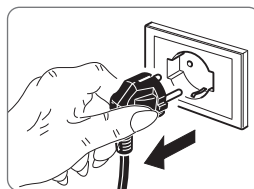

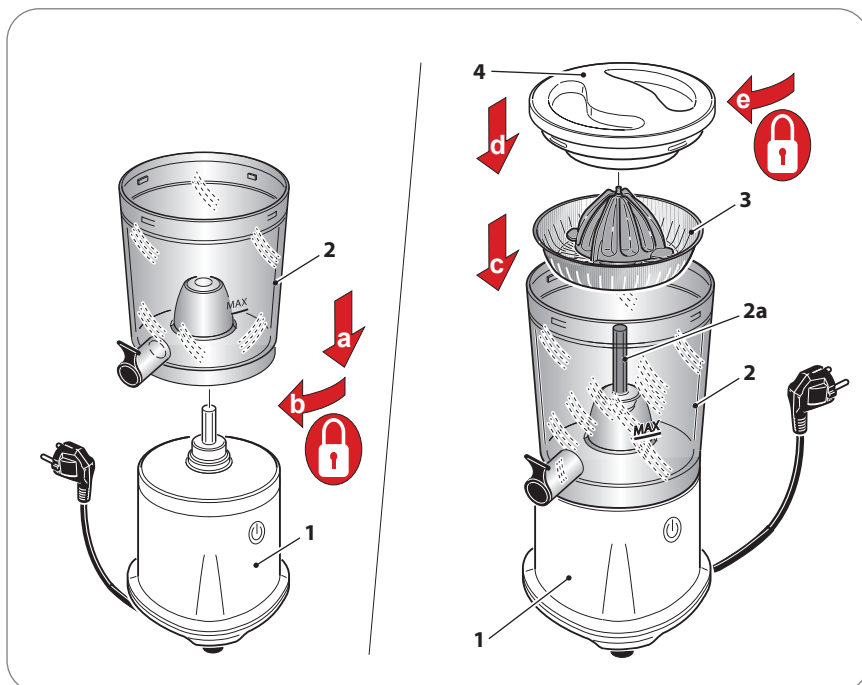

1. Place the motor base (1) on a flat, dry and stable surface.
2. Place the cup (2) on the motor base (1). Slide the tab on the cup into the recess on the base, then turn the cup (2) clockwise to lock it in place.
3. Insert the juicing filter (3) into the cup (2) over the rotating pin (2a) on the cup.



## Squeezing

 Before using the appliance, make sure that the filter for squeezing (3) is not damaged. If necessary, replace it using original spare parts.

4. Place a juice collection container under the spout (5).
5. Cut the fruit (oranges, lemons, grapefruit and pomegranates) in half.
6. Place one half of the fruit in the cup (2) above the juicing filter (3).
7. Close by placing the cover (4) with the groove aligned with the release icon ; then turn to the left until the lock symbol  appears.

 To ensure correct pressing, the cover (4) must be closed over the cup (2).

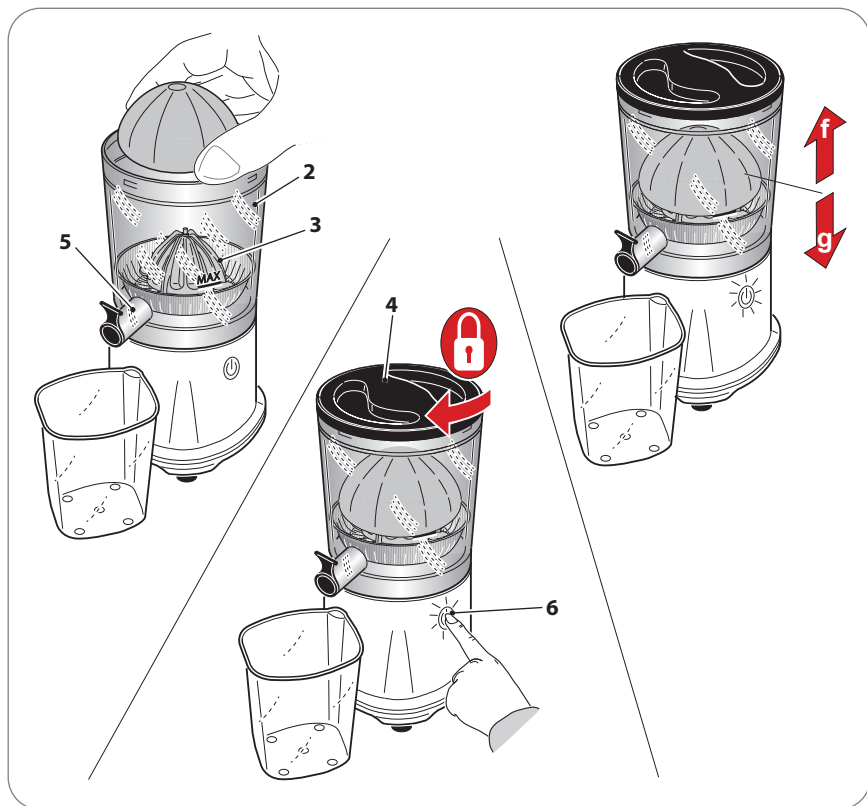

8. Insert the plug into the power socket.
9. Start the appliance by pressing the ON/OFF switch (6).
10. Wait for a complete squeezing cycle (up and down) to complete, then the appliance will stop automatically.

ARANCIA PRO

 Do not place two orange halves in the appliance at the same time to avoid damaging it.

11. Lift the drip cap (5a) to release the juice.
12. At the end of the juicing cycle, close the drip cap (5a).
13. Remove the cover (4) by turning it anticlockwise.
14. Remove the juiced fruit.

 Wait at least 15 seconds between juicing.

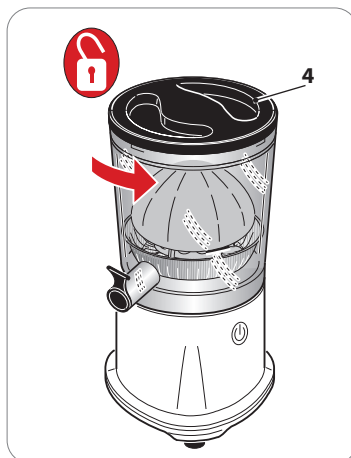
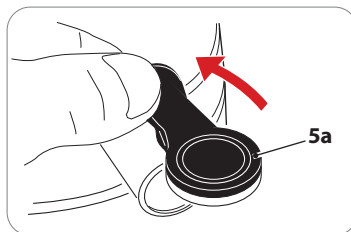

## Cleaning

 Before cleaning, ALWAYS remove the plug from the mains socket.

- To clean the motor unit (1) use a damp cloth and avoid abrasive detergents.

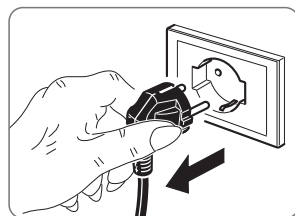

 Never immerse the motor unit (1) in water or other liquids.

 Never wash the motor unit (1) in the dishwasher.

- All parts, **except the motor unit (1)**, can be washed with warm water and ordinary detergents for dishes as long as they have a low alkaline content.

 *DO NOT wash components in the dishwasher.*

- Immediately after use, use a brush to thoroughly clean the mesh holes of the filter (3). Brush the inside of the filter under running water, holding it up to the light to check that the holes are not blocked.

Tip:

We recommend cleaning the filter immediately after each use to prevent pulp residue from remaining, which could cause bacteria and mould to form.

- After cleaning, dry the parts and store them in a clean, well-ventilated place.



**Before inserting the plug in the mains outlet, ensure that the appliance and all its components are completely dry.**



*If not used for a long time, store the appliance in a dry and well-ventilated place.*

## **K** Disposal of the device

The crossed-out wheeled bin symbol placed on the product and on the accompanying documentation indicates that the product itself is subject to Directive 2012/19/EU which regulates the collection, the management, the processing and the disposal of electrical and electronic equipment waste (WEEE).



When the product reaches the end of its lifetime must therefore not be disposed of as a common mixed urban waste but it must be subject to sorted collection at authorized collection centers.

Responsible disposal of electrical and electronic equipment waste helps to ease the material resources sustainable recycling and reuse, as well as to avoid possible damages to the environment and to human health caused by uncontrolled waste disposal.

The municipalities organize sorted collection centers specialized for WEEE. For more detailed information regarding the WEEE collection and pick-up systems, it is possible to refer to your own municipality or to the local household waste disposal service.

Moreover, at the time of purchase of a new equivalent equipment intended to be used in a household environment, the customer has the right to freely lend, at the rate of one on one, the used equipment to the distributor which will provide for its disposal as required by law.

Professional purchasers are exhorted to contact their own supplier to check the terms and conditions of the purchase contract.

## L Conventional warranty conditions

This Warranty does not affect your statutory rights under D. Lgs. 02/022002, n. 24.

With this guarantee, the manufacturer suggests the Purchaser to address directly a Point of Sale which to comply with the restoration in a fast, safe and unquestionable quality.

This Warranty is effective regardless of the evidence that the defect - resulting from manufacturing defects present at the time of purchase of the device, except as provided in paragraph "d" of this text.

a) Warranty duration: 24 months from date of purchase.

After the first 12 months of warranty, the warranty on the unit will be managed by the Stores within 12 months of legal guarantee in strict application of the provisions of Legislative Decree 02/022002, n. 24.

b) The warranty is effective: In case of a request for assistance, the warranty is valid only if you show the warranty certificate together with a document, valid receipt, showing the identification details of the seller, the product and the date on which the purchase was made.

c) Warranty extension: Repair DOES NOT stop nor change the duration of the warranty which will expire on its legal deadline.

d) Limitations of Warranty:

The warranty does not cover any damage resulting from:

- negligence, incompetence, recklessness and carelessness in use (failure to comply with the rules in this manual);
- maintenance not covered in this booklet or performed by unauthorized personnel;
- pressing deviceing or interventions to increase the power or efficacy of the product;
- incorrect installation (power supply with a voltage other than that listed on the nameplate and in this booklet);
- improper use of the appliance;
- damage due to normal wear and tear of the components, impacts, falls, transport damage.
- the guarantee does not cover the repair / replacement of parts subject to wear during normal use of the product (hooks, kneading, blades, belts, connectors ...).

e) Costs: In cases not covered by the warranty, the manufacturer reserves the right to charge the customer the cost of repair or replacement of the appliance.

f) Manufacturer's responsibility: The manufacturer is not liable for any damage that may directly or indirectly affect persons, property or pets as a consequence of failure to comply with all the requirements set out in this "Instructions for Use" booklet and concerning especially the warnings regarding installation, use and maintenance.

## How to contact technical support

- Tel. +39 031 722819
- Fax +39 031 722825
- info@rgv.it
- www.rgv.it



**Timbro e Firma del rivenditore:**  
*Stamp and Signature of retailer:*  
*Cachet et signature du revendeur:*  
*Stempel und Unterschrift des Händlers:*

**Compilare i campi sottostanti per la validità della Garanzia**  
*Fill in the fields below for the validity of the Warranty*  
*Remplir les champs ci-dessous pour la validité de la garantie*  
*Füllen Sie die unten stehenden Felder für die Gültigkeit der Garantie aus*

<b>Modello</b> <i>Model</i> <i>Modèle</i> <i>Modell</i>	<b>ARANCIA PRO</b> COD. 111620	/	<b>ARANCIA PLUS</b> COD. 111630
<b>Cognome</b> <i>Last Name</i> <i>Nom</i> <i>Nachname</i>	<input type="text"/>		
<b>Nome</b> <i>First Name</i> <i>Prénom</i> <i>Name</i>	<input type="text"/>		
<b>Via</b> <i>Street</i> <i>Rue</i> <i>Straße</i>	<input type="text"/>	<b>n°</b> <i>No.</i> <i>n°</i> <i>Nr.</i>	<input type="text"/>
<b>Città</b> <i>City</i> <i>Ville</i> <i>Stadt</i>	<input type="text"/>		
<b>Nazione</b> <i>Country</i> <i>Nation</i> <i>Nation</i>	<input type="text"/>		



Fabbricato da / Manufactured by / Fabriqué par / Hergestellt von:

**R.G.V. srl**  
Via Giovanni XXIII, 11  
22072 Cermenate (CO) - Italia

Tel. +39 031 722819 / fax +39 031 722825  
e-mail: [info@rgv.it](mailto:info@rgv.it)  
**[www.rgv.it](http://www.rgv.it)**